

GRAPHITE



58GE107

10*
LAT
DOSTĘPNOŚCI
CZĘŚCI ZAMIENNYCH

**Sprawdź dostępność
części zamiennych
do tego produktu**

skanując kod QR
lub wchodząc na
gtxservice.pl



* Części zamienne do tego produktu kupisz w gtxservice.pl przez min. 10 lat od jego zakupu.
Sklep gtxservice.pl realizuje min. 95% zamówień w skali roku.

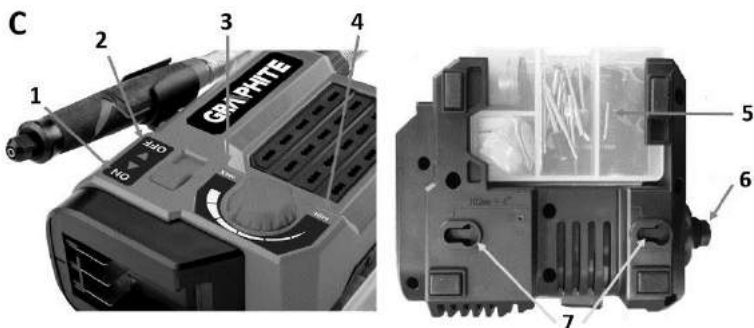
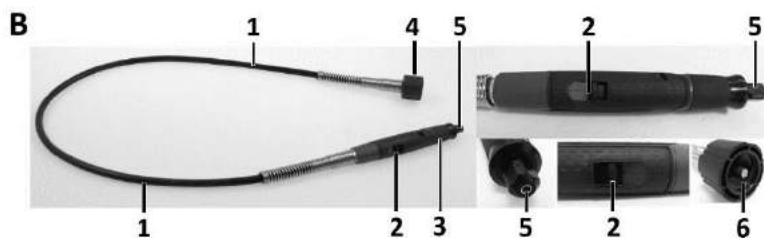
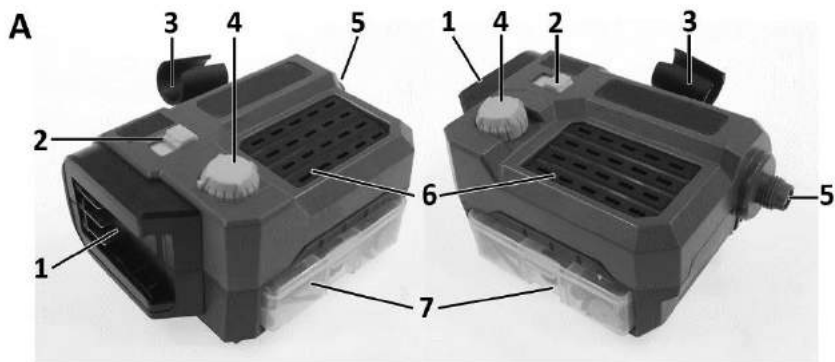

PL INSTRUKCJA ORYGINALNA (OBSLUGI).....	4
EN TRANSLATION (USER) MANUAL	7
DE ÜBERSETZUNG (BENUTZERHANDBUCH).....	10
RU РУКОВОДСТВО ПО ПЕРЕВОДУ (ПОЛЬЗОВАТЕЛЯ).....	13
HU FORDÍTÁSI (FELHASZNÁLÓI) KÉZIKÖNYV.....	16
RO MANUAL DE TRADUCERE (UTILIZATOR).....	20
UA ПЕРЕКЛАД ІНСТРУКЦІЇ (КОРИСТУВАЧА).....	23
CZ PŘEKLAD (UŽIVATELSKÉ) PŘÍRUČKY	26
SK PREKLAD (POUŽÍVATELSKEJ) PRÍRUČKY.....	29
SL PREVOD (UPORABNIŠKI) PRIROČNIK	32
LT VERTIMO (NAUDOTOJO) VADOVAS.....	35
LV TULKĻOŠANAS (LIETOTĀJA) ROKASGRĀMATA.....	38
EE TÕLKIMISE (KASUTAJA) KÄSIRAAMAT	41
BG ПРЕВОД (РЪКОВОДСТВО ЗА ПОТРЕБИТЕЛЯ)	43
HR PRIRUČNIK ZA PRIJEVOD (KORISNIK)	47

SR ΤΡΑΝΣΛΑΤΙΟΝ (ΥΣΕΡ) ΜΑΝΥΑΛ	50
GR ΕΓΧΕΙΡΙΔΙΟ ΜΕΤΑΦΡΑΣΗΣ (ΧΡΗΣΤΗ).....	53
ES MANUAL DE TRADUCCIÓN (USUARIO).....	56
IT MANUALE DI TRADUZIONE (UTENTE).....	59
NL VERTALING (GEBRUIKERSHANDLEIDING)	62
FR MANUEL DE TRADUCTION (UTILISATEUR)	66

PL
INSTRUKCJA ORYGINALNA (OBSŁUGI)

Miniszlifierka akumulatorowa

Model: 58GE107

UWAGA: PRZED PRZYSTĄPIENIEM DO UŻYTKOWANIA SPRZĘTU NALEŻY UWAŻNIE PRZECZYTAĆ NINIEJSZĄ INSTRUKCJĘ I ZACHOWAĆ JĄ DO DALSZEGO WYKORZYSTANIA. OSOBY, KTÓRE NIE PRZECZYTAŁY INSTRUKCJI NIE POWINNY PRZEPROWADZAĆ MONTAŻU, REGULACJI LUB OBSŁUGIWAĆ URZĄDZENIA.

SZCZEGÓLWY PRZEPISY BEZPIECZEŃSTWA

UWAGA!

Należy uważnie przeczytać instrukcję obsługi, stosować się do ostrzeżeń i warunków bezpieczeństwa w niej zawartych. Urządzenie zostało zaprojektowane do bezpiecznej pracy. Niemniej jednak: instalacja, konserwacja i obsługa urządzenia może być niebezpieczna.

Przestrzeganie poniższych procedur zmniejsza ryzyko wystąpienia pożaru, porażenia prądem, obrażeń ciała oraz skróci czas instalacji urządzenia

PRZECZYTAJ UWAŻNIE INSTRUKCJĘ UŻYTKOWNIKA W CELU ZAZNAJOMIENIA SIĘ Z URZĄDZENIEM. ZACHOWAJ TĘ INSTRUKCJĘ NA PRZYŚCISOŚĆ.

ZASADY BEZPIECZEŃSTWA

MINISZLIFIERKA. OSTRZEŻENIA DOTYCZĄCE BEZPIECZEŃSTWA

Wskazówki bezpieczeństwa dotyczące szlifowania, polerowania, frezowania, szlifowania papierem ściernym, pracy z użyciem szczołki drucianych i przecinania ściernicą.

- Niniejsze elektronarzędzie może być stosowane jako szlifierka, polerka, może również służyć do frezowania, przecinania, szlifowania papierem ściernym i do szlifowania szczołkami drucianymi. Należy stosować się do wszystkich wskazówek bezpieczeństwa, instrukcji, opisów i danych, dostarczonych wraz z elektronarzędziem. Nieostrożność może spowodować porażenia prądem, pożaru i/lub ciężkich obrażeń ciała.
- Nie należy używać osprzętu, który nie jest przewidziany i polecany przez producenta specjalnie do tego urządzenia. Fakt, że osprzęt daje się zamontować do elektronarzędzia, nie jest gwarantem bezpiecznego użycia.
- Prędkość znamionowa akcesoriów szlifierskich musi być najwyższą równą maksymalnej prędkości oznaczonej na elektronarzędziu. Akcesoria szlifierskie działające przy większej prędkości od znamionowej mogą pęknąć i rozpaść się na kawałki.
- Średnica zewnętrzna i grubość narzędzia roboczego muszą odpowiadać wymiarom elektronarzędzia. Narzędzia robocze o niewłaściwych wymiarach nie mogą być wystarczająco osłonięte lub kontrolowane
- Tarcze szlifierskie, rolki szlifierskie i pozostały osprzęt muszą dokładnie pasować na wrzeciono lub do zacisku posiadanego elektronarzędzia. Akcesoria, które nie pasują do elementów montażowych elektronarzędzia, obracają się nierównomiernie, bardzo mocno wibrują i mogą spowodować utratę kontroli nad elektronarzędziem
- Tarcze i rolki szlifierskie, narzędzia tnące, a także każde inne narzędzie robocze, które zostało zamontowane na trzpieniu, należy całkowicie wsunąć do zacisku lub uchwytu wiertarskiego. Należy zwrócić uwagę, aby ograniczyć do minimum „wystającą część” trzpienia względnie część trzpienia znajdującą się między ściernicą a zaciskiem. Jeśli trzpień nie zostanie dostatecznie zaciśnięty lub tarcza jest wysunięta zbyt daleko, osadzone narzędzie może się poluzować i zostać wyrzucone z dużą prędkością.
- W żadnym wypadku nie należy używać uszkodzonych narzędzi roboczych. Przed każdym użyciem należy skontrolować oprzyrządowanie, np. tarcze szlifierskie pod kątem odprysków i pęknięć, rolki szlifierskie pod kątem pęknięć, starcia lub silnego zużycia, szczołki druciane pod kątem luznych lub złamanych drutów. W razie upadku elektronarzędzia lub narzędzia roboczego, należy sprawdzić, czy nie uległo ono uszkodzeniu, lub użyć innego, nieszkodzonego narzędzia. Po sprawdzeniu i zamocowaniu narzędzia roboczego, należy uruchomić elektronarzędzie i pozostawić włączone przez minutę na najwyższych obrotach, zwracając przy tym uwagę, by znaleźć się poza strefą zasięgu obracającego się narzędzia roboczego i żadna osoba postronna nie znalazła się w tej strefie. Uszkodzone narzędzia łamią się najczęściej w tym czasie próbnym.

- Należy nosić osobiste wyposażenie ochronne. W zależności od rodzaju pracy, należy nosić masę ochronną pokrywającą całą, ochronę oczu lub okulary ochronne. W razie potrzeby należy użyć maski przeciwpyłowej, ochrony słuchu, rękawic ochronnych lub specjalnego fartucha, chroniącego przed mławiczymi cząstkami ścieranego i obrabianego materiału. Należy chronić oczy przed unoszącymi się w powietrzu ciałami obcymi, powstałymi w czasie pracy. Maski przeciwpyłowa i ochronna dróg oddechowych muszą filtrować powstający podczas pracy pył. Oddziaływanie hałasu przez dłuższy okres, może doprowadzić do utraty słuchu.
 - Należy uważać, by osoby postronne znajdowały się w bezpiecznej odległości od strefy zasięgu elektronarzędzia. Każdy, kto znajduje się w pobliżu pracującego elektronarzędzia, musi używać osobistego wyposażenia ochronnego. Odłamki obrabianego przedmiotu lub pęknięte narzędzia robocze mogą odpryskiwać i spowodować obrażenia również poza bezpośrednią strefą zasięgu.
 - Podczas wykonywania prac, przy których narzędzie mogłoby natrafić na ukryte przewody elektryczne, należy je trzymać wyłącznie za izolowane powierzchnie rękojści. Kontakt z przewodem sieci zasilającej może spowodować przekazanie napięcia na części metalowe elektronarzędzia, co mogłoby spowodować porażenie prądem elektrycznym.
 - Zawsze podczas rozruchu należy mocno trzymać elektronarzędzie. Podczas rozbiegu do pełnej prędkości obrotowej, momenty odrzutu silnika mogą spowodować przekręcenie się elektronarzędzia w dłoń.
 - W razie możliwości należy zastosować zaciski lub imadło do unieruchamiania obrabianego materiału. W żadnym wypadku nie wolno trzymać obrabianych elementów niewielkich rozmiarów w jednej ręce, a narzędzia w drugiej podczas pracy. Unieruchomienie małych elementów w imadle pozwoli na oburęczne prowadzenie elektronarzędzia, a zarazem większą nad nim kontrolę. Podczas przecinania okrągłych elementów, takich jak kołki drewniane, pręty lub rury, może zaistnieć sytuacja, że elementy te, potoczą się w nieprzewidywanym kierunku, spowodują blokadę narzędzia roboczego, które w konsekwencji może zostać odrzucone w kierunku operatora.
 - Nigdy nie wolno odkładać elektronarzędzia przed całkowitym zatrzymaniem się narzędzia roboczego. Obracające się narzędzie może wejść w kontakt z powierzchnią, na którą jest odfoczone, przez co można stracić kontrolę nad elektronarzędziem
 - Po dokonaniu wymiany narzędzi roboczych lub po zmianie nastaw w urządzeniu, należy mocno dociągnąć nakrętkę zacisku i pozostałe elementy mocujące. Luźne elementy mocujące mogą się nieoczekiwanie przesunąć i spowodować utratę kontroli nad elektronarzędziem. Niezamocowane części obrotowe mogą zostać odrzucone z dużą siłą.
 - Nie wolno przenosić elektronarzędzia, znajdującego się w ruchu. Przypadkowy kontakt ubrania z obracającym się narzędziem roboczym może spowodować jego wciągnięcie i wwiercenie się narzędzia roboczego w ciało osoby obsługującej.
 - Należy regularnie czyścić silnik wentylacyjny elektronarzędzia. Dmuchawa silnika wciąga kurz do obudowy, a duże nagromadzenie pyłu metalowego może spowodować zagrożenie elektryczne. Nie należy używać elektronarzędzia w pobliżu materiałów łatwopalnych. Iskry mogą spowodować ich zapłon.
 - Nie należy używać narzędzi, które wymagają płynnych środków chłodzących. Użycie wody lub innych płynnych środków chłodzących może doprowadzić do porażenia prądem
- #### ODRZUT I ODPowiednie WSKAZÓWKI BEZPIECZEŃSTWA
- Odrzut jest nagłą reakcją elektronarzędzia na zablokowanie lub zawadzenie obracającego się narzędzia, takiego jak ściernica, talerz szlifierski, szczołka druciana itd. Zaczepienie się lub zablokowanie prowadzi do nagłego zatrzymania się obracającego narzędzia roboczego. Niekontrolowane elektronarzędzie zostanie przez to szarpnięte w kierunku przeciwnym do kierunku obrotu narzędzia roboczego. Gdy, np. tarcza szlifierska zatnie się lub zakleszczy w obrabianym przedmiocie, zanurzona w materiale krawędź ściernicy, może się zablokować i spowodować jej wypiędzenie lub odrzut. Ruch tarczy szlifierskiej (w kierunku osoby obsługującej lub od niej) uzależniony jest wtedy od kierunku ruchu ściernicy w miejscu zablokowania. Oprócz tego tarcza szlifierska może się również złamać. Odrzut jest następstwem niewłaściwego lub błędnego użycia elektronarzędzia. Można go uniknąć przez zachowanie opisanych poniżej odpowiednich środków ostrożności.
 - Elektronarzędzie należy mocno trzymać, a ciało i ręce ustawić w pozycji, umożliwiającą złagodzenie odrzutu. Jeżeli w skład wyposażenia standardowego wchodzi uchwyt dodatkowy, należy go zawsze używać, żeby mieć jak największą kontrolę nad siłami odrzutu lub momentem odwodzącym podczas rozruchu. Osoba obsługująca urządzenie może opanować szarpnięcia i zjawisko odrzutu poprzez zachowanie odpowiednich środków ostrożności.

- Szczególnie ostrożnie należy obrabiać narożniki, ostre krawędzie itd. Należy zapobiegać temu, by narzędzia robocze zostały odbite lub by się one zablokowały. Obracające się narzędzie robocze jest bardziej podatne na zakleszczenie przy obróbce kątów, ostrych krawędzi lub gdy zostanie odbite. Może to stać się przyczyną utraty kontroli lub odrzutu. **Nie należy używać tarcz zębatych.** Narzędzia robocze tego typu często powodują odrzut lub utratę kontroli nad elektronarzędziem.

- **Narzędzie robocze należy wsuwać w materiał zawsze zgodnie z kierunkiem obrotów zaznaczonym na urządzeniu.** Wprowadzenie elektronarzędzia w niewłaściwym kierunku spowoduje wyskoczenie krawędzi tnącej narzędzia roboczego z obrabianego elementu, co spowoduje pociągnięcie elektronarzędzia w kierunku posuwu.
- Do obróbki przy użyciu pilników obrotowych, narzędzi do frezowania przy wysokiej prędkości lub frezów z węglików spiekanych, obrabiany element należy zawsze dobrze zamocować. Nawet lekkie przechylenie się takiego narzędzia roboczego w rowku może spowodować jego zablokowanie się, a zarazem odrzut.

- Zablokowanie się pilnika, freza do szybkiej obróbki lub freza z węglików spiekanych może spowodować wyskoczenie narzędzia roboczego z rowka i doprowadzić do utraty kontroli nad elektronarzędziem

SZCZEGÓLNE WSKAZÓWKI BEZPIECZEŃSTWA DLA SZLIFOWANIA I PRZECINANIA ŚCIERNICĄ

- Należy używać wyłącznie ściernicy przeznaczonej dla danego elektronarzędzia i osłony przeznaczonej dla danej ściernicy. Ściernice nie będące oprzyrządowaniem danego elektronarzędzia nie mogą być wystarczająco osłonięte i nie są wystarczająco bezpieczne.
- Dla trzpieni szlifarskich stożkowych i prostych należy stosować wyłącznie ciernie o właściwej wielkości i długości, bez podcięcia na osadzeniu. Przewidziane do tego celu ściernice zmniejszają prawdopodobieństwo złamania się.

- Należy unikać zablokowania się tarczy tnącej lub za dużego nacisku. Nie należy przeprowadzać nadmiernie głębokich cięć. Przeciążenie tarczy tnącej podwyższa jej obciążenie i jej skłonność do zakleszczenia się lub zablokowania i tym samym możliwość odrzutu lub złamania się tarczy.

- Nie należy umieszczać dłoni przed i za obracającą się tarczą tnącą. Przesuwanie tarczy tnącej w obrabianym przedmiocie w kierunku od siebie, może spowodować, iż w razie odrzutu, elektronarzędzie odskoczy wraz z obracającą się tarczą bezpośrednio w kierunku ręki użytkownika.

- W przypadku zakleszczenia, unieruchomienia się tarczy tnącej lub przerwy w pracy, elektronarzędzie należy wyłączyć i odczekać, aż tarcza całkowicie się zatrzyma. Nigdy nie należy próbować wyciągać poruszającej się jeszcze tarczy z miejsca cięcia, gdyż może to wywołać odrzut. Należy podjąć działa w celu wyeliminowania przyczyny zakleszczenia, unieruchomienia tarczy.

- Nie włączać ponownie elektronarzędzia, dopóki znajduje się ono w materiale. Przed kontynuacją cięcia, tarcza tnąca powinna osiągnąć swoją pełną prędkość obrotową. W przeciwnym wypadku ściernica może się zacczepić, wyskoczyć z przedmiotu obrabianego lub spowodować odrzut.

- Płyty lub duże przedmioty należy przed obróbką podeprzeć, aby zmniejszyć ryzyko odrzutu, spowodowanego przez zakleszczoną tarczę. Duże przedmioty mogą się ugiąć pod ciężarem własnym. Obrabiany przedmiot należy podeprzeć z obydwu stron, zarówno w pobliżu linii cięcia jak i przy krawędzi.

- Zachować szczególną ostrożność przy wycinaniu otworów w ścianach lub operowaniu w innych niewidocznych obszarach. Wgłębiająca się w materiał tarcza tnąca może spowodować odrzut narzędzia po natrafieniu na przewody gazowe, wodociągowe, przewody elektryczne lub inne przedmioty.

SZCZEGÓLNE WSKAZÓWKI BEZPIECZEŃSTWA DLA PRACY Z UŻYCIEM SZCZOTEK DRUCIANYCH

- Należy wziąć pod uwagę, że nawet przy normalnym użytkowaniu dochodzi do utraty kawałeczków druta przez szczotkę. Nie należy przeciążać drutów przez zbyt silny nacisk. Unosząc się w powietrzu kawałki drutów mogą z łatwością przebić się przez cienkie ubranie i/lub skórę.

- Przed przystąpieniem do pracy należy uruchomić elektronarzędzie, aby szczotki obracały się przez co najmniej minutę z normalną prędkością obrotową. Należy zwrócić uwagę, aby w tym czasie nikt nie stał przed szczotką lub w tej samej linii, co szczotka. Podczas rozbiegu elektronarzędzia mogą uwolnić się i rozprysnąć kawałki drutu.

- Nie wolno też kierować obracającą się szczotką drucianą w swoim kierunku. Podczas obróbki szczotkami drucianymi małe kawałeczki drutu mogą zostać odrzucone z dużą prędkością i wbić się w skórę.

DODATKOWE WSKAZÓWKI DOTYCZĄCE BEZPIECZEŃSTWA

- Nie wolno posługiwac się giętym wałkiem napędowym, jeśli jest on nadmiernie zagięty. Nadmierne zagięcie wałka może doprowadzić do zbyt wysokiego nagrzania się pancerza. Przed przystąpieniem do

jakichkolwiek czynności regulacyjnych lub wymiany akcesoriów zawsze należy odłączyć miniszlifierkę od zasilania. Zaniechanie tego może doprowadzić do nieoczekiwanego uszkodzenia ciała.

- Nigdy nie wolno pozostawiać uruchomionej mini szlifierki bez jakiegokolwiek nadzoru. Zawsze wcześniej trzeba wyłączyć jej zasilanie. Miniszlifierkę można odłożyć na bok dopiero, gdy wrzeczono przestanie się obracać.

- Tuż po zakończeniu pracy nie wolno dotykać narzędzia roboczego (kamienia lub końcówki). Elementy te w czasie pracy ulegają silnemu rozgrzaniu.

- Używaj akumulatorów i ładowarek dedykowanych do tego urządzenia

UWAGA: Urządzenie służy do pracy wewnątrz pomieszczeń.

Mimo zastosowania konstrukcji bezpiecznej z samego założenia, stosowania środków zabezpieczających i dodatkowych środków ochronnych, zawsze istnieje ryzyko szczątkowe doznania urazów.

UWAGA: Używaj tylko na zewnątrz, trzymaj małe dzieci z dala od urządzenia.

Piktogramy i ostrzeżenia



1. Ostrzeżenie
2. Przeczytaj wszystkie instrukcje
3. Chroń wzrok i słuch
4. Chroń przed deszczem
5. Trzymać z dala od dzieci
6. Stosować rękawice ochronne
7. Stosować maskę ochronną
8. Nie wystawiać na temperaturę wyższą niż 40°C
9. Niew wrzucać do ognia (szczególnie dotyczy akumulatora)
10. Do stosowania wewnątrz pomieszczeń

Opis elementów graficznych

NR	Opis
A 1	Gniazdo akumulatora
A 2	Włącznik
A 3	Uchwyt narzędzia roboczego
A 4	Regulator obrotów
A 5	Gniazdo wałka elastycznego
A 6	Uchwyty na akcesoria robocze
A 7	Szufłada na akcesoria robocze
B 1	Elastyczny wałek
B 2	Biłkada wrzeczona
B 3	Uchwyt roboczy wałka
B 4	Nakrętka mocowania wałka elastycznego
B 5	Zaciskowy uchwyt trzpienia akcesoriów
B 6	Uchwyt wałka elastycznego przenoszący napęd

SPOSÓB UŻYCIA MINISZLIFIERKI

Na rysunku A ; B pokazane są schematyczne elementy urządzenia

ZANIM ROZPOCZNIESZ PRACĘ

Ostrożnie wyjmij narzędzie i wszelkie akcesoria z pudełka. Sprawdź, czy nie ma żadnych uszkodzeń przed próbą użycia, włóż akumulator (brak w zestawie) do gniazda rys. A1 a następnie wyłącz urządzenie włącznikiem rys.A2.

PRACA URZĄDZENIEM

- Zabezpieczaj zawsze wszystkie elementy nad którymi pracujesz w imadle lub zacisku do stołu warsztatowego, aby zapobiec jego przesuwaniu się podczas pracy narzędziem.
- Trzymaj narzędzie z przodu i z dala od siebie, trzymając akcesorium narzędzia z dala od obrabianego przedmiotu.
- Włącz narzędzie i czekaj aż silnik i akcesorium nabierze pełną prędkość.
- Dostosuj obroty pokrętelem regulacji rys. A4
- Opuszczaj narzędzie stopniowo, aż akcesorium zelknie się z obrabianym przedmiotem.
- Poruszaj narzędziem w sposób ciągły w stałym tempie.
- Użyj wystarczającego nacisku, aby narzędzie nie ślizgało się lub odbijało.

WŁĄCZANIE/WYŁĄCZANIE

Aby włączyć narzędzie: przesuń przełącznik rys. A2 ON/OFF w pozycji ON rys. C1. Aby wyłączyć narzędzie: przesuń przełącznik rys. A2 ON/OFF do pozycji OFF rys. C2.

INSTALOWANIE/USUWANIE AKCESORIÓW

Aby zainstalować akcesorium:

- Wyjmij akumulator (brak w zestawie)
- Przesuń dźwignię blokady wrzeczona rys. B2 do przodu i obróć wałek ręcznie, aż blokada wrzeczona zablokuje wałek, zapobiegając dalszemu obrotowi.
- Po włączeniu blokady wrzeczona użyj klucza tulei zaciskowej rys. B5, aby w razie potrzeby poluzować nakrętkę tulei.
- Włóż trzpień akcesorium do tulei zaciskowej rys. B5 do oporu, a następnie wyciągnij je na około 2mm, aby uniemożliwić zablokowanie trzpienia, gdy trzpień się nadmiernie rozgrzeje.
- Po włączeniu blokady wrzeczona dokręć nakrętkę tulei zaciskowej rys. B5 za pomocą dostarczonego klucza, aż trzpień akcesoriów zostanie uchwycony przez tuleję zaciskową. Unikaj nadmiernego dokręcania nakrętki tulei zaciskowej rys. B5.

ABY USUNĄĆ AKCESORIUM:

Wyjmij akumulator (brak w zestawie)

Po włączeniu blokady wrzeczona rys. B2 poluzuj nakrętkę tulei zaciskowej rys. B5 za pomocą dostarczonego klucza i wyjmij akcesorium.

NIEBIEZPIECZESTWO: jeśli zmieniasz końcówkę roboczą natychmiast po użyciu uważaj, aby nie dotknąć nakrętki tulei zaciskowej lub akcesorium z gołymi rękami. Możliwe zostało poparzenie z powodu nagromadzenia się ciepła podczas pracy. Zawsze używaj dostarczonego klucza.

OBŚLUGA NARZĘDZIA OBROTOWEGO

Nauka korzystania z narzędzia obrotowego:

- Trzymaj piórno rys. B3 w dłoni i przyzwyczaj się do jego wagi, równowagi i kształtu obudowy. Jego budowa pozwala na uchwycenie jak pióra.
- Dokładnie zbadaj akcesoria do narzędzi obrotowych. Uszkodzone akcesoria mogą się rozpaść, gdy osiągną nadmierną prędkość i nie powinny być wówczas używane. **Użycie uszkodzonych akcesoriów może spowodować poważne obrażenia ciała.**
- Najpierw przećwicz na odpadowym materiale, aby zobaczyć, jak działa narzędzie. Należy pamiętać, że praca jest wykonywana poprzez bardzo wysokie obroty akcesorium w tulei zaciskowej. **Nie należy opierać się na pracującym narzędziu ani dociskać zbyt mocno narzędzia do obrabianego materiału.**
- Najlepiej jest wykonać serię przejść za pomocą narzędzia, zamiast próbować wykonać całą pracę w jednym przejściu. Aby wykonać cięcie, przeciągnij narzędzie tam, iż powrotem na materiale, w którym pracujesz, tak jak małym piędziem. Wytnij trochę materiału na każdym przejściu, aż osiągniesz pożądaną głębokość. W przypadku większości prac najlepszy jest delikatny dotyk; będziesz miał większą kontrolę, popełnisz mniej błędów i uzyskasz najbardziej wydajną pracę z akcesorium.
- Aby uzyskać najlepszą kontrolę podczas bliskiej pracy, chwyć narzędzie jak ołówek między kciukiem a palcem wskazującym.
- Metoda "uchwyty ręcznego" przytrzymywania narzędzia służy do operacji takich jak szlifowanie płaskiej powierzchni lub używanie tarcz odcinających.

TRYBY PRACY

Ustawienia szybkości obrotów w zależności od pracy i materiału:

- Szlifowanie gwoździ / śrub: 32000 obr/min
- Cięcie śrub, wkrętów, gwoździ, cienkiego drewna: 30000 obr/min
- Szlifowanie miękkiego drewna: 30000 obr/min
- Polerowanie materiałów twardych takich jak: stal, aluminium, mosiądz, kamień, ceramika, szkło: 12-15,000 obr/min
- Wiercenie otworów w drewnie: 32000 obr/min
- Szczotkowanie metalu: 15000 obr/min

Grawerowanie: wysokie prędkości dla drewna, niskie prędkości dla metalu

- Kształtowanie zakrzywionych powierzchni: 20-33000 obr/min
 - Szlifowanie krawędzi metalowych : 32000 obr/min
- Regulacja obrotów jest dokonywana przy pomocy regulatora rys. A4. Na rys. C są pokazane kierunki zmniejszania oraz zwiększania obrotów. Obrót pokrętła w kierunku **MAX** rys. C3 zwiększa obroty, natomiast obrót w kierunku **MIN** rys. C4 zmniejsza je.

CZYSZCZENIE I KONSERWACJA

Czyszczenie

Utrzymuj szczeliny wentylacyjne maszyny w czystości, aby zapobiec przegrzaniu silnika.

Regularnie czyść obudowę maszyny miękką szmatką, najlepiej po każdym użyciu.

Jeśli brud nie będzie schodził, użyj miękkiej szmatki zwilżonej wodą z mydłem.

Nigdy nie używaj rozpuszczalników, takich jak benzyna, alkohol, woda amoniakalna itp. Rozpuszczalniki te mogą uszkodzić części z tworzywa sztucznego.

KONSERWACJA

Nasze urządzenia zostały zaprojektowane do pracy przez długi czas przy minimalnej konserwacji. Jednak właściwa pielęgnacja i regularne czyszczenie znacząco wydłużą czas bezawaryjnego użytkownika.

NAPRAWA

Używaj tylko akcesoriów i części zamiennych zalecanych przez producenta. Jeśli urządzenie ulegnie uszkodzeniu, zwróć się do autoryzowanego serwisu, tylko przeszkolone i uprawnione osoby mogą je naprawiać.

Zawartość zestawu:

- Napęd szlifierki
- Wałek giętki
- Pudełko z akcesoriami 40 szt.
- Klucz specjalny

Dane znamionowe	
Napięcie akumulatora	18 V DC
Prędkość obrotowa	5000-33000 min ⁻¹
Maksymalna średnica narzędzia roboczego	35 mm
Średnica uchwyty trzpienia narzędzia roboczego	3,2 mm
Nakrętka zewnętrzna wrzeczona	M8
Klasa ochronności	III
Masa	1,12 kg
Rok produkcji	
58GE107 oznacza zarówno typ oraz określenie maszyny	

DANE DOTYCZĄCE HAŁASU I DRGAŃ

Poziom ciśnienia akustycznego	$L_{PA} = 78,3 \text{ dB(A)}$ $K=3\text{dB(A)}$
Poziom mocy akustycznej	$L_{WA} = 89,3 \text{ dB(A)}$ $K=3\text{dB(A)}$
Wartość przyspieszeń	$a_h = 2,678 \text{ m/s}^2$ $K=1,5 \text{ m/s}^2$

Informacje na temat hałasu i wibracji

Poziom emitowanego hałasu przez urządzenie opisano poprzez: poziom emitowanego ciśnienia akustycznego L_{PA} oraz poziom mocy akustycznej L_{WA} (gdzie K oznacza niepewność pomiaru). Drgania emitowane przez urządzenie opisano poprzez wartość przyspieszeń drgań a_h (gdzie K oznacza niepewność pomiaru).

Podane w niniejszej instrukcji: poziom emitowanego ciśnienia akustycznego L_{PA} , poziom mocy akustycznej L_{WA} oraz wartość przyspieszeń drgań a_h zostały zmierzone zgodnie z EN 60745-1. Podany poziom drgań a_h może zostać użyty do porównywania urządzeń oraz do wstępnej oceny ekspozycji na drgania.

Podany poziom drgań jest reprezentatywny jedynie dla podstawowych zastosowań lub z innymi narzędziami roboczymi, poziom drgań może ulec zmianie. Na wyższy poziom drgań będzie wpływał niewystarczająca czy zbyt rzadka konserwacja urządzenia. Podane powyżej przyczyny mogą spowodować zwiększenie ekspozycji na drgania podczas całego okresu pracy.

Aby dokładnie oszacować ekspozycję na drgania, należy uzgodnić okresy kiedy urządzenie jest włączone lub kiedy jest włączone ale nie jest używane do pracy. Po dokładnym oszacowaniu wszystkich czynników łączna ekspozycja na drgania może okazać się znacznie niższa.

W celu ochrony użytkownika przed skutkami drgań należy wprowadzić dodatkowe środki bezpieczeństwa, takie jak: cykliczna konserwacja urządzenia i narzędzi roboczych, zabezpieczenie odpowiedniej temperatury rąk oraz właściwa organizacja pracy.

OCHRONA ŚRODOWISKA



Produktu nie należy wyrzucać wraz z domowymi odpadkami, lecz oddać je do utylizacji w odpowiednich zakładach. Produkt nie poddany recyklingowi stanowi potencjalne zagrożenie dla środowiska i zdrowia ludzi.

„Grupa Topex Spółka z ograniczoną odpowiedzialnością” Spółka komandytowa z siedzibą w Warszawie, ul. Pogorzniczna 2/4 (dalej: „Grupa Topex”) informuje, iż wszelkie prawa autorskie do treści niniejszej instrukcji (dalej: „Instrukcja”), w tym m.in. jej tekstu, zamieszczonych fotografii, schematów, rysunków, a także jej kompozycji, należą wyłącznie do Grupy Topex i podlegają ochronie prawnej zgodnie z ustawą z dnia 4 lutego 1994 roku, o prawie autorskim i prawach pokrewnych (tj. Dz. U. 2006 Nr 90 Poz 631 z późn. zm.). Kopiowanie, przetwarzanie, publikowanie, modyfikowanie w celach komercyjnych całości Instrukcji jak i poszczególnych jej elementów, bez zgody Grupy Topex wyrażonej na piśmie, jest surowo zabronione i może spowodować pociągnięcie do odpowiedzialności cywilnej i kamej, oże spowodować pociągnięcie do odpowiedzialności cywilnej i kamej.

GWARANCJA I SERWIS

Serwis Centralny GTX Service Sp. z o.o. Sp.k.

**GTX
SERVICE**



Deklaracja zgodności WE

Producent: Grupa Topepx Sp. z o.o. Sp.k., ul. Pograniczna 2/4 02-285 Warszawa

Wyrób: Miniszlifierka akumulatorowa

Model: 58GE107

Nazwa handlowa: GRAPHITE

Numer seryjny: 00001 + 99999

Niniejsza deklaracja zgodności wydana zostaje na wyłączną odpowiedzialność producenta.

Opisany wyżej wyrób jest zgodny z następującymi dokumentami:

Dyrektywa Maszynowa 2006/42/WE

Dyrektywa o Kompatybilności Elektromagnetycznej 2014/30/UE

Dyrektywa RoHS 2011/65/UE zmieniona Dyrektywą 2015/863/UE

Oraz spełnia wymagania norm:

EN 60745-1:2009+A11:2010; EN 60745-2-23:2013; EN ISO 12100:2010;

EN 55014-1:2017+A11:2020; EN 55014-2:2015;

IEC 62321-3-1:2013; IEC 62321-4:2017; IEC 62321-5:2013; IEC 62321-6:2015;

IEC 62321-7-1:2015; IEC 62321-7-2:2017; IEC 62321-8:2017

Deklaracja ta odnosi się wyłącznie do maszyny w stanie, w jakim została wprowadzona do obrotu i nie obejmuje części składowych dodanych przez użytkownika końcowego lub przeprowadzonych przez niego późniejszych działań.

Nazwisko i adres osoby mającej miejsce zamieszkania lub siedzibę w UE upoważnionej do przygotowania dokumentacji technicznej:

Podpisano w imieniu:
Grupa Topepx Sp. z o.o. Sp.k.
Ul. Pograniczna 2/4
02-285 Warszawa

Paweł Kowalski

Paweł Kowalski

Pełnomocnik ds. jakości firmy GRUPA TOPEXX

Warszawa, 2022-05-18

EN TRANSLATION (USER) MANUAL

Cordless Mini Sander

Model: 58GE107

ATTENTION: BEFORE USING THE EQUIPMENT, PLEASE READ THIS MANUAL CAREFULLY AND KEEP IT FOR FUTURE REFERENCE. PERSONS WHO HAVE NOT READ THE INSTRUCTIONS SHOULD NOT CARRY OUT ASSEMBLY, ADJUSTMENT OR OPERATION OF THE EQUIPMENT.

SPECIFIC SAFETY RULES

NOTE!

Read the operating instructions carefully, follow the warnings and safety conditions contained therein. The device is designed for safe operation. Nevertheless: installation, maintenance and operation of the unit may be dangerous. Following these procedures will reduce the risk of fire, electric shock, personal injury and installation time

CAREFULLY READ THIS USER MANUAL TO FAMILIARISE YOURSELF WITH THE APPLIANCE. KEEP THIS MANUAL FOR FUTURE REFERENCE.

SAFETY RULES

MINI GRINDER. SAFETY WARNINGS

Safety instructions for grinding, polishing, milling, sanding with sandpaper, working with wire brushes and cutting with a grinding wheel.

- This power tool can be used as a sander, polisher, can also be used for milling, chiseling, sanding with sandpaper and for wire brush sanding. Follow all safety instructions, instructions, descriptions and data supplied with the power tool. Failure to follow the instructions below may result in a risk of electric shock, fire and/or serious injury.
- Do not use attachments that are not intended and recommended by the manufacturer specifically for the tool. The fact that an accessory can be fitted to a power tool is no guarantee of safe use.
- The rated speed of the sanding accessory must be at most equal to the maximum speed marked on the power tool. Grinding accessories operating at higher than rated speed may break and shatter.
- The outer diameter and thickness of the working tool must correspond to the dimensions of the power tool. Work tools with incorrect dimensions cannot be sufficiently shielded or inspected
- Sanding discs, sanding rollers and other accessories must fit exactly on the spindle or clamp of your power tool. Accessories which do not match the clamping elements of the power tool will rotate unevenly, vibrate very strongly and may cause you to lose control of the power tool
- Grinding discs and rolls, cutting tools as well as any other tool which has been mounted on the arbor must be completely inserted into the clamp or drill chuck. Care must be taken to keep the "protruding" part of the mandrel or the part of the mandrel between the grinding wheel and the clamp to a minimum. If the shank is not clamped tightly enough or the wheel is pushed out too far, the tool may come loose and be ejected at high speed.
- Under no circumstances should damaged work tools be used. Before each use, inspect the tooling, e.g. sanding discs for chips and cracks, sanding rollers for cracks, abrasion or heavy wear, wire brushes for loose or broken wires. If a power tool or work tool falls, check it for damage or use another undamaged tool. After checking and fixing the power tool, start the power tool and leave it running for one minute at maximum speed, taking care to stay out of the reach of the rotating power tool and no bystanders
- Damaged tools usually break during this trial period.
- Personal protective equipment must be worn. Depending on the type of work, wear a protective mask that covers the entire face, eye protection or safety glasses. If necessary, use a dust mask, hearing protection, protective gloves or a special apron to protect against small particles of abrasive and work material. Protect your eyes from airborne foreign bodies generated during work. A dust mask and respiratory protective device must filter out dust which arises during work. Prolonged exposure to noise may lead to hearing loss.
- Ensure that bystanders are a safe distance from the power tool's reach zone. Anyone who is in the vicinity of a working power tool must use personal protective equipment. Workpiece splinters or broken work tools can splinter and cause injury even outside the immediate range zone.
- When carrying out work where the tool could encounter hidden electrical wires, hold the tool only by the insulated surfaces of the handle. Contact with the mains lead may transmit voltage to the metal parts of the power tool, which could result in an electric shock.
- Always hold the power tool firmly during start-up. When running up to full speed, the motor's kickback moments can cause the power tool to twist in your hand.
- If possible, use clamps or a vice to restrain the workpiece. Under no circumstances should small workpieces be held in one hand and the tool in the other while working. Clamping small workpieces in a vice will allow you to guide the power tool with both hands and have greater control. When cutting round workpieces, such as wooden dowels, rods or pipes, it may be necessary to
- If these items roll off in an unforeseen direction, they will cause the implement to jam and consequently be thrown back towards the operator.
- Never put down the power tool before the work tool has come to a complete stop. A rotating tool may come into contact with the surface on which it is put down, and you may lose control of the power tool
- Tighten the clamp nut and other fasteners firmly after changing the work tools or after changing the settings on the tool. Loose fasteners may move unexpectedly and cause loss of control of the power tool. Unfastened rotating parts may be ejected with great force.
- Do not carry a power tool that is in motion. Accidental contact between clothing and a rotating power tool may cause the tool to be pulled in and drill the power tool into the operator's body.
- Clean the ventilation slots of the power tool regularly. The motor blower draws dust into the housing, and a large accumulation of metal dust can cause an electrical hazard. Do not use the power tool near flammable materials. Sparks may ignite them.
- Do not use tools that require liquid coolants. The use of water or other liquid coolants may result in electric shock

RECOIL AND APPROPRIATE SAFETY INDICATIONS

- Kickback is the sudden reaction of the power tool to the blocking or snagging of a rotating tool such as a grinding wheel, sanding pad, wire brush, etc. Snagging or blocking leads to a sudden stop of the rotating work tool. The uncontrolled power tool will thus be jerked in the direction opposite to the direction of rotation of the working tool. If, for example, the grinding wheel gets jammed or blocked in the workpiece, the edge of the grinding wheel, which is immersed in the material, can become jammed and cause it to fall off or eject. The movement of the grinding wheel (towards or away from the operator) is then dependent on the direction of movement of the grinding wheel at the point of blockage. In addition, grinding discs can also break. Kickback is the result of improper or incorrect use of the power tool. It can be avoided by taking the appropriate precautions described below.

- **Hold the power tool firmly, with your body and hands in a position to mitigate kickback. If an auxiliary handle is included as part of the standard equipment, it should always be used to have the greatest control over the recoil forces or the recoil torque during start-up.** The operator can control the jerking and recoiling phenomena by taking appropriate precautions.
- **Be particularly careful when machining corners, sharp edges, etc. Prevent the work tools from kicking back or becoming jammed.** A rotating work tool is more susceptible to jamming when machining angles, sharp edges or if it is kickback. This can result in loss of control or kickback. **Do not use toothed discs.** These types of tools often cause kickback or loss of control of the power tool.

- **Always insert the power tool into the material according to the direction of rotation marked on the tool.** Inserting the power tool in the wrong direction will cause the cutting edge of the work tool to pop out of the workpiece, causing the power tool to be pulled in the direction of feed.
- **When machining with rotary files, high speed milling tools or carbide cutters, the workpiece must always be securely clamped.** Even slight tilting of such a working tool in the groove can cause it to lock up and thus eject. A blockage of the file, high speed cutter or carbide cutter may cause the tool to jump out of the groove and lead to a loss of control of the power tool.

- **SPECIAL SAFETY INSTRUCTIONS FOR GRINDING AND CUTTING WITH GRINDING WHEELS**
- **Only use the grinding wheel designed for the power tool and the guard designed for the grinding wheel.** Grinding wheels that are not tooled for the specific power tool cannot be sufficiently shielded and are not sufficiently safe.
- **For tapered and straight grinding points, only use grinding wheels of the correct size and length, without undercutting on the embedment.** The grinding wheels provided for this purpose reduce the likelihood of breakage.

- **Avoid jamming the cutting disc or applying too much pressure. Do not make excessively deep cuts.** Overloading the cutting disc increases its load and its tendency to jam or lock up and thus the possibility of disc recoil or disc breakage.
- **Do not place your hand in front of or behind the rotating cutting disc.** Moving the cutting disc away from you in the workpiece may cause the power tool to jump away with the rotating disc directly towards your hand in the event of a kickback.
- **In the event of a jam, the cutting disc becoming immobile or a stoppage, switch off the power tool and wait until the disc has come to a complete stop. Never attempt to pull the still-moving disc out of the cutting area, as this may cause a kickback.** Take action to eliminate the cause of a jammed, immobilised blade.
- **Do not restart the power tool while it is in the material. The cutting wheel should reach its full speed before continuing to cut.** Otherwise, the grinding wheel may catch, jump off the workpiece or cause kickback.

- **Plates or large objects should be supported before machining to reduce the risk of kickback caused by a jammed disc. Large workpieces may bend under their own weight. The workpiece should be supported on both sides, both near the cutting line and at the edge.**
- **Take special care when cutting holes in walls or operating in other invisible areas.** A cutting disc plunging into the material may cause the tool to eject when it encounters gas pipes, water pipes, electrical wiring or other objects.

- **SPECIAL SAFETY GUIDELINES FOR WORKING WITH WIRE BRUSHES**
- **It should be taken into account that even with normal use, pieces of wire are lost through the brush. Do not overload the wires by applying too much pressure.** Airborne pieces of wire can easily penetrate thin clothing and/or skin.
- **Before starting work, start the power tool so that the brushes rotate for at least one minute at normal operating speed. Ensure that no one is standing in front of the brush or in the same line as**

the brush during this time. As the power tool runs, pieces of wire may come loose and splatter.

- **Also, do not point the rotating wire brush in your direction.** When processing with wire brushes, small pieces of wire can be ejected at high speed and penetrate the skin.

ADDITIONAL SAFETY INFORMATION

- Do not handle the flexible drive shaft if it is excessively bent. Excessive bending of the shaft may lead to excessive heating of the armor. Always disconnect the mini sander from the power supply before making any adjustments or changing accessories. Failure to do so may result in unexpected personal injury.
- Never leave the mini grinder running without any supervision. Always switch off its power supply beforehand. Only put the mini sander aside when the spindle has stopped rotating.
- Do not touch the working tool (stone or tip) immediately after finishing work. These components become very hot during operation.
- Use batteries and chargers dedicated to this device

NOTE: The device is intended for indoor use.

Despite the inherently safe design, the use of safety measures and additional protective measures, there is always a residual risk of injury.

NOTE: Use outdoors only, keep small children away from the unit.

Pictograms and warnings



1. Warning
2. Read all instructions
3. Protect your eyesight and hearing
4. Protect from rain
5. Keep out of reach of children
6. Wear protective gloves
7. Wear a protective mask
8. Do not expose to temperatures higher than 40°C
9. Do not dispose of in a fire (especially the battery)
10. For indoor use

Description of graphical elements

NR	Description	
A 1	1	Battery socket
A 2	2	Switch
A 3	3	Tool holder
A 4	4	Speed controller
A 5	5	Flexible shaft seat
A 6	6	Holders for work accessories
A 7	7	Drawer for work accessories
B 1	1	Flexible roller
B 2	2	Spindle lock
B 3	3	Shaft operating handle
B 4	4	Flexible shaft fixing nut
B 5	5	Accessory pin holder
B 6	6	Flexible shaft holder for drive transmission

HOW TO USE THE MINI SANDER

Figures A ; B show schematic components of the device

BEFORE YOU START WORK

Carefully remove the tool and all accessories from the box. Check that there is no damage before attempting to use it, insert the battery (not supplied) into the socket fig.A1 and then switch off the tool using the power switch fig.A2.

OPERATION OF THE DEVICE

- Always secure all items you are working on in a vise or workbench clamp to prevent them moving while you are working with the tool.
- Keep the tool front and center, keeping the tool accessory away from the workpiece.
- Turn the tool on and wait for the motor and accessory to reach full speed.
- Adjust the speed with the adjusting knob Fig. A4

- Lower the tool gradually until the accessory comes into contact with the workpiece.
- Move the tool continuously at a steady pace.
- Use enough pressure so that the tool does not slip or bounce.

ON/OFF

To switch the tool on: push the switch fig. A2 ON/OFF to the ON position fig. C1.
To switch off the tool: push the switch fig. A2 ON/OFF to the OFF position fig. C2.

INSTALLATION/REMOVAL OF ACCESSORIES

To install the accessory:

- Remove the battery (not supplied)
- Slide the spindle lock lever **fig. B2** forward and rotate the shaft by hand until the spindle lock blocks the shaft, preventing further rotation.
- When the spindle lock is engaged, use the collet spanner **fig. B5** to loosen the collet nut if necessary.
- Insert the accessory pin into the collet **Fig. B5** as far as it will go, and then pull it out about 2mm to prevent the pin from locking into place when the pin gets too hot.
- With the spindle lock engaged, tighten the collet nut **fig. B5** with the supplied spanner until the accessory pin is captured by the collet. Avoid over-tightening the collet nut **fig. B5**.

TO REMOVE THE ACCESSORY:

Remove the battery (not supplied)

With the spindle lock engaged **fig B2**, loosen the collet nut **fig B5** with the supplied spanner and remove the accessory. **DANGER:** if you change the working tip immediately after use be careful not to touch the collet nut or the accessory with your bare hands. You could be burned due to heat build-up during operation. Always use the spanner provided.

OPERATION OF A ROTARY TOOL

Learning to use a rotary tool:

- Hold the **Fig. B3** pen in your hand and get used to its weight, balance and body shape. Its design allows you to grip it like a pen.
- Examine rotary tool accessories carefully. Damaged accessories may disintegrate if they reach excessive speed and should not be used at that time. **Use of damaged accessories can cause serious personal injury.**
- First practice on waste material to see how the tool works. Note that the work is done by very high rotation of the accessory in the collet. **Do not lean on the running tool or press the tool too hard against the workpiece.**
- It is best to make a series of passes with the tool rather than trying to do the whole job in one pass. To make a cut, drag the tool back and forth on the material you are working in, just like a small paintbrush. Cut a little of the material on each pass until you reach the desired depth. For most jobs, a gentle touch is best; you will have more control, make fewer mistakes and get the most efficient work out of the accessory.
- For best control during close work, grip the tool like a pencil between your thumb and forefinger.
- The "hand grip" method of holding the tool is used for operations such as grinding a flat surface or using cut-off wheels.

MODES OF OPERATION

Speed settings according to work and material:

- Grinding nails / screws: 32000 rpm
- Cutting screws, bolts, nails, thin wood: 30000 rpm
- Sanding soft wood: 30000 rpm
- Polishing hard materials such as steel, aluminium, brass, stone, ceramics, glass: 12-15000 rpm
- Drilling holes in wood: 32000 rpm
- Brushing metal: 15000 rpm

Engraving: high speed for wood, low speed for metal

- Shaping curved surfaces: 20-33000 rpm
- Metal edge grinding: 32000 rpm

The regulation of revolutions is carried out by means of the regulator as shown in **fig. A4**; in **fig. C** the directions for decreasing and increasing revolutions are shown. Rotation of the knob in direction **MAX** **fig. C3** increases revolutions, while rotation in direction **MIN** **fig. C4** decreases them.

CLEANING AND MAINTENANCE

Cleaning

Keep the ventilation slots of the machine clean to prevent the engine from overheating.

Clean the machine housing regularly with a soft cloth, preferably after each use. If the dirt won't come off, use a soft cloth dampened with soapy water. Never use solvents such as petrol, alcohol, ammonia water, etc. These solvents may damage plastic parts.

CONSERVATION

Our equipment is designed to operate for a long time with minimal maintenance. However, proper care and regular cleaning will significantly increase the time of trouble-free use.

REPAIR

Use only accessories and spare parts recommended by the manufacturer. If the appliance is damaged, contact an authorised service centre, only trained and authorised persons may repair it.

Set contents:

- Grinding machine drive
- Flexible shaft
- Box of accessories 40 pcs.
- Special key

Rated data	
Battery voltage	18 V DC
Speed	5000-33000 min ⁻¹
Maximum diameter of working tool	35 mm
Diameter of working tool shank holder	3.2 mm
Spindle outer nut	M8
Protection class	III
Mass	1,12 kg
Year of production	
58GE107 indicates both the type and the machine designation	

NOISE AND VIBRATION DATA

Sound pressure level	$L_{pA} = 78,3 \text{ dB(A)}$ $K=3\text{dB(A)}$
Sound power level	$L_{WA} = 89,3 \text{ dB(A)}$ $K=3\text{dB(A)}$
Acceleration values	$a_h = 2,678 \text{ m/s}^2$ $K=1.5 \text{ m/s}^2$

Information on noise and vibration

The noise level emitted by the device is described by: the level of emitted sound pressure L_{pA} and the sound power level L_{WA} (where K denotes measurement uncertainty). Vibration emitted by the device is described by the vibration acceleration value a_h (where K is the measurement uncertainty).

The sound pressure level L_{pA} , the sound power level L_{WA} and the vibration acceleration value a_h specified in these instructions were measured in accordance with EN 60745-1. The specified vibration level a_h can be used for comparison between devices and for preliminary assessment of vibration exposure.

The vibration level given is representative only of the basic use of the device. If the machine is used for other applications or with other working tools, the vibration level may change. A higher vibration level will be caused by insufficient or infrequent maintenance of the machine. The reasons given above may result in an increased vibration exposure during the entire working period.

To accurately estimate vibration exposure, it is necessary to take into account periods when the equipment is switched off or when it is switched on but not used for work. When all factors are accurately estimated, the total vibration exposure may be significantly lower.

In order to protect the user from the effects of vibration, additional safety measures should be implemented, such as: cyclical maintenance of the machine and working tools, securing an appropriate hand temperature and proper work organisation.

ENVIRONMENTAL PROTECTION



The product should not be disposed of with household waste, but recycled at suitable facilities. The product, if not recycled, poses a potential danger to the environment and human health.

"Grupa Topex Spółka z ograniczoną odpowiedzialnością" Spółka komandytowa with headquarters in Warsaw, ul. Pograniczna 2/4 (hereinafter: "Grupa Topex") informs that all copyrights to the content of this manual (hereinafter: "Manual"), including among others. Its text, photographs, diagrams, drawings, as well as its composition, belong exclusively to Grupa Topex and are subject to legal protection under the Act of 4 February 1994 on Copyright and Related Rights (Journal of Laws 2006 No. 90, item 631, as amended). Copying, processing, publishing, modification for commercial purposes of the entire Manual, as well as its individual components, without the consent of Grupa Topex expressed in writing, is strictly prohibited, and may result in civil and criminal liability.

may result in civil and criminal liability.

EC Declaration of Conformity

Manufacturer: Grupa Topex Sp. z o.o. Sp.k., ul. Pograniczna 2/4 02-285 Warszawa

Product: Mini cordless sander

Model: 58GE107

Commercial name: GRAPHITE

Serial number: 00001 + 99999

This declaration of conformity is issued under the sole responsibility of the manufacturer.

The product listed above is in conformity with the following EU Directives:

Machinery Directive 2006/42/EC

EMC Directive 2014/30/EU

RoHS Directive 2011/65/EU as amended by Directive 2015/863/EU
And fulfills requirements of the following Standards:

EN 60745-1:2009+A11:2010; EN 60745-2-23:2013; EN ISO
12100:2010;

EN 55014-1:2017+A11:2020; EN 55014-2:2015;

IEC 62321-3-1:2013; IEC 62321-4:2017; IEC 62321-5:2013; IEC 62321-
6:2015;

IEC 62321-7-1:2015; IEC 62321-7-2:2017; IEC 62321-8:2017

This declaration relates exclusively to the machinery in the state in which it
was placed on the market and excludes components which are added
and/or operations carried out subsequently by the final user.

Name and address of the person residing or established in the EU and
authorized to compile the technical file:

Signed for and on behalf of:
Grupa TopeX Sp. z o.o. Sp.k.
Ul. Pograniczna 2/4
02-285 Warszawa

Paweł Kowalski

Paweł Kowalski

GRUPA TOPEX Quality Agent

Warsaw, 2022-05-18

DE ÜBERSETZUNG (BENUTZERHANDBUCH)

Schnurloser Mini-Schleifer

Modell: 58GE107

**ACHTUNG: BEVOR SIE DAS GERÄT BENUTZEN, LESEN SIE BITTE
DIESE ANLEITUNG SORGFÄLTIG DURCH UND BEWAHREN SIE SIE
ZUM SPÄTEREN NACHSCHLAGEN AUF. PERSONEN, DIE DIE
ANLEITUNG NICHT GELESEN HABEN, DÜRFEN DAS GERÄT NICHT
ZUSAMMENBAUEN, EINSTELLEN ODER BENIEDEN.**

SPEZIFISCHE SICHERHEITSVORSCHRIFTEN

HINWEIS!

Lesen Sie die Bedienungsanleitung sorgfältig durch, beachten Sie die
darin enthaltenen Warnhinweise und Sicherheitsvorschriften. Das Gerät
ist für einen sicheren Betrieb ausgelegt. Dennoch: Installation, Wartung
und Betrieb des Geräts können gefährlich sein. Das Befolgen dieser
Verfahren verringert das Risiko von Feuer, Stromschlag, Verletzungen
und Installationszeit

**LESEN SIE DIESE BETRIEBUNGSANLEITUNG SORGFÄLTIG DURCH,
UM SICH MIT DEM GERÄT VERTRAUT ZU MACHEN. BEWAHREN
SIE DIESE ANLEITUNG ZUM SPÄTEREN NACHSCHLAGEN AUF.**

SICHERHEITSVORSCHRIFTEN

MINI GRINDER. SICHERHEITSHINWEISE

Sicherheitshinweise zum Schleifen, Polieren, Fräsen, Schleifen mit
Schleifpapier, Arbeiten mit Drahtbürsten und Trennen mit einer
Schleifscheibe.

Dieses Elektrowerkzeug kann als Schleifer, Polierer, zum Fräsen,
Meißeln, Schleifen mit Schleifpapier und zum Schleifen mit einer
Drahtbürste verwendet werden. Befolgen Sie alle
Sicherheitshinweise, Anweisungen, Beschreibungen und Daten, die
mit dem Elektrowerkzeug geliefert werden. Bei Nichtbeachtung der
nachstehenden Anweisungen besteht die Gefahr eines elektrischen
Schlags, eines Brands und/oder schwerer Verletzungen.

Verwenden Sie kein Zubehör, das nicht vom Hersteller speziell für
das Werkzeug vorgesehen und empfohlen ist. Die Tatsache, dass
ein Zubehörteil an ein Elektrowerkzeug montiert werden kann, ist keine
Garantie für eine sichere Verwendung.

• Die Nenndrehzahl des Schleifzubehörs darf höchstens gleich der
auf dem Elektrowerkzeug angegebenen Höchstdrehzahl sein.

Schleifzubehör, das mit einer höheren als der Nenndrehzahl betrieben
wird, kann brechen und zersplittern.

• Der Außendurchmesser und die Dicke des Arbeitswerkzeugs
müssen mit den Abmessungen des Elektrowerkzeugs
übereinstimmen. Arbeitsgeräte mit falschen Abmessungen können
nicht ausreichend abgeschirmt oder geprüft werden

• Schleifscheiben, Schleifwalzen und anderes Zubehör müssen
genau auf die Spindel bzw. die Spannvorrichtung Ihres
Elektrowerkzeugs passen. Zubehörteile, die nicht zu den
Spannelementen des Elektrowerkzeugs passen, drehen sich

ungleichmäßig, vibrieren sehr stark und können dazu führen, dass Sie
die Kontrolle über das Elektrowerkzeug verlieren

Schleifscheiben und -rollen, Schneidwerkzeuge sowie alle
anderen Werkzeuge, die auf dem Dorn montiert sind, müssen
vollständig in die Spannzange oder das Bohrfutter eingesetzt sein.
Es ist darauf zu achten, dass der "überstehende" Teil des Dorms
bzw. der Teil des Dorms zwischen Schleifscheibe und Klemme so
gering wie möglich gehalten wird. Wenn der Schaft nicht fest genug
eingespannt ist oder die Scheibe zu weit herausgedrückt wird, kann sich
das Werkzeug lösen und mit hoher Geschwindigkeit herausgeschleudert
werden.

• Verwenden Sie auf keinen Fall beschädigte Arbeitsgeräte.
Überprüfen Sie vor jedem Einsatz die Werkzeuge, z. B. Schleiteller
auf Späne und Risse, Schleifwalzen auf Risse, Abrieb oder starke
Abnutzung, Drahtbürsten auf lose oder gebrochene Drähte. Wenn
ein Elektrowerkzeug oder Arbeitsgerät herunterfällt, überprüfen Sie
es auf Schäden oder verwenden Sie ein anderes unbeschädigtes
Werkzeug. Nachdem Sie das Elektrowerkzeug überprüft und
repariert haben, starten Sie es und lassen Sie es eine Minute lang
mit maximaler Drehzahl laufen, wobei Sie darauf achten müssen,
dass Sie sich außerhalb der Reichweite des rotierenden
Elektrowerkzeugs aufhalten und keine Unbeteiligten zu sehen sind.
nicht in dieser Zone gewesen ist. Beschädigte Werkzeuge brechen
normalerweise während dieser Probezeit.

• Persönliche Schutzausrüstung muss getragen werden. Tragen Sie
je nach Art der Arbeit eine Schutzmaske, die das ganze Gesicht
bedeckt, einen Augenschutz oder eine Schutzbrille. Verwenden Sie
gegebenenfalls eine Staubmaske, einen Gehörschutz,
Schutzhandschuhe oder eine spezielle Schürze zum Schutz vor
kleinen Partikeln von Schleif- und Arbeitsmaterial. Schützen Sie Ihre
Augen vor den bei der Arbeit entstehenden Fremdkörpern in der Luft.
Eine Staubmaske und ein Atemschutzgerät müssen den bei der Arbeit
entstehenden Staub herausfiltrieren. Länger andauernde Lärmbelastung
kann zu Gehörschäden führen.

Achten Sie darauf, dass sich Unbeteiligte in einem sicheren
Abstand zum Arbeitsbereich des Elektrowerkzeugs aufhalten.
Jeder, der sich in der Nähe eines arbeitenden Elektrowerkzeugs
aufhält, muss eine persönliche Schutzausrüstung tragen.

Werkstücksplitter oder gebrochene Arbeitswerkzeuge können auch
außerhalb des unmittelbaren Reichweitenbereichs splintern und
Verletzungen verursachen.

• Wenn Sie Arbeiten ausführen, bei denen das Werkzeug auf
versteckte elektrische Leitungen treffen könnte, halten Sie das
Werkzeug nur an den isolierten Flächen des Griffs. Der Kontakt mit
dem Netzkabel kann Spannung auf die Metallteile des Elektrowerkzeugs
übertragen, was zu einem elektrischen Schlag führen kann.

• Halten Sie das Elektrowerkzeug beim Start immer fest. Beim
Hochfahren auf volle Drehzahl können die Rückschlagmomente des
Motors dazu führen, dass sich das Elektrowerkzeug in Ihrer Hand
verdreh.

• Verwenden Sie, wenn möglich, Zwingen oder einen Schraubstock
zum Festhalten des Werkstücks. Kleine Werkstücke sollten auf
keinen Fall in einer Hand und das Werkzeug in der anderen Hand
gehalten werden. Wenn Sie kleine Werkstücke in einen Schraubstock
einspannen, können Sie das Elektrowerkzeug mit beiden Händen führen
und haben eine bessere Kontrolle. Beim Schneiden von runden
Werkstücken wie Holzdübeln, Stangen oder Rohren kann es erforderlich
sein

Wenn diese Gegenstände in eine unvorhergesehene Richtung rollen,
blockieren sie das Gerät und werden infolgedessen zum Bediener
zurückgeschleudert.

• Setzen Sie das Elektrowerkzeug niemals ab, bevor das
Arbeitsgerät vollständig zum Stillstand gekommen ist. Ein
rotierendes Werkzeug kann mit der Oberfläche in Berührung kommen,
auf der es abgesetzt wird, und Sie können die Kontrolle über das
Elektrowerkzeug verlieren

Ziehen Sie die Spannmutter und andere Befestigungselemente
nach dem Wechseln der Arbeitsgeräte oder nach dem Ändern der
Einstellungen am Gerät fest an. Lose Befestigungselemente können
sich unerwartet bewegen und zum Verlust der Kontrolle über das
Elektrowerkzeug führen. Unbefestigte rotierende Teile können mit großer
Kraft herausgeschleudert werden.

• Tragen Sie kein sich bewegendes Elektrowerkzeug. Ein
unbeabsichtigter Kontakt zwischen Kleidung und einem rotierenden
Elektrowerkzeug kann dazu führen, dass das Werkzeug eingezogen
wird und sich in den Körper des Bedieners bohrt.

• Reinigen Sie die Lüftungsschlitze des Elektrowerkzeugs
regelmäßig. Das Motorgebläse zieht Staub in das Gehäuse, und eine
große Ansammlung von Metallstaub kann eine elektrische Gefahr
darstellen. Verwenden Sie das Elektrowerkzeug nicht in der Nähe von
brennbaren Materialien. Funken können diese entzünden.

• **Verwenden Sie keine Werkzeuge, die flüssige Kühlmittel benötigen.** Die Verwendung von Wasser oder anderen flüssigen Kühlmitteln kann zu einem elektrischen Schlag führen

RÜCKSTOSS UND ENTSPRECHENDE SICHERHEITSHINWEISE

Rückschlag ist die plötzliche Reaktion des Elektrowerkzeugs auf das Blockieren oder Hängenbleiben eines rotierenden Werkzeugs wie einer Schleifscheibe, eines Schleifpads, einer Drahtbürste usw. Das Hängenbleiben oder Blockieren führt zu einem plötzlichen Stillstand des rotierenden Arbeitswerkzeugs. Das unkontrollierte Elektrowerkzeug wird dadurch in die der Drehrichtung des Arbeitswerkzeugs entgegengesetzte Richtung geschleudert. Wenn sich z. B. die Schleifscheibe im Werkstück verklemt oder blockiert, kann sich der in das Material eingetauchte Rand der Schleifscheibe verklemmen und zum Abfallen oder Auswerfen führen. Die Bewegung der Schleifscheibe (auf den Bediener zu oder von ihm weg) ist dann abhängig von der Bewegungsrichtung der Schleifscheibe an der Blockierungsstelle. Darüber hinaus können Schleifscheiben auch brechen. Rückschlag ist die Folge einer unsachgemäßen oder falschen Verwendung des Elektrowerkzeugs. Er kann vermieden werden, indem die unten beschriebenen Vorsichtsmaßnahmen getroffen werden.

• Halten Sie das Elektrowerkzeug fest, mit dem Körper und den Händen in einer Position, die den Rückschlag vermindert. Wenn ein Zusatzhandgriff zur Standardausrüstung gehört, sollte er immer verwendet werden, um die Rückstoßkräfte oder das Rückstoßmoment während des Starts bestmöglich kontrollieren zu können. Der Bediener kann die Ruck- und Rückschlagphänomene durch geeignete Vorkehrungen kontrollieren.

• Seien Sie besonders vorsichtig bei der Bearbeitung von Ecken, scharfen Kanten usw. Verhindern Sie, dass die Arbeitswerkzeuge zurückschlagen oder sich verklemmen. Ein rotierendes Arbeitswerkzeug ist bei der Bearbeitung von Winkeln, scharfen Kanten oder bei Rückschlag anfälliger für Verklemmungen. Dies kann zum Verlust der Kontrolle oder zum Rückschlag führen. Verwenden Sie keine gezahnten Scheiben. Diese Arten von Werkzeugen führen häufig zu Rückschlag oder Kontrollverlust über das Elektrowerkzeug.

• Führen Sie das Elektrowerkzeug immer entsprechend der auf dem Werkzeug angegebenen Drehrichtung in das Material ein. Wenn Sie das Elektrowerkzeug in der falschen Richtung einführen, springt die Schneide des Arbeitswerkzeugs aus dem Werkstück heraus, wodurch das Elektrowerkzeug in Vorschubrichtung gezogen wird.

• Bei der Bearbeitung mit Drehfeilen, Hochgeschwindigkeitsfräsern oder Hartmetallfräsern muss das Werkstück immer fest eingespannt sein. Schon ein leichtes Veranken eines solchen Arbeitswerkzeugs in der Nut kann dazu führen, dass es blockiert und damit ausgeworfen wird. Ein Blockieren der Feile, des Hochgeschwindigkeitsfräsers oder des Hartmetallfräsers kann dazu führen, dass das Werkzeug aus der Nut springt und die Kontrolle über das Elektrowerkzeug verliert

BESONDERE SICHERHEITSHINWEISE FÜR DAS SCHLEIFEN UND TRENNEN MIT SCHLEIFSCHLEIBEN

Verwenden Sie nur die für das Elektrowerkzeug vorgesehene Schleifscheibe und den für die Schleifscheibe vorgesehenen Schutz. Schleifscheiben, die nicht für das jeweilige Elektrowerkzeug ausgelegt sind, können nicht ausreichend abgeschirmt werden und sind nicht ausreichend sicher.

• Verwenden Sie für konische und gerade Schleifspitzen nur Schleifscheiben in der richtigen Größe und Länge, ohne Hinterschneidungen an der Einbettung. Die für diesen Zweck vorgesehenen Schleifscheiben verringern die Bruchwahrscheinlichkeit. Vermeiden Sie es, die Trennscheibe zu blockieren oder zu viel Druck auszuüben. Machen Sie keine zu tiefen Schnitte. Eine Überlastung der Trennscheibe erhöht ihre Belastung und ihre Neigung zum Verklemmen oder Blockieren und damit die Möglichkeit eines Scheibenrückschlags oder Scheibenbruchs.

• Halten Sie Ihre Hand nicht vor oder hinter die rotierende Trennscheibe. Wenn Sie die Trennscheibe im Werkstück von sich weg bewegen, kann das Elektrowerkzeug bei einem Rückschlag mit der rotierenden Scheibe direkt in Richtung Ihrer Hand wegspringen.

• Im Falle eines Staus, einer unbeweglichen Trennscheibe oder eines Stillstands, schalten Sie das Elektrowerkzeug aus und warten Sie, bis die Scheibe zum Stillstand gekommen ist. Versuchen Sie niemals, die sich noch bewegende Scheibe aus dem Schneidbereich herauszuziehen, da dies einen Rückschlag verursachen kann. Beseitigen Sie die Ursache für eine blockierte, feststehende Scheibe.

• Starten Sie das Elektrowerkzeug nicht erneut, während es sich im Material befindet. Die Trennscheibe sollte ihre volle Drehzahl erreichen, bevor sie weiter schneidet. Andernfalls kann die Schleifscheibe hängen bleiben, vom Werkstück abspringen oder einen Rückschlag verursachen.

• Platten oder große Gegenstände sollten vor der Bearbeitung abgestützt werden, um das Risiko eines Rückschlags durch eine

klemmende Scheibe zu verringern. Große Werkstücke können sich unter ihrem eigenen Gewicht verbiegen. Das Werkstück sollte auf beiden Seiten abgestützt werden, sowohl in der Nähe der Schnittlinie als auch an der Kante.

• Seien Sie besonders vorsichtig, wenn Sie Löcher in Wände schneiden oder in anderen unsichtbaren Bereichen arbeiten. Eine in das Material eintauchende Trennscheibe kann dazu führen, dass das Werkzeug herausgeschleudert wird, wenn es auf Gasrohre, Wasserrohre, elektrische Leitungen oder andere Objekte trifft.

SPEZIELLE SICHERHEITSRICHTLINIEN FÜR DIE ARBEIT MIT DRAHTBÜRSTEN

• Es ist zu berücksichtigen, dass auch bei normalem Gebrauch Drahtstücke durch die Bürste verloren gehen. Überlasten Sie die Drähte nicht, indem Sie zu viel Druck ausüben. In der Luft befindliche Drahtstücke können leicht dünne Kleidung und/oder Haut durchdringen.

• Starten Sie das Elektrowerkzeug vor Arbeitsbeginn so, dass sich die Bürsten mindestens eine Minute lang mit normaler Betriebsdrehzahl drehen. Achten Sie darauf, dass sich während dieser Zeit niemand vor der Bürste oder in der gleichen Reihe wie die Bürste aufhält. Wenn das Elektrowerkzeug läuft, können sich Drahtstücke lösen und spritzen.

• Richten Sie die rotierende Drahtbürste nicht in Ihre Richtung. Bei der Bearbeitung mit Drahtbürsten können kleine Drahtstücke mit hoher Geschwindigkeit herausgeschleudert werden und die Haut durchdringen.

ZUSÄTZLICHE SICHERHEITSSINFORMATIONEN

Hantieren Sie nicht mit der biegsamen Antriebswelle, wenn sie zu stark gebogen ist. Ein zu starkes Biegen der Welle kann zu einer übermäßigen Erwärmung der Panzerung führen. Trennen Sie den Minischleifer immer von der Stromversorgung, bevor Sie Einstellungen vornehmen oder Zubehörteile wechseln. Andernfalls kann es zu unerwarteten Personenschäden kommen.

• Lassen Sie die Mini-Schleifmaschine niemals unbeaufsichtigt laufen. Schalten Sie immer vorher die Stromzufuhr ab. Legen Sie den Minischleifer erst beiseite, wenn sich die Spindel nicht mehr dreht.

• Berühren Sie das Arbeitswerkzeug (Stein oder Spitze) nicht unmittelbar nach Beendigung der Arbeit. Diese Teile werden während des Betriebs sehr heiß.

• Verwenden Sie für dieses Gerät geeignete Akkus und Ladegeräte

HINWEIS: Das Gerät ist für die Verwendung in Innenräumen vorgesehen.

Trotz der inhärent sicheren Konstruktion, der Verwendung von Sicherheitsvorkehrungen und zusätzlichen Schutzmaßnahmen besteht immer ein Restrisiko von Verletzungen.

HINWEIS: Nur im Freien verwenden, kleine Kinder vom Gerät fernhalten.

Piktogramme und Warnhinweise



1. Warnung
2. Lesen Sie alle Anweisungen
3. Schützen Sie Ihr Augenlicht und Ihr Gehör
4. Vor Regen schützen
5. Außerhalb der Reichweite von Kindern aufbewahren
6. Schutzhandschuhe tragen
7. Tragen Sie eine Schutzmaske
8. Nicht Temperaturen von mehr als 40°C aussetzen
9. Nicht ins Feuer werfen (insbesondere die Batterie)
10. Für die Verwendung in Innenräumen

Beschreibung der grafischen Elemente

NR	Beschreibung
A 1	Batterieanschluss
A 2	Schalter
A 3	Werkzeughalter
A 4	Drehzahlregler
A 5	Flexibler Wellensitz
A 6	Halterungen für Arbeitszubehör
A 7	Schublade für Arbeitszubehör
B 1	Flexible Walze

B	2	Spindelschloss
B	3	Schachtbetätigungsgriff
B	4	Befestigungsmutter der biegsamen Welle
B	5	Halter für Zubehörsäfte
B	6	Biegsamer Wellenhalter für die Antriebsübertragung

WIE MAN DEN MINISCHLEIFER BENUTZT

Die Abbildungen A und B zeigen schematisch die Bestandteile der Vorrichtung

BEVOR SIE MIT DER ARBEIT BEGINNEN

Nehmen Sie das Gerät und alle Zubehörlteile vorsichtig aus dem Karton. Vergewissern Sie sich, dass das Gerät nicht beschädigt ist, bevor Sie es in Betrieb nehmen, setzen Sie den Akku (nicht im Lieferumfang enthalten) in die Buchse Abb.A1 ein und schalten Sie das Gerät mit dem Netzschalter Abb.A2 aus.

BETRIEB DES GERÄTS

- Sichern Sie alle Gegenstände, an denen Sie arbeiten, immer in einem Schraubstock oder einer Werkbankklemme, damit sie sich nicht bewegen, während Sie mit dem Werkzeug arbeiten.
- Halten Sie das Werkzeug vorne und in der Mitte und halten Sie das Werkzeugzubehör vom Werkstück fern.
- Schalten Sie das Gerät ein und warten Sie, bis der Motor und das Zubehör die volle Drehzahl erreicht haben.
- Stellen Sie die Geschwindigkeit mit dem Einstellknopf ein Abb. A4
- Senken Sie das Werkzeug schrittweise ab, bis das Zubehörlteil mit dem Werkstück in Berührung kommt.
- Bewegen Sie das Werkzeug kontinuierlich in gleichmäßigem Tempo.
- Üben Sie so viel Druck aus, dass das Werkzeug nicht abrutscht oder zurückfedert.

EIN/AUS

Zum Einschalten des Geräts: Schieben Sie den Schalter Abb. A2 ON/OFF in die Position ON Abb. C1. Zum Ausschalten des Geräts: Den Schalter Abb. A2 ON/OFF in die Position OFF Abb. C2.

MONTAGE/DEMONTAGE VON ZUBEHÖR

So installieren Sie das Zubehör:

- Entfernen Sie die Batterie (nicht mitgeliefert)
- Schieben Sie den Spindelarreterungshebel **Abb. B2** nach vorne und drehen Sie die Welle von Hand, bis die Spindelsperre die Welle blockiert und eine weitere Drehung verhindert.
- Wenn die Spindelarreterung eingerastet ist, verwenden Sie den Spannzangenschlüssel **Abb. B5**, um die Spannzangenmutter bei Bedarf zu lösen.
- Führen Sie den Zubehörlstift bis zum Anschlag in die Spannzange ein (**Abb. B5**) und ziehen Sie ihn dann etwa 2 mm heraus, um zu verhindern, dass der Stift einrastet, wenn er zu heiß wird.
- Ziehen Sie bei eingerasteter Spindelarreterung die Spannzangenmutter **Abb. B5** mit dem mitgelieferten Schraubenschlüssel an, bis der Zubehörlstift von der Spannzange erfasst wird. Vermeiden Sie ein zu starkes Anziehen der Spannzangenmutter **Abb. B5**.

UM DAS ZUBEHÖR ZU ENTFERNEN:

Entfernen Sie die Batterie (nicht mitgeliefert)
Lösen Sie bei eingerasteter Spindelarreterung (**Abb. B2**) die Spannzangenmutter (**Abb. B5**) mit dem mitgelieferten Schraubenschlüssel und nehmen Sie das Zubehörlteil ab. **GEFAHR:** Wenn Sie die Arbeitsspitze unmittelbar nach dem Gebrauch wechseln, achten Sie darauf, dass Sie die Spannzangenmutter oder das Zubehör nicht mit bloßen Händen berühren. Sie könnten sich aufgrund der Hitzeentwicklung während des Betriebs verbrennen. Verwenden Sie immer den mitgelieferten Schraubenschlüssel.

BETRIEB EINES ROTIERENDEN WERKZEUGS

Lernen, wie man ein rotierendes Werkzeug benutzt:

- Halten Sie den **Fig. B3** Stift in der Hand und gewöhnen Sie sich an sein Gewicht, seine Ausgewogenheit und seine Form. Sein Design erlaubt es Ihnen, ihn wie einen Stift zu halten.
- Prüfen Sie das Zubehör für rotierende Werkzeuge sorgfältig. Beschädigtes Zubehör kann sich bei übermäßiger Geschwindigkeit zersetzen und sollte dann nicht mehr verwendet werden. **Die Verwendung von beschädigtem Zubehör kann zu schweren Verletzungen führen.**
- Üben Sie zunächst an Abfallmaterial, um zu sehen, wie das Werkzeug funktioniert. Beachten Sie, dass die Arbeit durch eine sehr hohe Rotation des Zubehörls in der Spannzange ausgeführt wird. **Stützen Sie sich nicht auf das laufende Werkzeug und drücken Sie das Werkzeug nicht zu stark gegen das Werkstück.**
- Es ist am besten, mehrere Durchgänge mit dem Werkzeug zu machen, anstatt zu versuchen, die ganze Arbeit in einem Durchgang zu erledigen. Um einen Schnitt zu machen, ziehen Sie das Werkzeug wie einen kleinen Pinsel auf dem Material, in dem Sie arbeiten, hin und her. Schneiden Sie

bei jedem Durchgang ein wenig vom Material ab, bis Sie die gewünschte Tiefe erreicht haben. Für die meisten Arbeiten ist eine sanfte Berührung am besten geeignet; so haben Sie mehr Kontrolle, machen weniger Fehler und können das Zubehör am effizientesten einsetzen.

- Für eine optimale Kontrolle bei Arbeiten im Nahbereich sollten Sie das Werkzeug wie einen Bleistift zwischen Daumen und Zeigefinger halten.
- Die "Handgriff"-Methode zum Halten des Werkzeugs wird für Arbeiten wie das Schleifen einer flachen Oberfläche oder den Einsatz von Trennscheiben verwendet.

BETRIEBSARTEN

Geschwindigkeitseinstellungen je nach Arbeit und Material:

- Schleifen von Nägeln / Schrauben: 32000 U/min
- Schneiden von Schrauben, Bolzen, Nägeln, dünnem Holz: 30000 Umdrehungen pro Minute
- Schleifen von Weichholz: 30000 U/min
- Polieren von harten Materialien wie Stahl, Aluminium, Messing, Stein, Keramik, Glas: 12-15000 U/min
- Bohren von Löchern in Holz: 32000 U/min
- Metallbürsten: 15000 U/min

Gravur: hohe Geschwindigkeit für Holz, niedrige Geschwindigkeit für Metall

- Formgebung von gekrümmten Oberflächen: 20-33000 U/min
 - Schleifen von Metallkanten: 32000 U/min
- Die Regulierung der Umdrehungen erfolgt mit Hilfe des Reglers, wie in **Abb. A4** dargestellt. **A4**; in **Abb. C** sind die Richtungen für die Verringerung und Erhöhung der Umdrehungen angegeben. Eine Drehung des Knopfes in Richtung **MAX Abb. C3 erhöht die Drehzahl**, während eine Drehung in Richtung **MIN Abb. C4** vermindert sie.

REINIGUNG UND WARTUNG

Reinigung

Halten Sie die Lüftungsschlitze der Maschine sauber, um eine Überhitzung des Motors zu vermeiden.

Reinigen Sie das Gehäuse des Geräts regelmäßig mit einem weichen Tuch, vorzugsweise nach jedem Gebrauch.

Lässt sich der Schmutz nicht entfernen, verwenden Sie ein weiches, mit Seifenwasser angefeuchtetes Tuch.

Verwenden Sie niemals Lösungsmittel wie Benzin, Alkohol, Ammoniakwasser usw. Diese Lösungsmittel können Kunststoffteile beschädigen.

ERHALTUNG

Unsere Geräte sind so konzipiert, dass sie lange Zeit mit minimalem Wartungsaufwand betrieben werden können. Durch richtige Pflege und regelmäßige Reinigung lässt sich die Zeit des störungsfreien Betriebs jedoch erheblich verlängern.

REPAIR

Verwenden Sie nur vom Hersteller empfohlene Zubehörl- und Ersatzteile. Wenn das Gerät beschädigt ist, wenden Sie sich an eine autorisierte Kundendienststelle, denn nur geschulte und autorisierte Personen dürfen das Gerät reparieren.

Inhalt des Sets:

- Antrieb der Schleifmaschine
- Biegsame Welle
- Box mit Zubehör 40 Stück.
- Sonderschlüssel

Nenndaten	
Spannung der Batterie	18 V GLEICHSTROM
Geschwindigkeit	5000-33000 min ⁻¹
Maximaler Durchmesser des Arbeitswerkzeugs	35 mm
Durchmesser des Arbeitswerkzeughalters	3,2 mm
Äußere Mutter der Spindel	M8
Schutzklasse	III
Masse	1,12 kg
Jahr der Herstellung	
58GE107 gibt sowohl den Typ als auch die Maschinenbezeichnung an	

LÄRM- UND VIBRATIONSDATEN

Schalldruckpegel	$L_{PA} = 78,3 \text{ dB(A)}$ $K=3\text{dB(A)}$
Schalleistungspegel	$L_{WA} = 89,3 \text{ dB(A)}$ $K=3\text{dB(A)}$
Beschleunigungswerte	$a_h = 2,678 \text{ m/s}^2$ $K=1,5 \text{ m/s}^2$

Informationen über Lärm und Vibrationen

Der von der Einrichtung ausgehende Geräuschpegel wird beschrieben durch: den Pegel des abgestrahlten Schalldrucks L_{PA} und den Schalleistungspegel L_{WA} (wobei K die Messunsicherheit bezeichnet). Die von dem Gerät ausgehenden Vibrationen werden durch den Wert der Vibrationsbeschleunigung a_h beschrieben (wobei K die Messunsicherheit bezeichnet).

Der in dieser Anleitung angegebene Schalldruckpegel L_{pA} , der Schalleistungspegel L_{WA} und der Schwingungsbeschleunigungswert a_n wurden gemäß EN 60745-1 gemessen. Der angegebene Schwingungspegel a_n kann zum Vergleich zwischen Geräten und zur vorläufigen Bewertung der Schwingungsbelastung verwendet werden. Das angegebene Vibrationsniveau ist nur für den Grundgebrauch des Geräts repräsentativ. Wird die Maschine für andere Anwendungen oder mit anderen Arbeitsgeräten verwendet, kann sich der Vibrationspegel ändern. Ein höheres Vibrationsniveau wird durch unzureichende oder unregelmäßige Wartung der Maschine verursacht. Die oben genannten Gründe können zu einer erhöhten Vibrationsexposition während der gesamten Arbeitsdauer führen.

Um die Vibrationsexposition genau abzuschätzen, müssen auch die Zeiten berücksichtigt werden, in denen das Gerät ausgeschaltet ist oder wenn es zwar eingeschaltet ist, aber nicht zum Arbeiten verwendet wird. Wenn alle Faktoren genau abgeschätzt werden, kann die Gesamtvibrationsexposition deutlich niedriger sein.

Um den Benutzer vor den Auswirkungen von Vibrationen zu schützen, sollten zusätzliche Sicherheitsmaßnahmen ergriffen werden, wie z. B. die zyklische Wartung der Maschine und der Arbeitsgeräte, die Gewährleistung einer angemessenen Handtemperatur und eine angemessene Arbeitsorganisation.

SCHUTZ DER UMWELT



Das Produkt darf nicht mit dem Hausmüll entsorgt werden, sondern muss in geeigneten Anlagen recycelt werden. Wenn das Produkt nicht recycelt wird, stellt es eine potenzielle Gefahr für die Umwelt und die menschliche Gesundheit dar.

"Grupa Topex Spółka z ograniczoną odpowiedzialnością". Spółka komandytowa mit Sitz in Warschau, ul. Pograniczna 2/4 (im Folgenden: "Grupa Topex") teilt mit, dass alle Urheberrechte an dem Inhalt dieses Handbuchs (im Folgenden: "Handbuch"), einschließlich u.a. der Text, die Fotografien, die Diagramme, die Zeichnungen sowie die Zusammensetzung des Handbuchs gehören ausschließlich der Grupa Topex und sind durch das Gesetz vom 4. Februar 1994 über das Urheberrecht und verwandte Schutzrechte (d.h. Gesetzblatt 2006 Nr. 90, Pos. 631, in der geänderten Fassung) geschützt. Das Kopieren, Verarbeiten, Veröffentlichungen und Verändern des gesamten Handbuchs sowie seiner einzelnen Bestandteile zu kommerziellen Zwecken ist ohne die schriftliche Zustimmung von Grupa Topex strengstens untersagt und kann zivil- und strafrechtliche Konsequenzen nach sich ziehen. können zivil- und strafrechtlich verfolgt werden.

EG-Konformitätserklärung

Hersteller: Grupa Topex Sp. z o.o. Sp.k., Pograniczna Straße 2/4 02-285 Warszawa

Produkt: Kabelloser Mini-Schleifer

Modell: 58GE107

Handelsname: GRAPHITE

Seriennummer: 00001 + 99999

Diese Konformitätserklärung wird unter der alleinigen Verantwortung des Herstellers ausgestellt.

Das oben beschriebene Produkt entspricht den folgenden Dokumenten:

Maschinenrichtlinie 2006/42/EG

Richtlinie 2014/30/EU über die elektromagnetische Verträglichkeit

RoHS-Richtlinie 2011/65/EU, geändert durch Richtlinie 2015/863/EU

Und erfüllt die Anforderungen der Normen:

EN 60745-1:2009+A11:2010; EN 60745-2-23:2013; EN ISO 12100:2010;

EN 55014-1:2017+A11:2020; EN 55014-2:2015;

IEC 62321-3-1:2013; IEC 62321-4:2017; IEC 62321-5:2013; IEC 62321-6:2015;

IEC 62321-7-1:2015; IEC 62321-7-2:2017; IEC 62321-8:2017

Diese Erklärung bezieht sich nur auf die Maschine in der Form, in der sie in Verkehr gebracht wird, und umfasst nicht die Bauteile

vom Endnutzer hinzugefügt oder von ihm nachträglich durchgeführt werden.

Name und Anschrift der in der EU ansässigen oder niedergelassenen Person, die zur Erstellung der technischen Unterlagen befugt ist:

Unterzeichnet im Namen von:

Grupa Topex Sp. z o.o. Sp.k.

2/4 Pograniczna Straße

02-285 Warszawa

Paweł Kowalski

Paweł Kowalski

Qualitätsbeauftragter der Firma TOPEX GROUP

Warschau, 2022-05-18

RU

РУКОВОДСТВО ПО ПЕРЕВОДУ (ПОЛЬЗОВАТЕЛЯ)

Акумуляторная мини-шлифовальная машина

Модель: 58GE107

ВНИМАНИЕ: ПЕРЕД ИСПОЛЬЗОВАНИЕМ ОБОРУДОВАНИЯ ВНИМАТЕЛЬНО ПРОЧИТАЙТЕ ДАННОЕ РУКОВОДСТВО И СОХРАНИТЕ ЕГО ДЛЯ ДАЛЬНЕЙШЕГО ИСПОЛЬЗОВАНИЯ. ЛИЦАМ, НЕ ПРОЧИТАВШИМ ДАННОЕ РУКОВОДСТВО, ЗАПРЕЩАЕТСЯ ВЫПОЛНЯТЬ МОНТАЖ, НАСТРОЙКУ ИЛИ ЭКСПЛУАТАЦИЮ ОБОРУДОВАНИЯ.

ОСОБЫЕ ПРАВИЛА БЕЗОПАСНОСТИ

ВНИМАНИЕ!

Внимательно прочитайте инструкцию по эксплуатации, соблюдайте содержащиеся в ней предупреждения и условия безопасности. Устройство предназначено для безопасной эксплуатации. Тем не менее: установка, обслуживание и эксплуатация устройства могут быть опасными. Соблюдение данных процедур позволит снизить риск возникновения пожара, поражения электрическим током, травм персонала и время установок.

ВНИМАТЕЛЬНО ПРОЧИТАЙТЕ ДАННОЕ РУКОВОДСТВО ПО ЭКСПЛУАТАЦИИ, ЧТОБЫ ОЗНАКОМИТЬСЯ С ПРИБОРОМ. СОХРАНИТЕ ДАННОЕ РУКОВОДСТВО ДЛЯ ДАЛЬНЕЙШЕГО ИСПОЛЬЗОВАНИЯ.

ПРАВИЛА БЕЗОПАСНОСТИ

МИНИ ГРИНДЕР. ПРЕДУПРЕЖДЕНИЯ ПО ТЕХНИКЕ БЕЗОПАСНОСТИ

Инструкции по технике безопасности при шлифовании, полировании, фрезеровании, шлифовании наждачной бумагой, работе с проволочными щетками и резке шлифовальным кругом.

- Данный электроинструмент может использоваться как шлифовальная машина, полировальная машина, может также использоваться для фрезерования, долбления, шлифования наждачной бумагой и для шлифования проволочной щеткой. Следуйте всем указаниям по технике безопасности, инструкциям, описаниям и данным, прилагаемым к электроинструменту. Несоблюдение приведенных ниже инструкций может привести к риску поражения электрическим током, пожару и/или серьезной травме.
- Не используйте приспособления, не предназначенные и не рекомендованные производителем специально для данного инструмента. Тот факт, что принадлежность может быть установлена на электроинструмент, не является гарантией безопасного использования.
- Номинальная скорость шлифовальных принадлежностей должна быть не более максимальной скорости, указанной на электроинструменте. Шлифовальные принадлежности, работающие на скорости, превышающей номинальную, могут сломаться и разбиться.
- Внешний диаметр и толщина рабочего инструмента должны соответствовать размерам электроинструмента. Рабочие инструменты с неправильными размерами не могут быть достаточно закреплены или проверены
- Шлифовальные диски, шлифовальные валики и другие принадлежности должны точно подходить к шпинделю или зажиму вашего электроинструмента. Принадлежности, не соответствующие зажимным элементам электроинструмента, будут вращаться неравномерно, сильно вибрировать и могут привести к потере контроля над электроинструментом.
- Шлифовальные круги и валики, режущие инструменты, а также любой другой инструмент, установленный на оправке, должен быть полностью вставлен в зажим или сверлильный патрон. Необходимо следить за тем, чтобы "выступающая" часть оправки или часть оправки между шлифовальным кругом и зажимом была минимальной. Если хвостовик зажат недостаточно плотно или круг выдвинут слишком далеко, инструмент может сорваться и быть выброшен на высокой скорости.
- Ни в коем случае не используйте поврежденные рабочие инструменты. Перед каждым использованием проверяйте оснастку, например, шлифовальные диски на наличие сколов и трещин, шлифовальные валики на наличие трещин, потертостей или сильного износа, проволочные щетки на наличие ослабленных или сломанных проводов. Если электроинструмент или рабочий инструмент упал, проверьте его на наличие повреждений или используйте другой неповрежденный инструмент. После проверки и закрепления

электроинструмента запустите его и оставьте работать в течение одной минуты на максимальной скорости, стараясь держаться вне досягаемости вращающегося электроинструмента и посторонних лиц.

Не был в этой зоне. Поврежденные инструменты обычно ломаются во время этого пробного периода.

● Необходимо использовать средства индивидуальной защиты. В зависимости от вида работ надевайте защитную маску, закрывающую все лицо, защиту для глаз или защитные очки. При необходимости используйте пылезастойную маску, средства защиты органов слуха, защитные перчатки или специальный фартук для защиты от мелких частиц абразива и рабочего материала. Защищайте глаза от инородных тел, образующихся в воздухе во время работы. Противоотлипающая маска и средство защиты органов дыхания должны отфильтровывать пыль, возникающую во время работы. Длительное воздействие шума может привести к потере слуха.

● Убедитесь, что посторонние люди находятся на безопасном расстоянии от зоны досягаемости электроинструмента. Все, кто находится вблизи работающего электроинструмента, должны использовать средства индивидуальной защиты. Осколки заготовок или сломанные рабочие инструменты могут разлететься и нанести травму даже вне зоны непосредственной досягаемости.

● При выполнении работ, где инструмент может столкнуться со скрытыми электрическими проводами, держите инструмент только за изолированные поверхности рукоятки. Контакт с сетевым проводом может передать напряжение на металлические части электроинструмента, что может привести к поражению электрическим током.

● Во время запуска всегда крепко держите электроинструмент. При разгоне до полной скорости моменты отдачи двигателя могут привести к тому, что электроинструмент будет крутиться в руке.

● По возможности используйте зажимы или тиски для фиксации заготовки. Ни в коем случае не держите маленькие заготовки в одной руке, а инструмент – в другой. Зажава небольшие заготовки в тисках, вы сможете направлять электроинструмент обеими руками и иметь больший контроль. При резке крутых заготовок, таких как деревянные штфиты, стержни или трубы, может потребоваться следующее. Если эти предметы скальваются в непредвиденном направлении, они могут привести к заклиниванию орудия и, как следствие, отбрасыванию назад к оператору.

● Никогда не опускайте электроинструмент до полной остановки рабочего инструмента. Вращающийся инструмент может вступить в контакт с поверхностью, на которую он опущен, и вы можете потерять контроль над электроинструментом.

● После смены рабочих инструментов или после изменения настроек инструмента крепко затягивайте гайку зажима и другие крепежные элементы. Ослабленный крепеж может неожиданно содвинуться и привести к потере контроля над электроинструментом. Незакрепленные вращающиеся детали могут быть выброшены с большой силой.

● Не переносите находящийся в движении электроинструмент. Случайный контакт одежды с вращающимся электроинструментом может привести к втягиванию и сверлению электроинструмента в тело оператора.

● Регулярно очищайте вентиляционные отверстия электроинструмента. Вентилятор двигателя втягивает пыль в корпус, и большое скопление металлической пыли может стать причиной опасности поражения электрическим током. Не используйте электроинструмент вблизи легковоспламеняющихся материалов. Искры могут их воспламенить.

● Не используйте инструменты, требующие жидких охлаждающих жидкостей. Использование воды или других жидких охлаждающих жидкостей может привести к поражению электрическим током.

ОТДАЧА И СООТВЕТСТВУЮЩИЕ УКАЗАНИЯ ПО БЕЗОПАСНОСТИ

● Отдача – это внезапная реакция электроинструмента на блокировку или заклинивание вращающегося инструмента, например, шлифовального круга, шлифовального диска, проволочной щетки и т.д. Зацепление или блокировка приводит к внезапной остановке вращающегося рабочего инструмента. Таким образом, неуравновешенный электроинструмент будет дергаться в направлении, противоположном направлению вращения рабочего инструмента. Если, например, шлифовальный круг застревает или блокируется в заготовке, кромка шлифовального круга, погруженная в материал, может заклинить и вызвать его падение или выброс.

Тогда движение шлифовального круга (в сторону оператора или от него) зависит от направления движения шлифовального круга в месте заклинивания. Кроме того, шлифовальные круги могут ломаться. Отдача – это результат неправильного или некорректного использования электроинструмента. Ее можно избежать, приняв соответствующие меры предосторожности, описанные ниже.

● Крепко держите электроинструмент, располагая тело и руки в таком положении, чтобы уменьшить отдачу. Если вспомогательная рукоятка входит в стандартную комплектацию, ее всегда следует использовать для максимального контроля над силой отдачи или моментом отдачи при запуске. Оператор может контролировать явления рывка и отдачи, принимая соответствующие меры предосторожности.

● Будьте особенно осторожны при обработке углов, острых кромок и т.д. Не допускайте отдачи или заклинивания рабочих инструментов. Вращающийся рабочий инструмент более подвержен заклиниванию при обработке углов, острых кромок или при отдаче. Это может привести к потере контроля или отдаче. Не используйте зубчатые диски. Эти типы инструментов часто вызывают отдачу или потерю контроля над электроинструментом.

● Всегда вставляйте электроинструмент в материал в соответствии с направлением вращения, обозначенным на инструменте. Вставка электроинструмента в неправильном направлении приведет к тому, что режущая кромка рабочего инструмента выскочит из заготовки, в результате чего электроинструмент будет вытаскиваться в направлении подачи.

● При обработке вращающимися напильниками, высокоскоростными фрезами или твердосплавными фрезами заготовка всегда должна быть надежно зажата. Даже незначительный наклон такого рабочего инструмента в пазу может привести к его блокировке и, как следствие, выбросу. Засорение напильника, высокоскоростной фрезы или твердосплавной фрезы может привести к выскакиванию инструмента из канавки и потере контроля над электроинструментом.

СПЕЦИАЛЬНЫЕ УКАЗАНИЯ ПО ТЕХНИКЕ БЕЗОПАСНОСТИ ПРИ ШЛИФОВАНИИ И РЕЗКЕ ШЛИФОВАЛЬНЫМИ КРУГАМИ

● Используйте только шлифовальный круг, предназначенный для данного электроинструмента, и защитный кожух, предназначенный для данного шлифовального круга. Шлифовальные круги, не являющиеся оснасткой для конкретного электроинструмента, не могут быть достаточно защищены и не являются достаточно безопасными.

● Для конических и прямых шлифовальных точек используйте только шлифовальные круги соответствующего размера и длины, без подрезов на вставке. Шлифовальные круги, предусмотренные для этой цели, снижают вероятность поломки.

● Избегайте заклинивания режущего диска или слишком сильного давления. Не делайте слишком глубоких пропилов. Перегрузка режущего диска увеличивает нагрузку на него и его склонность к заклиниванию или блокировке и, следовательно, возможность отдачи диска или его поломки.

● Не располагайте руку перед или за вращающимся режущим диском. Перемените режущий диск в заготовке в сторону от вас может привести к тому, что в случае отдачи электроинструмент отпрыгнет с вращающимся диском прямо к вашей руке.

● В случае заклинивания, неподвижности режущего диска или остановки, выключите электроинструмент и дождитесь полной остановки диска. Никогда не пытайтесь вытащить неподвижный диск из зоны резания, так как это может вызвать отдачу. Примите меры для устранения причины заклинивания и неподвижности диска.

● Не перезапускайте электроинструмент, пока он находится в материале. Перед продолжением резки отрезной круг должен набрать полную скорость. В противном случае шлифовальный круг может зацепиться, соскочить с заготовки или вызвать отдачу.

● Пластины или крупные предметы перед обработкой следует поддерживать, чтобы снизить риск отдачи из-за заклинивания диска. Большие заготовки могут прогнуться под собственным весом. Заготовку следует поддерживать с обеих сторон, как у линии реза, так и у края.

● Соблюдайте особую осторожность при вырезании отверстий в стенах или работе в других невидимых местах. Повреждение режущего диска в материал может привести к выбросу инструмента при столкновении с газовыми трубами, водопроводными трубами, электропроводкой или другими объектами.

СПЕЦИАЛЬНЫЕ ПРАВИЛА ТЕХНИКИ БЕЗОПАСНОСТИ ПРИ РАБОТЕ С ПРОВОЛОЧНЫМИ ЩЕТКАМИ

- Следует учитывать, что даже при нормальном использовании куски проволоки теряются через щетку. Не перегружайте провода, прилагая слишком большое давление. *Попаавшие в воздух кусочки проволоки могут легко проникнуть через тонкую одежду и/или кожу.*
- Перед началом работы застегните электроинструмент, чтобы щетки вращались не менее одной минуты при нормальной рабочей скорости. Убедитесь, что в течение этого времени никто не стоит перед щеткой или на одной линии с ней. *Во время работы электроинструмента куски проволоки могут отрываться и разлетаться.*
- Также не направляйте вращающуюся проволочную щетку в свою сторону. *При обработке проволочными щетками маленькие кусочки проволоки могут выбрасываться с большой скоростью и проникать в кожу.*

ДОПОЛНИТЕЛЬНАЯ ИНФОРМАЦИЯ ПО БЕЗОПАСНОСТИ

- Не работайте с гибким приводным валом, если он чрезмерно согнут. Чрезмерное изгибание вала может привести к чрезмерному нагреву брони. Всегда отключайте мини-шлифовальную машину от источника питания перед выполнением каких-либо регулировок или заменой принадлежностей. Невыполнение этого требования может привести к непредвиденным травмам.
- Никогда не оставляйте работающую мини-кофемолку без присмотра. Всегда предварительно отключайте электропитание. Откладывайте мини-шлифовальную машину в сторону только после того, как шпиндель перестанет вращаться.
- Не прикасайтесь к рабочему инструменту (камню или наконечнику) сразу после окончания работы. Во время работы эти компоненты сильно нагреваются.
- Используйте аккумуляторы и зарядные устройства, предназначенные для данного устройства

ПРИМЕЧАНИЕ: Устройство предназначено для использования внутри помещений.

Несмотря на изначально безопасную конструкцию, использование мер безопасности и дополнительных мер защиты, всегда существует остаточный риск получения травмы.

ПРИМЕЧАНИЕ: Используйте прибор только на открытом воздухе, не подпускайте к нему маленьких детей.

Пиктограммы и предупреждения

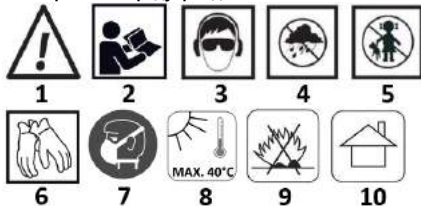

1. Предупреждение
2. Прочитайте все инструкции
3. Защитите зрение и слух
4. Защита от дождя
5. Хранить в недоступном для детей месте
6. Надевайте защитные перчатки
7. Носите защитную маску
8. Не подвергать воздействию температуры выше 40°C
9. Не выбрасывайте в огонь (особенно батарею).
10. Для использования внутри помещений

Описание графических элементов

NR	Описание
A 1	Гнездо для аккумулятора
A 2	Переключатель
A 3	Держатель инструмента
A 4	Регулятор скорости
A 5	Седло гибкого вала
A 6	Держатели для рабочих принадлежностей
A 7	Ящик для рабочих принадлежностей
B 1	Гибкий ролик
B 2	Блокировка шпинделя
B 3	Рукоятка управления валом
B 4	Гайка крепления гибкого вала

B 5	Держатель штифта для принадлежностей
B 6	Держатель гибкого вала для приводной передачи

КАК ПОЛЬЗОВАТЬСЯ МИНИ-ШЛИФОВАЛЬНОЙ МАШИНОЙ

На рисунках А ; В показаны схематические компоненты устройства

ДО НАЧАЛА РАБОТЫ

Аккуратно извлеките инструмент и все принадлежности из коробки. Перед началом работы убедитесь в отсутствии повреждений, вставьте аккумулятор (не входит в комплект поставки) в гнездо рис.А1, а затем выключите инструмент с помощью выключателя питания рис.А2.

РАБОТА УСТРОЙСТВА

- Всегда закрепляйте все обрабатываемые предметы в тисках или зажимах инструмента, чтобы предотвратить их перемещение во время работы с инструментом.
- Держите инструмент впереди и по центру, располагая принадлежности инструмента на расстоянии от заготовки.
- Включите инструмент и подождите, пока двигатель и принадлежности не наберут полную скорость.
- Стрепулируйте скорость с помощью регулировочной ручки **Рис. А4**
- Постепенно опускайте инструмент, пока принадлежность не войдет в контакт с заготовкой.
- Непрерывно перемещайте инструмент в равном темпе.
- Надавливайте так, чтобы инструмент не соскальзывал и не отскакивал.

ВКЛ/ВЫКЛ

Для включения инструмента: переведите переключатель рис. А2 ON/OFF в положение ON рис. С1. Для выключения инструмента: переведите выключатель рис. А2 ON/OFF в положение OFF рис. С2.

УСТАНОВКА/СНЯТИЕ ПРИНАДЛЕЖНОСТЕЙ

Для установки аксессуара:

- Извлеките аккумулятор (не входит в комплект поставки)
- Сдвиньте рычаг блокировки шпинделя **рис. В2** вперед и вращайте вал рукой до тех пор, пока блокировка шпинделя не заблокирует вал, предотвращая дальнейшее вращение.
- Когда блокировка шпинделя включена, используйте цанговый ключ **рис. В5** для ослабления цанговой гайки, если это необходимо.
- Вставьте вспомогательный штифт в цангу **Рис. В5 до упора**, а затем вытяните его примерно на 2 мм, чтобы предотвратить фиксацию штифта при перегреве.
- При включенной блокировке шпинделя затяните цанговую гайку **рис. В5 с помощью** прилагаемого гаечного ключа до тех пор, пока вспомогательный штифт не будет захвачен цангой. Избегайте чрезмерной затяжки цанговой гайки **рис. В5**.

ЧТОБЫ СНЯТЬ ПРИНАДЛЕЖНОСТЬ:

Извлеките аккумулятор (не входит в комплект поставки)

Когда блокировка шпинделя включена **рис. В2**, ослабьте цанговую гайку **рис. В5 с помощью** прилагаемого гаечного ключа и снимите принадлежность. **ОПАСНОСТЬ:** если вы меняете рабочий наконечник сразу после использования, будьте осторожны и не касайтесь цанговой гайки или аксессуара голыми руками. Вы можете обжечься из-за повышения температуры во время работы. Всегда используйте прилагаемый гаечный ключ.

РАБОТА РОТАЦИОННОГО ИНСТРУМЕНТА

Обучение работе с ротационным инструментом:

- Подержите ручку **Fig. В3** в руке и привыкните к ее весу, балансу и форме корпуса. Ее конструкция позволяет держать ее как ручку.
- Внимательно осмотрите принадлежность ротационного инструмента. Поврежденные принадлежности могут разрушиться при достижении чрезмерной скорости, и в это время их нельзя использовать. **Использование поврежденных принадлежностей может привести к серьезным травмам.**
- Сначала потренируйтесь на обработанном материале, чтобы увидеть, как работает инструмент. Обратите внимание, что работа выполняется за счет очень сильного вращения приспособления в цанге. **Не опирайтесь на работающий инструмент и не прижимайте его слишком сильно к заготовке.**
- Лучше всего сделать несколько проходов инструментом, а не пытаться выполнить всю работу за один проход. Чтобы сделать надрез, проведите инструментом вперед-назад по обрабатываемому материалу, как маленьким кисточкой. Прорежьте немного материала при каждом проходе, пока не достигнете нужной глубины. Для большинства работ лучше всего использовать мягкое прикосновение; вы будете иметь больше контроля, допустите меньше ошибок и получите максимальную эффективность от работы с инструментом.
- Для лучшего контроля при работе на близком расстоянии зажмите инструмент, как карандаш, между большим и указательным пальцами.

- Метод удержания инструмента "ручная рукоятка" используется для таких операций, как шлифование плоской поверхности или использование отрезных кругов.

РЕЖИМЫ РАБОТЫ

Настройки скорости в зависимости от работы и материала:

- Шлифование гвоздей / шурупов: 32000 об/мин
- Резка винтов, болтов, гвоздей, тонкой древесины: 30000 об/мин
- Шлифование мягкой древесины: 30000 об/мин
- Полировка твердых материалов, таких как сталь, алюминий, латунь, камень, керамика, стекло: 12-15000 об/мин
- Сверление отверстий в древесине: 32000 об/мин
- Чистка металла: 15000 об/мин

Гравировка: высокая скорость для дерева, низкая скорость для металла

- Формирование криволинейных поверхностей: 20-33000 об/мин
- Шлифование металлических кромок: 32000 об/мин

Регулирование оборотов осуществляется с помощью регулятора, как показано на рис. А4; на рис. С показаны направления уменьшения и увеличения оборотов. Вращение ручки в направлении MAX рис. С3 увеличивает обороты, а вращение в направлении MIN рис. С4 уменьшает их.

ОЧИСТКА И ОБСЛУЖИВАНИЕ

Очистка

Содержите вентиляционные отверстия машины в чистоте, чтобы предотвратить перегрев двигателя. Регулярно очищайте корпус машины мягкой тканью, желателен уход после каждого использования. Если грязь не сходит, используйте мягкую ткань, смоченную мыльным раствором.

Никогда не используйте растворители, такие как бензин, спирт, аммиачная вода и т.д. Эти растворители могут повредить пластмассовые детали.

КОНСЕРВАЦИЯ

Наше оборудование рассчитано на длительную работу при минимальном обслуживании. Однако правильный уход и регулярная чистка значительно увеличат время бесперебойной эксплуатации.

РЕМОНТ

Используйте только аксессуары и запасные части, рекомендованные производителем.

Если прибор поврежден, обратитесь в авторизованный сервисный центр, только обученные и уполномоченные лица могут ремонтировать прибор.

Содержание набора:

- Привод шлифовального станка
- Гибкий вал
- Коробка с аксессуарами 40 шт.
- Специальный ключ

Номинальные данные	
Напряжение батареи	18 В ПОСТОЯННОГО ТОКА
Скорость	5000-33000 мин ⁻¹
Максимальный диаметр рабочего инструмента	35 мм
Диаметр держателя хвостовика рабочего инструмента	3,2 мм
Внешняя гайка шпинделя	M8
Класс защиты	III
Масса	1,12 кг
Год производства	
58GE107 указывает как тип, так и обозначение машины	

ДАННЫЕ О ШУМЕ И ВИБРАЦИИ

Уровень звукового давления	$L_{PA} = 78,3 \text{ дБ(A)}$ $K=3 \text{ дБ(A)}$
Уровень звуковой мощности	$L_{WA} = 89,3 \text{ дБ(A)}$ $K=3 \text{ дБ(A)}$
Значения ускорения	$a_h = 2,678 \text{ м/с}^2$ $K=1,5 \text{ м/с}^2$

Информация о шуме и вибрации

Уровень шума, издаваемого устройством, описывается: уровнем издаваемого звукового давления L_{PA} и уровнем звуковой мощности L_{WA} (где K обозначает неопределенность измерений). Вибрация, издаваемая устройством, описывается значением виброускорения a_h (где K - неопределенность измерений).

Уровень звукового давления L_{PA} , уровень звуковой мощности L_{WA} и значение виброускорения a_h , указанные в данной инструкции, были измерены в соответствии с EN 60745-1. Указанный уровень вибрации a_h можно использовать для сравнения между устройствами и для предварительной оценки воздействия вибрации.

Приведенный уровень вибрации является показательным только для базового использования устройства. Если машина используется для других целей или с другими рабочими инструментами, уровень вибрации может измениться. Более высокий уровень вибрации будет вызван недостаточным или нечастым техническим обслуживанием машины. Приведенные выше причины могут привести к повышенному воздействию вибрации в течение всего рабочего периода.

Для точной оценки воздействия вибрации необходимо учитывать периоды, когда оборудование выключено или когда оно включено, но не используется для работы. При точной оценке всех факторов общее воздействие вибрации может быть значительно ниже.

Для защиты пользователя от воздействия вибрации следует применять дополнительные меры безопасности, такие как: циклическое обслуживание машины и рабочих инструментов, обеспечение соответствующей температуры рук и правильная организация труда.

ОХРАНА ОКРУЖАЮЩЕЙ СРЕДЫ



Изделие не следует выбрасывать вместе с бытовыми отходами, а перерабатывать на соответствующих предприятиях. Если изделие не будет переработано, оно представляет потенциальную опасность для окружающей среды и здоровья человека.

"Группа Торех Spółka z ograniczoną odpowiedzialnością" Spółka komandytowa с головным офисом в Варшаве, ул. Pograniczna 2/4 (далее: "Группа Торех") сообщает, что все авторские права на содержание данного руководства (далее: "Руководство"), включая, среди прочего, его текст, фотографии, диаграммы, рисунки, а также его состав, принадлежат исключительно компании Група Торех и подлежат правовой охране в соответствии с Законом от 4 февраля 1994 года об авторском праве и смежных правах (т.е. Законодательный вестник 2006 года № 90, поз. 631, с изменениями). Копирование, обработка, публикация, изменение в коммерческих целях всего Руководства, а также его отдельных компонентов без согласия компании Група Торех, выраженного в письменной форме, строго запрещено и может привести к гражданской и уголовной ответственности, может привести к гражданской и уголовной ответственности.

Декларация соответствия ЕС

Производитель: Група Торех Sp. z o.o. Sp.k., улица Пограничная 2/4 02-285 Варшава

Продукт: Аккумуляторная мини-шлифовальная машина

Модель: 58GE107

Торговое название: GRAPHITE

Серийный номер: 00001 + 99999

Данная декларация соответствия выдана под исключительную ответственность производителя.

Описанный выше продукт соответствует следующим документам:

Директива по машинному оборудованию 2006/42/ЕС

Директива по электромагнитной совместимости 2014/30/EU

Директива RoHS 2011/65/EU в редакции Директивы 2015/863/EU

и соответствует требованиям стандартов:

EN 60745-1:2009+A11:2010; EN 60745-2-23:2013; EN ISO 12100:2010;

EN 55014-1:2017+A11:2020; EN 55014-2:2015;

IEC 62321-3-1:2013; IEC 62321-4:2017; IEC 62321-5:2013; IEC 62321-6:2015;

IEC 62321-7-1:2015; IEC 62321-7-2:2017; IEC 62321-8:2017

Данная декларация относится только к машинам в том виде, в котором о представлены на рынке, и не включает в себя компоненты добавленные конечным пользователем или выполненные им впоследствии. Имя и адрес лица, проживающего или зарегистрированного в ЕС уполномоченного на подготовку технического файла:

Подписано от имени:

Група Торех Sp. z o.o. Sp.k.

2/4 Улица Пограничная

02-285 Варшава

Paweł Kowalski

Павел Ковальский

Сотрудник по качеству компании TOPEX GROUP

Варшава, 2022-05-18

**HU
FORDÍTÁSI (FELHASZNÁLÓI) KÉZIKÖNYV**

Akkus mini csiszológép

Modell: 58GE107

FIGYELEM: A BERENDEZÉS HASZNÁLATA ELŐTT OLVASSA EL FIGYELMESEN EZT A KÉZIKÖNYVET, ÉS ŐRIZZE MEG A KÉSŐBBI HASZNÁLATRA. AZOK A SZEMÉLYEK, AKIK NEM OLVASTÁK EL A HASZNÁLATI UTASÍTÁST, NEM VÉGEZHETIK A BERENDEZÉS ÖSSZESZERELÉSÉT, BEÁLLÍTÁSÁT VAGY ÜZEMELTETÉSÉT.

KÜLÖNLEGES BIZTONSÁGI SZABÁLYOK

MEGJEGYZÉS!

Olvassa el figyelmesen a használati utasítást, kövesse az abban szereplő figyelmeztetéseket és biztonsági feltételeket. A készüléket biztonságos működésre tervezték. Mindazonáltal: a készülék telepítése, karbantartása és üzemeltetése veszélyes lehet. Az alábbi eljárások betartása csökkenti a tűz, az áramütés, a személyi sérülés és a telepítési idő kockázatát

FIGYELMESEN OLVASSA EL EZT A HASZNÁLATI ÚTMUTATÓT, HOGY MEGISMERKEDJEN A KÉSZÜLÉKKEL. ŐRIZZE MEG EZT A KÉZIKÖNYVET A KÉSŐBBI HASZNÁLATRA.

BIZTONSÁGI SZABÁLYOK

MINI CSISZOLÓGÉP. BIZTONSÁGI FIGYELMEZTETÉSEK

Biztonsági utasítások a csiszoláshoz, polírozáshoz, maráshoz, csiszolópapírral való csiszoláshoz, drótkéffel való munkához és csiszolókoronggal való vágáshoz.

- Ez az elektromos szerszám használható csiszológépként, polírozóként, maráshoz, véséshez, csiszolópapírral való csiszoláshoz és drótkéfes csiszoláshoz is használható. Tartsa be az elektromos szerszámmal együtt szállított összes biztonsági utasítást, utasítást, leírást és adatot. Az alábbi utasítások be nem tartása áramütés, tűz és/vagy súlyos sérülés veszélyét eredményezheti.
- Ne használjon olyan tartozékokat, amelyeket a gyártó nem kifejezetten a szerszámmal szánt és ajánlott. Az a tény, hogy egy tartozék felszerelhető egy elektromos szerszámmal, nem garancia a biztonságos használatra.
- A csiszoló tartozék névleges fordulatszámának legfeljebb a szerszámon feltüntetett maximális fordulatszámmal kell megegyeznie. A névleges sebességnél nagyobb sebességgel működő csiszoló tartozékok eltérhetnek és összetörhetnek.
- A munkaszerszám külső átmérőjének és vastagságának meg kell felelnie az elektromos szerszám méreteinek. A nem megfelelő méretekkel rendelkező munkaeszközöket nem lehet megfelelően árműkölti vagy ellenőrizni
- A csiszolókorongoknak, csiszolóhengereknek és egyéb tartozékoknak pontosan kell illeszkedniük az elektromos szerszám orsójára vagy szortíójára. Azok a tartozékok, amelyek nem illeszkednek az elektromos szerszám szortíólemeire, egyenletlenül forognak, nagyon erősen vibrálnak, és az elektromos szerszám feletti uralom elvesztését okozhatják.
- A csiszolókorongokat és -hengereket, a vágószerszámokat, valamint minden más, a csavarorsóra szerelt szerszámot teljesen be kell helyezni a szortíó- vagy fúrótkamnyába. Úgyelni kell arra, hogy a csiszolótűske "kiálló" része, illetve a csiszolótűske és a befogó közötti része a lehető legkisebb legyen. Ha a szár nem elég szorosan van beszerelve, vagy a tárcsa túlságosan kitolva, a szerszám megajulhat és nagy sebességgel kilökődhet.
- Semmilyen körülmények között sem szabad sérült munkaeszközöket használni. Minden használat előtt ellenőrizze a szerszámokat, pl. a csiszolókorongokat forgácsok és repedések, a csiszolóhengereket repedések, kopás vagy erős kopás, a drótkéfeket laza vagy törött húzalok szempontjából. Ha egy elektromos szerszám vagy munkaeszköz lecsúsz, ellenőrizze, hogy nem sérült-e meg, vagy használjon másik, sérülésmentes szerszámot. Az elektromos szerszám ellenőrzése és rögzítése után indítsa el az elektromos szerszámot, és hagyja egy percig maximális sebességgel futni, ügyelve arra, hogy a forgó elektromos szerszám ne legyen a forgó szerszám hatósugarában, és ne legyenek járóelők.
- Nem volt ebben a zónában. A sérült szerszámok általában ebben a próbaidőszakban törnek el.
- Személyi védőfelszerelést kell viselni. A munka típusától függően viseljen az egész arcot fedő védőmaszkot, szemvédőt vagy védőszemüveget. Szükség esetén használjon porvédő maszkot, hallásvédőt, védőkesztyűt vagy speciális kötényt a csiszoló- és munkaanyag apró részecskéi ellen. Védje szemét a munka során keletkező, levegőben lévő idegen testektől. A porlárnak és a légszűrővel ellátott eszközök ki kell szűrnie a munka során keletkező port. A hosszan tartó zajexpozíció halláskárosodáshoz vezethet.
- Gondoskodjon arról, hogy a járőkelők biztonságos távolságban legyenek az elektromos szerszám elérési zónájától. Mindenkiné,

aki a működő elektromos szerszám közelében tartózkodik, egyéni védőfelszerelést kell használnia. A munkadarabok szilánkjai vagy a törött munkaszerszámok a közvetlen hatótávolsági zónán kívül is szilánkokra törhetnek és sérülést okozhatnak.

• Ha olyan munkákat végez, ahol a szerszám rejtett elektromos vezetőkkel találkozhat, a szerszámot csak a fogantyú szigetelt felületénél fogva tartsa. A hálózati vezetékkel való érintkezés feszültséget vihet át az elektromos szerszám fém részeire, ami áramütést okozhat.

- Indítsa mindig tartsa erősen a szerszámot. Teljes fordulatszámra való felutatsa a motor visszarúgás pillanatát miatt az elektromos szerszám kicsavarodhat a kezében.
- Ha lehetséges, használjon bilincseket vagy fogószerszámot a munkadarab rögzítéséhez. Kis méretű munkadarabokat semmilyen körülmények között sem szabad munka közben az egyik kézben, a szerszámot pedig a másikban tartani. A kis munkadarabok szortíószerzésbe szorítása lehetővé teszi, hogy az elektromos szerszámot mindkét kézzel vezesse, és nagyobb kontrollt gyakoroljon. Kerek munkadarabok, például fadübelek, rudak vagy csövek vágásakor szükség lehet arra, hogy

Ha ezek a tárgyak előre nem látható irányba gurulnak le, akkor a munkapé elakad, és következképpen a kezelő felé dobják vissza.

- Soha ne tegye le az elektromos szerszámot, mielőtt a munkaeszköz teljesen megállt volna. A forgó szerszám érintkezésbe kerülhet azzal a felülettel, amelyre letették, és elvesztheti az uralmát az elektromos szerszám felett
- A munkaszerszámok cseréje vagy a szerszám beállításainak megváltoztatása után húzza meg erősen a szortíónyálat és a többi rögzítőelemet. A laza rögzítőelemek váratlanul elmozdulhatnak, és az elektromos szerszám feletti irányítás elvesztését okozhatják. A rögzítetlenül forgó alkatrészek nagy erővel kilökődhetnek.
- Ne szállítson mozgásban lévő elektromos szerszámot. A ruházat és a forgó elektromos szerszám véletlen érintkezése a szerszám behűződését és az elektromos szerszámnak a kezelő testébe fúródását okozhatja.

- Rendszeresen tisztítsa meg az elektromos szerszám szellőzőnyílásait. A motorfűvő a port a házba szítja, és a nagy mennyiségű felgyülemlett fémport elektromos veszélyt okozhat. Ne használja az elektromos szerszámot gyúlékony anyagok közelében. A szikrák meggyújthatják azokat.

• Ne használjon folyékony hűtőfolyadékok igénylő szerszámokat. A víz vagy más folyékony hűtőfolyadékok használata áramütést okozhat.

VISSZARÚGÁS ÉS MEGFELELŐ BIZTONSÁGI JELZÉSEK

- A visszarúgás az elektromos szerszám hirtelen reakciója egy forgó szerszámra, például egy csiszolókorong, csiszolóbetét, drótkéfe stb. blokkolására vagy megakadására. A megakadás vagy blokkolás a forgó munkaeszköz hirtelen leállításához vezet. Az ellenőrzetlen motoros szerszám így a munkaszerszám forgásirányával ellentétes irányba rántódik. Ha például a körszűrőkorong megakad vagy elakad a munkadarabban, akkor a körszűrőkorong anyagba merülő éle megakadhat, ami a korong leesését vagy kidobódását okozhatja. A körszűrőkorong mozgása (a kezelő felé vagy a kezelőtől távolodva) ekkor a körszűrőkorong mozgásirányától függ az elakadás helyén. Ezenkívül a körszűrőkorongok is eltérhetnek. A visszarúgás az elektromos szerszám nem megfelelő vagy helytelen használatának eredménye. Az alábbiakban leírt megfelelő óvintézkedések megtételével elkerülhető.
- Tartsa erősen az elektromos szerszámot, testével és kezével olyan helyzetben, hogy csökkentse a visszarúgást. Ha az alapfelszerelés részét képezi egy segédfogantyú, akkor mindig azt kell használni, hogy a lehető legnagyobb mértékben ellenőrizni lehessen a visszarúgó erőket vagy a visszarúgó nyomatókat az indítás során. A kezelő a megfelelő óvintézkedések megtételével ellenőrizheti a rántás és a visszarúgás jelenségét.
- Legyen különösen óvatos a sarkok, éles szélék stb. megmunkálásakor. Kerülje el a munkaszerszámok visszarúgását vagy elakadását. A forgó munkaszerszám hajlamosabb az elakadásra szögek, éles élek megmunkálásakor vagy visszarúgás esetén. Ez az irányítás elvesztéséhez vagy visszarúgáshoz vezethet. Ne használjon fogazott tárcsákat. Az ilyen típusú szerszámok gyakran okoznak visszarúgást vagy az elektromos szerszám feletti irányítás elvesztését.

- Az elektromos szerszámot mindig a szerszámon feltüntetett forgásiránynak megfelelően helyezze be az anyagba. Ha rossz irányban helyezi be az elektromos szerszámot, akkor a munkaszerszám végőle kiugrik a munkadarabról, és az elektromos szerszámot az előtűlő irányába húzza.
- Forgó reszelővel, nagy sebességű marószerszámmal vagy keményfémvágóval történő megmunkáláskor a munkadarabot mindig biztonságosan be kell szorítani. Az ilyen megmunkálások során a horonyban való egyen megdőlése is a szerszám rugóulását és ezáltal a kilökődést okozhatja. A reszelő, a nagysebességű marógép vagy a keményfémmaró elakadása a

szerszám kiugrásához vezethet a horonyból, és az elektromos szerszám feletti uralom elvesztéséhez vezethet

KÜLÖNLEGES BIZTONSÁGI UTASÍTÁSOK A CSISZOLÓKORONGOKKAL TÖRTÉNŐ CSISZOLÁSHOZ ÉS VÁGÁSHOZ

• Csak az elektromos szerszámhoz tervezett csiszolókorongot és a csiszolókoronghoz tervezett védőburkolatot használja. A nem az adott motoros szerszámhoz tartozó csiszolókorongok nem rendelkeznek megfelelő védelemmel, és nem elég biztonságosak.

• A kúpos és egyenes csiszolópontokhoz csak megfelelő méretű és hosszúságú csiszolókorongokat használjon, a beágyazásos alulvágás nélkül. Az erre a célra biztosított csiszolókorongok csökkentik a törés valószínűségét.

• Kerülje a vágótárcsa elakadását vagy a túl nagy nyomás kifejtését. Ne végezzen túl mély vágásokat. A vágótárcsa túlterhelése növeli a terhelését, és növeli az elakadásra vagy blikkolásra való hajlamát, és ezáltal a tárcsa visszacsapódásának vagy törésének lehetőségét.

• Ne tegye a kezét a forgó vágótárcsa elé vagy mögé. Ha a vágótárcsát a munkadarabon Öntől távolabb mozgatja, akkor az elektromos szerszám visszarúgás esetén a forgó tárcsával közvetlenül az Ön keze felé ugrik el.

• Elakadás, a vágótárcsa mozgásképtelenné válása vagy leállítás esetén kapcsolja ki az elektromos szerszámot, és várja meg, amíg a tárcsa teljesen megáll. Soha ne próbálja meg kihúzni a még mozgó tárcsát a vágási területről, mert ez visszarúgást okozhat. Tegyén intézkedéseket az elakadt, mozdulatlanul vált tárcsa okának megszüntetésére.

• Ne indítsa újra az elektromos szerszámot, amíg az anyagban van. A vágókorongnak el kell érnie a teljes fordulatszámot, mielőtt folytatja a vágást. Ellenkező esetben a kőszűrőkorong beakadhat, leugorhat a munkadarabról vagy visszarúgást okozhat.

• A lemezeket vagy nagyméretű tárgyakat megmunkálás előtt meg kell támasztani, hogy csökkentjük az elakadt tárcsa okozta visszarúgás kockázatát. A nagyméretű munkadarabok saját súlyuk alatt meghajolhatnak. A munkadarabot mindkét oldalról meg kell támasztani, mind a vágási vonal közelében, mind az élénél.

• Legyen különösen óvatos, ha lyukakat vág a falakon, vagy más, nem látható területeken dolgozik. Az anyagba merülő vágókorong a szerszám kilökődését okozhatja, ha gáz- vagy vízvezetékkel, elektromos vezetékkel vagy más tárgyakkal találkozik.

A DRÓTKÉFÉKKEL VALÓ MUNKAVÉDELMEZRE VONATKOZÓ KÜLÖNLEGES BIZTONSÁGI IRÁNYELVEK

• Figyelembe kell venni, hogy még normál használat esetén is előfordulhat, hogy a drótdarabok a kefének keresztül elvesznek. Ne terhelje túl a huzalokat túl nagy nyomás alkalmazásával. A levegőben szálló drótdarabok könnyen áthatolhatnak a vékony ruházaton és/vagy bőrön.

• A munka megkezdése előtt indítsa be az elektromos szerszámot úgy, hogy a kefék legalább egy percig normál üzemi sebességgel forogjanak. Ügyeljen arra, hogy ez idő alatt senki ne álljon a kefe előtt vagy a kefevei egy vonalában. Az elektromos szerszám járása közben a drótdarabok kilazulhatnak és szétfröccsenhetnek.

• Ne irányítsa a forgó drótkéfezt az Ön irányába. A drótkéfével történő feldolgozás során a drót apró darabjai nagy sebességgel kilökődhetnek, és behatolhatnak a bőrébe.

TOVÁBBI BIZTONSÁGI INFORMÁCIÓK

• Ne kezelje a hajlékony hajtótengelyt, ha az túlzottan meg van hajlítva. A tengely túlzott hajlítása a pánccélzat túlzott felmelegedéséhez vezethet. A mini csiszológépet mindig válassa le a tápegységről, mielőtt bármilyen beállítást vagy tartozékcsere-t végezne. Ennek elmulasztása áramúton személtérsüléshez vezethet.

• Soha ne hagyja a mini darálót felügyelet nélkül futni. Előzetesen mindig kapcsolja ki az áramellátását. Csak akkor tegye félre a minicsiszoló, ha a tengely már nem forog.

• A munka befejezése után ne érintse meg a munkaeszközt (követ vagy hegyet) közvetlenül. Ezek az alkatrészek működés közben nagyon felforrósodnak.

• Használja az erre a készülékre szánt akkumulátorokat és töltőket.

MEGJEGYZÉS: A készüléket beltéri használatra szánták.

Az eredendően biztonságos kialakítás, a biztonsági intézkedések és a további védőintézkedések alkalmazása ellenére mindig fennáll a sérülés kockázata.

MEGJEGYZÉS: Csak kültúren használható, kisgyermekeket tartson távol a készüléktől.

Piktogramok és figyelmeztetések



1. Figyelmeztetés
2. Olvassa el az összes utasítást
3. Védje látását és hallását
4. Véd az esőtől
5. Gyermkektől elzárva tartandó
6. Viseljen védőkesztyűt
7. Viseljen védőmaszkot
8. Ne tegye ki 40°C-nál magasabb hőmérsékletnek.
9. Ne dobja tűzbe (különösen az akkumulátort).
10. Beltéri használatra

A grafikus elemek leírása

NR	Leírás
A 1	Akkumulátor aljzat
A 2	Switch
A 3	Szerszámtartó
A 4	Sebességszabályozó
A 5	Rugalmas tengelyülés
A 6	Tartók a munkatartozékok számára
A 7	Fiók a munkakellékek számára
B 1	Rugalmas görög
B 2	Orsó reteszelés
B 3	A tengelyt működtető fogantyú
B 4	Rugalmas tengely rögzítőanya
B 5	Tartozék tartó
B 6	Rugalmas tengelytartó hajtásváltóhoz

A MINI CSISZOLÓGÉP HASZNÁLATA

Az A ; B ábra a készülék vázlatos alkatrészeit mutatja.

A MUNKA MEGKEZDÉSE ELŐTT

Óvatosan vegye ki a szerszámot és az összes tartozékot a dobozból. Ellenőrizze, hogy nincs-e sérülés, mielőtt megpróbálná használni, helyezze be az akkumulátort (nem tartozék) az A1 ábrán látható aljzatba, majd kapcsolja ki a szerszámot az A2 ábrán látható hálózati kapcsolóval.

A KÉSZÜLÉK MŰKÖDÉSE

- Mindig rögzítse a megmunkálandó tárgyakat egy szorítószekrénybe vagy munkapadon lévő rögzítőbe, hogy megakadályozza azok elmozdulását, miközben a szerszámmal dolgozik.
- Tartsa a szerszámot elől és közepén, a szerszám tartozékát tartsa távol a munkadarabtól.
- Kapcsolja be a szerszámot, és várja meg, amíg a motor és a tartozék eléri a teljes fordulatszámot.
- Állítsa be a fordulatszámot az állítógombbal **A4 ábra**
- Fokozatosan engedje le a szerszámot, amíg a tartozék a munkadarabhoz nem ér.
- Mozgassa a szerszámot folyamatosan, egyenletes ütemben.
- Használjon elegendő nyomást, hogy a szerszám ne csússzon vagy pattogjon.

ON/OFF

A szerszám bekapcsolásához: nyomja meg a kapcsolót, ábra. A2 ON/OFF kapcsolót a bekapcsolt állásba, ábra. C1. A szerszám kikapcsolásához: nyomja meg a kapcsolót az ábra. A2 ON/OFF kapcsolót OFF állásba, ábra. C2.

TARTOZÉKOK BESZERELÉSE/ELTÁVOLÍTÁSA

A tartozék beszerelése:

- Vegye ki az akkumulátort (nem tartozék)
- Csúsztassa el az orsó reteszelő karját, **ábra. B2** előre, és kézzel forgassa el a tengelyt, amíg az orsózár blokkolja a tengelyt, megakadályozva a további forgást.
- Ha az orsó reteszelés be van kapcsolva, használja a fogókulcskulcsot, **ábra. B5** segítségével szükség esetén lazítsa meg a tokmányt anyát.
- Helyezze be a tartozékűtkét a **B5 ábra szerinti** tokmányba, ameddig csak lehet, majd húzza ki kb. 2 mm-re, hogy megakadályozza a tűske rögzülését, amikor a tűske túlságosan felmelegszik.

- A tengelyzárát bekapcsolva húzza meg a fogazóanyát, **ábra. B5** a mellékelt csavarkulccsal, amíg a tartozékcspot be nem fogja a fogócsap. Kerülje a túlhúzást az ábra. B5.

A TARTOZÉK ELTÁVOLÍTÁSÁHOZ:

Vegye ki az akkumulátort (nem tartozék)

A B2 ábra szerinti tengelyzár bekapcsolása mellett lazítsa meg a **B5 ábra szerinti** anyát a mellékelt csavarkulccsal, és vegye ki a tartozékokat. **VIGYÁZAT:** ha a munkahelyet használat után azonnal kicseréli, ügyeljen arra, hogy pusztá kézzel ne érintse meg a fogócsavaranyát vagy a tartozékokat. Megéghetheti magát a működés közben felgyülemelő hő miatt. Mindig a mellékelt villáskulcsot használja.

FORGÓSZERSZÁM HASZNÁLÓDÉSE

A forgószerszám munkálatának megtanulása:

- Tartsa a kezében a **Fig. B3** tollat, és szokja meg a súlyát, egyensúlyát és testformáját. Kialakítása lehetővé teszi, hogy úgy fogd meg, mint egy tollat.
- Alaposan vizsgálja meg a forgószerszám tartozékeit. A sérült tartozékok tülzött sebesség esetén széteshetnek, és ilyenkor nem szabad használni őket. **A sérült tartozékok használata súlyos személyi sérülést okozhat.**
- Először gyakoroljon hulladékanagyon, hogy lássa, hogyan működik a szerszám. Vegye figyelembe, hogy a munka a tartozék nagyon nagy fordulatszámú forgatásával történik a tokmányban. **Ne támaszkodjon a futó szerszámra, és ne nyomja a szerszámot túl erősen a munkadarabhoz.**
- A legjobb, ha a szerszámmal több menetet végez, ahelyett, hogy az egész munkát egyetlen menetben próbálná elvégezni. A vágáshoz húzza a szerszámot előre-hátra a megmunkáló anyagban, mint egy kis esetet. Minden egyes menetben vágjon egy kicsit az anyagból, amíg el nem éri a kívánt mélységet. A legtöbb munkához a gyengéd érintés a legjobb; így jobban kézben tarthatja a dolgokat, kevesebb hibát követ el, és a leghatékonyabb munkát kapja a tartozéktól.
- A szoros munkavégzés során a legutóbb irányítás érdekében a szerszámot ceruzaként fogja a hüvelyk- és mutatóujja között.
- A szerszám tartásának "kézi markolat" módszerét olyan műveleteknél használják, mint a sík felület csiszolása vagy a vágókorongok használata.

MŰKÖDÉSI MÓDOK

Sebességbeállítások a munkának és az anyagnak megfelelően:

- Szögek / csavarok csiszolása: 32000 fordulat/perc
- Csavarok, csavarok, szögek, vékony fa vágása: 30000 fordulat/perc
- Puha fa csiszolása: 30000 fordulat/perc
- Kemény anyagok, például acél, alumínium, sárgaréz, kő, kerámia, üveg polírozása: 12-15000 rpm
- Lyukak fúrása fába: 32000 rpm
- Fém kifelés: 15000 fordulat/perc

Gravírozás: nagy sebességgel fához, alacsony sebességgel fémhez

- Ivelt felületek alakítása: fordulatszám: 20-33000 rpm
- Fém elcsiszolás: 32000 fordulat/perc

A fordulatszám-szabályozás az **ábrán** látható szabályozóval történik. **A4 ábrán látható;** az **A4. C ábrán** a fordulatszám csökkentésének és növelésének irányja látható. A gomb elforgatása a **MAX** ábra irányába. **C3 ábra** a fordulatszámot növeli, míg a **MIN** ábra a fordulatszámot növeli. **C4 fordulat** csökkenti azokat.

TISZTÍTÁS ÉS KARBANTARTÁS

Tisztítás

Tartsa tisztán a gép szellőzőnyílásait, hogy megakadályozza a motor túlmelegedését. Rendszeresen, lehetőleg minden használat után puha ruhával tisztítsa meg a gépházat. Ha a szennyeződés nem jön le, használjon szappanos vízzel megnedvesített puha ruhát. Soha ne használjon oldószereket, például benzint, alkoholt, ammóniás vizet stb. Ezek az oldószerek károsíthatják a műanyag alkatrészeket.

CONSERVATION

Berendezéseinket úgy terveztük, hogy hosszú ideig, minimális karbantartás mellett működjenek. A megfelelő ápolás és a rendszeres tisztás azonban jelentősen megnöveli a problémamentes használat idejét.

JAVÍTÁS

Csak a gyártó által ajánlott tartozékokat és pótalkatrészeket használjon. Ha a készülék megsérült, forduljon hivatalos szervizközpontozhoz, csak képzett és felhatalmazott személyek javíthatják meg a készüléket.

A készlet tartalma:

- Kőszőrűgép meghajtó
- Rugalmas tengely
- Tartozék doboz 40 db.
- Különleges kulcs

Névleges adatok	
Az akkumulátor feszültsége	18 V DC
Sebesség	5000-33000 perc ⁻¹
A megmunkáló szerszám maximális átmérője	35 mm
A megmunkáló szerszámszár tartójának átmérője	3.2 mm
Orsó külső anyja	M8
Védelmi órály	III
Tömeg	1,12 kg
A gyártás éve	
58GE107 a típust és a gép megnevezését is jelzi	

ZAJ- ÉS RÉZGÉSI ADATOK

Hangnyomásszint	$L_{pA} = 78,3 \text{ dB(A)}$ $K=3\text{dB(A)}$
Hangteljesítményszint	$L_{WA} = 89,3 \text{ dB(A)}$ $K=3\text{dB(A)}$
Gyorsulási értékek	$a_h = 2,678 \text{ m/s}^2$ $K=1,5 \text{ m/s}^2$

A zajjal és rezgéssel kapcsolatos információk

A készülék által kibocsátott zajszintet a következőkkel írják le: a kibocsátott hangnyomásszint L_{pA} és a hangteljesítményszint L_{WA} (ahol A a mérési bizonytalanságot jelöli). Az eszköz által kibocsátott rezgést az a_h rezgésgyorsulás értéke írja le (ahol K a mérési bizonytalanságot jelöli).

Az ebben az útmutatóban megadott L_p hangnyomásszintet, az L_w hangteljesítményszintet, és az a_h rezgésgyorsulási értéket az EN 60745-1 szabványnak megfelelően mérték. A megadott a_h rezgésszint a használathoz a készülékek közötti összehasonlíthatóság és a rezgésexpoziáció előzetes értékeléséhez.

A megadott rezgésszint csak a készülék alapvető használatára jellemző. Ha a gépet más alkalmazásokhoz vagy más munkaeszközökkel használják, a rezgésszint változhat. A magasabb rezgésszint a gép elégtelen vagy ritkán végzett karbantartása okozza. A fenti okok a teljes munkaidő alatt megnövekedett rezgés kitettséget eredményezhetnek.

A vibrációs expoziáció pontos becsüléséhez figyelembe kell venni azokat az időszakokat, amikor a berendezés ki van kapcsolva, vagy amikor be van kapcsolva, de nem használják munkára. Ha minden tényezőt pontosan becsülünk, a teljes rezgés expoziáció jelentősen alacsonyabb lehet.

A felhasználónak a vibráció hatásaitól való védelme érdekében további biztonsági intézkedéseket kell bevezetni, mint például: a gép és a munkaeszközök ciklikus karbantartása, megfelelő kézhőmérséklet biztosítása és megfelelő munkaszervezés.

KÖRNYEZETVÉDELME



A terméket nem szabad a háztartási hulladékkal együtt ártalmatlanítani, hanem megfelelő létesítményben újrahasznosítani. A termék, ha nem kerül újrahasznosításra, potenciálisan veszélyt jelent a környezetre és az emberi egészségre.

"Grupa Topex Spółka z ograniczoną odpowiedzialnością" Spółka komandytowa, székhelye Varsó, ul. Pograniczna 2/4 (a továbbiakban: "Grupa Topex") tájékoztat, hogy a jelen kézikönyv (a továbbiakban: "kézikönyv") tartalmának valamennyi szerzői joga, többek között: A szöveg, a fényképek, az ábrák, a rajzok, valamint a kézikönyv összetétele kizárólag a Grupa Topex tulajdonát képezi, és a szerzői jogról és a szerződés jogokról szóló, 1994. február 4-i törvény (azaz a 2006. évi 90. sz. törvények 631. pontja, módosított változat) értelmében jogi védelem alatt áll. A teljes kézikönyv, valamint annak egyes részeitnek másolása, feldolgozása, közzététele, kereskedelmi célú módosítása a Grupa Topex írásban kifejezett hozzájárulása nélkül szigorúan tilos, és polgári és büntetőjogi felelősségre vonást vonhat maga után. polgári és büntetőjogi felelősségre vonást eredményezhet.

EK-megfelelőségi nyilatkozat

Gyártó: Grupa Topex Sp. z o.o. Sp. k., ul. Pograniczna 2/4 02-285 Warszawa

Termék: Mini akkumulátoros csiszológép

Modell: 58GE107

Kereskedelmi név: GRAPHITE

Sorozatszám: 00001 + 99999

Ezt a megfelelőségi nyilatkozatot a gyártó kizárólagos felelőssége mellett adjuk ki.

A fent felsorolt termék megfelel a következő uniós irányelveknek:

Gépekéről szóló 2006/42/EK irányelv

EMC irányelv 2014/30/EU

A 2015/863/EU irányelvvel módosított 2011/65/EU RoHS irányelv

és megfelel a következő szabványok követelményeinek:

EN 60745-1:2009+A11:2010; EN 60745-2-23:2013; EN ISO 12100:2010;

EN 55014-1:2017+A11:2020; EN 55014-2:2015;

IEC 62321-3-1:2013; IEC 62321-4:2017; IEC 62321-5:2013; IEC 62321-6:2015;

IEC 62321-7-1:2015; IEC 62321-7-2:2017; IEC 62321-8:2017

Ez a nyilatkozat kizárólag a gépre vonatkozik abban az állapotban, amelyben forgalomba hozták, és nem vonatkozik a végső felhasználó által utólagosan hozzáadott alkatrészekre és/vagy műveletekre.

Az EU-ban lakó vagy letelepedett, a technikai fájli összeállítására jogosult személy neve és címe:

Aláírva a következő nevében és megbízásából:

Grupa TopeX Sp. z o.o. Sp.k.

Ul. Pograniczna 2/4

02-285 Warszawa

Paweł Kowalski

Paweł Kowalski

GRUPA TOPEX minőségbiztosító

Varsó, 2022-05-18

RO MANUAL DE TRADUCERE (UTILIZATOR)

Mini Sander fără fir

Model: 58GE107

ATENȚIE: ÎNAINTE DE A UTILIZA ECHIPAMENTUL, VĂ RUGĂM SĂ CITIȚI CU ATENȚIE ACEST MANUAL ȘI SĂ-L PĂSTRAȚI PENTRU REFERINȚE ULTERIOARE. PERSOANELE CARE NU AU CITIT INSTRUCȚIUNILE NU TREBUIE SĂ EFECTUEZE ASAMBLAREA, REGLAREA SAU OPERAREA ECHIPAMENTULUI.

REGULI SPECIFICE DE SIGURANȚĂ

NOTĂ!

Citiți cu atenție instrucțiunile de utilizare, respectați avertismentele și condițiile de siguranță cuprinse în acestea. Dispozitivul este proiectat pentru o funcționare sigură. Cu toate acestea: instalarea, întreținerea și funcționarea aparatului pot fi periculoase. Respectarea acestor proceduri va reduce riscul de incendiu, electrocutare, vătămări corporale și timp de instalare

CITIȚI CU ATENȚIE ACEST MANUAL DE UTILIZARE PENTRU A VĂ FAMILIARIZA CU APARATUL. PĂSTRAȚI ACEST MANUAL PENTRU CONSULTĂRI ULTERIOARE.

REGULI DE SIGURANȚĂ

MINI GRINDER. AVERTISMENTE DE SIGURANȚĂ

Instrucțiuni de siguranță pentru șlefuirea, lustruirea, frezarea, șlefuirea cu șmirghel, lucrul cu perii de sârmă și tăierea cu o roată de șlefuit.

- Această unealtă electrică poate fi utilizată ca șlefuit, polizor, poate fi utilizată și pentru frezare, dăltuire, șlefuire cu șmirghel și pentru șlefuirea cu perie de sârmă. Respectați toate instrucțiunile de siguranță, instrucțiunile, descrierile și datele furnizate împreună cu scula electrică. Nerespectarea instrucțiunilor de mai jos poate duce la riscul de electrocutare, incendiu și/sau rănire gravă.
- Nu utilizați accesoriu care nu sunt destinate și recomandate de producător în mod special pentru unealta respectivă. Faptul că un accesoriu poate fi montat pe o unealtă electrică nu reprezintă o garanție a unei utilizări sigure.
- Viteza nominală a accesoriului de șlefuit trebuie să fie cel mult egală cu viteza maximă marcată pe scula electrică. Accesoriile de șlefuire care funcționează la o viteză mai mare decât cea nominală se pot rupe și sparge.
- Diametrul exterior și grosimea sculei de lucru trebuie să corespundă dimensiunilor sculei electrice. Unelele de lucru cu dimensiuni incorecte nu pot fi protejate sau inspectate suficient de bine
- Discurile de șlefuit, roțile de șlefuit și alte accesorii trebuie să se potrivească exact pe axul sau clemna sculei electrice. Accesoriile care nu se potrivesc cu elementele de prindere ale sculei electrice se vor roti neuniform, vor vibra foarte puternic și vă pot face să pierdeți controlul sculei electrice
- Discurile și roțile de șlefuit, sculele de tăiere, precum și orice altă sculă care a fost montată pe arbore trebuie să fie introduse complet în clemă sau în mandrina de găurit. Trebuie avut grijă ca partea "prominentă" a mandrinei sau partea de mandrină dintre roata de rectificat și clemă să fie cât mai mică. Dacă mandrina nu este prinsă suficient de strâns sau dacă roata este împinsă prea mult în afară, unealta se poate desprinde și poate fi expulzată la viteză mare.
- În niciun caz nu trebuie utilizate unelte de lucru deteriorate. Înainte de fiecare utilizare, inspectați uneltele, de exemplu, discurile de șlefuit pentru așchii și crăpături, roțile de șlefuit pentru crăpături, abraziune sau uzură puternică, perii de sârmă pentru fire slăbite sau rupte. Dacă o unealtă electrică sau o unealtă de lucru cade, verificați dacă este deteriorată sau utilizați o altă unealtă

nedeteriorată. După ce ați verificat și reparat scula electrică, porniți scula electrică și lăsați-o să funcționeze timp de un minut la turație maximă, având grijă să nu stați la îndemâna sculei electrice în rotație și să nu se aple persoane aflate în preajmă nu a fost în această zonă. Unelele deteriorate se sparg de obicei în timpul acestei perioade de probă.

- Trebuie purtat echipament de protecție personală. În funcție de tipul de muncă, purtați o mască de protecție care să acopere întreaga față, protecție pentru ochi sau ochelari de protecție. Dacă este necesar, folosiți o mască de praaf, protecție auditivă, mănuși de protecție sau un șort special pentru a vă proteja împotriva particulelor mici de material abraziv și de lucru. Protejați-vă ochii de corpurile străine în suspensie generate în timpul lucrului. O mască de praaf și un dispozitiv de protecție respiratorie trebuie să filtreze praful care se formează în timpul lucrului. Expunerea prelungită la zgomot poate duce la pierderea auzului.

- Asigurați-vă că trecătorii se află la o distanță sigură de zona de acces a sculei electrice. Orice persoană care se află în apropierea unei scule electrice în funcțiune trebuie să utilizeze echipament de protecție personală. Așchii pieselor de lucru sau uneltele de lucru sparte se pot sparge și pot provoca răniri chiar și în afara zonei de rază de acțiune imediată.

- Atunci când efectuați lucrări în care unealta ar putea întâlni fire electrice ascunse, țineți unealta numai de suprafețele izolate ale mânerului. Contactul cu cablul de rețea poate transmite tensiune la părțile metalice ale sculei electrice, ceea ce poate duce la un șoc electric.

- Țineți întotdeauna bine scula electrică în timpul pornirii. Atunci când funcționează la turație maximă, momentele de recul ale motorului pot face ca scula electrică să se răsucească în mâna dumneavoastră.
- Dacă este posibil, utilizați clemă sau o menghină pentru a reține piesa de lucru. În niciun caz nu trebuie să țineți piesele mici într-o mână și scula în cealaltă în timp ce lucrați. Prinderea pieselor de lucru mici într-o menghină vă va permite să ghidați scula electrică cu ambele mâini și să aveți un control mai mare. Atunci când tăiați piese de prelucrat rotunde, cum ar fi dibluri, tije sau țevi din lemn, poate fi necesar să

Dacă aceste elemente se rostogolesc într-o direcție neprevăzută, ele vor provoca blocarea utilajului și, prin urmare, vor fi aruncate înapoi spre operator.

- Nu lăsați niciodată jos scula electrică înainte ca scula de lucru să se oprească complet. O unealtă în rotație poate intra în contact cu suprafața pe care a fost pusă jos și puteți pierde controlul sculei electrice
- Strângeți bine piulița de strângere și alte elemente de fixare după schimbarea uneltelei de lucru sau după modificarea setărilor de pe sculă. Elementele de fixare slăbite se pot mișca neașteptat și pot cauza pierderea controlului sculei electrice. Piesele rotative nefixate pot fi ejectate cu o forță mare.
- Nu transportați o unealtă electrică care este în mișcare. Contactul accidental între îmbrăcăminte și o unealtă electrică în rotație poate provoca tragerea uneltei și găurirea sculei electrice în corpul operatorului.

- Curățați cu regularitate fantele de ventilație ale sculei electrice. Suflanța motorului atrage praful în carcasă, iar o acumulare mare de praaf metallic poate provoca un pericol electric. Nu utilizați scula electrică în apropierea materialelor inflamabile. Scânteele le pot aprinde.
- Nu utilizați uneltele care necesită lichide de răcire. Utilizarea apei sau a altor lichide de răcire poate provoca șocuri electrice

REculul și INDICAȚIILE DE SIGURANȚĂ CORESPUNZĂTOARE

• reculul este reacția bruscă a uneltei electrice la blocarea sau agățarea unei unelte rotative, cum ar fi o roată de șlefuit, un tampon de șlefuit, o perie de sârmă etc. Agățarea sau blocarea duce la o oprire bruscă a sculei de lucru rotative. Astfel, scula electrică necontrolată va fi smucită în direcția opusă sensului de rotație a sculei de lucru. Dacă, de exemplu, roata de rectificat se înțeapă sau se blochează în piesa de lucru, marginea roții de rectificat, care este sufundată în material, se poate bloca și poate provoca căderea sau ejectarea acesteia. Mișcarea roții de rectificat (spre sau departe de operator) depinde apoi de direcția de mișcare a roții de rectificat în punctul de blocaj. În plus, discurile de rectificat se pot, de asemenea, rupe. Repercusiunile sunt rezultatul utilizării necorespunzătoare sau incorecte a sculei electrice. Acesta poate fi evitat prin luarea măsurilor de precauție adecvate descrise mai jos.

- Țineți scula electrică ferm, cu corpul și mâinile într-o poziție care să atenuze reculul. În cazul în care un mâner auxiliar este inclus ca parte a echipamentului standard, acesta trebuie utilizat întotdeauna pentru a avea cel mai mare control asupra forțelor de recul sau a cuplului de recul în timpul pornirii. Operatorul poate controla fenomenele de smucitură și recul prin luarea unor măsuri de precauție adecvate.

- Fiți deosebit de atent la prelucrarea colțurilor, a marginilor ascuțite etc. Împiedicați uneltele de lucru să dea înapoi sau să se

blocheze. O unealtă de lucru rotativă este mai susceptibilă de a se bloca atunci când prelucrați unghiuri, muchii ascuțite sau dacă este reculată. Acest lucru poate duce la pierderea controlului sau la recul. **Nu utilizați discuri dințate.** Aceste tipuri de unelte provoacă adesea recul sau pierderea controlului sculei electrice.

● **Introduceți întotdeauna scula electrică în material în conformitate cu direcția de rotație marcată pe sculă.** Introducerea sculei electrice în direcția greșită va face ca muchia tăietoare a sculei de lucru să iasă din piesa de lucru, ceea ce va face ca scula electrică să fie trasă în direcția de avans.

● **La prelucrarea cu fișiere rotative, scule de frezare de mare viteză sau freze din carbură, piesa de prelucrat trebuie să fie întotdeauna bine fixată.** Chiar și o ușoară înclinare a unei astfel de scule de lucru în canelură poate provoca blocarea și, astfel, ejectarea acesteia. Un blocaj al fișierului, al frezei de mare viteză sau al frezei din carbură poate face ca unealta să sară din canelură și să ducă la pierderea controlului sculei electrice

INSTRUCȚIUNI SPECIALE DE SIGURANȚĂ PENTRU ȘLEFUIREA ȘI TĂIEREA CU DISCURI ABRAZIVE

● **Folosiți numai roata de rectificat proiectată pentru scula electrică și protecția proiectată pentru roata de rectificat.** Discurile de rectificat care nu sunt scule pentru scula electrică specifică nu pot fi suficiente de protejate și nu sunt suficiente de sigure.

● **Pentru vârfurile de șlefuit conice și drepte, utilizați numai discuri de șlefuit de dimensiuni și lungimi corecte, fără subcotare pe încastrare.** Discurile de rectificat prevăzute în acest scop reduc probabilitatea de rupere.

● **Evitați să blocați discul de tăiere sau să aplicați o presiune prea mare.** Nu efectuați tăieturi excesive de adânci. Supraincărcarea discului de tăiere crește sarcina acestuia și tendința de a se bloca sau de a se bloca și, prin urmare, posibilitatea de recul sau de rupere a discului.

● **Nu puneți mâna în fața sau în spatele discului de tăiere rotativ.** Deplasarea discului de tăiere departe de dvs. în piesa de lucru poate face ca scula electrică să sară cu discul rotativ direct spre mâna dvs. în cazul unui recul.

● **În cazul unui blocaj, al imobilizării discului de tăiere sau al unei opriri, opriți scula electrică și așteptați până când discul se oprește complet.** Nu încercați niciodată să scoateți discul încă în mișcare din zona de tăiere, deoarece acest lucru poate provoca un recul. Luați măsură pentru a elimina cauza blocării și imobilizării discului.

● **Nu reponați scula electrică în timp ce se află în material.** Roata de tăiere trebuie să atingă viteza maximă înainte de a continua să taie. În caz contrar, roata de rectificat se poate prinde, poate sări de pe piesa de lucru sau poate provoca recul.

● **Plăcile sau obiectele mari trebuie susținute înainte de prelucrare pentru a reduce riscul de recul cauzat de un disc blocat.** Piesele mari se pot îndoi sub propria greutate. Piesa de prelucrat trebuie susținută pe ambele părți, atât în apropierea liniei de tăiere, cât și la margine.

● **Aveți grijă deosebită atunci când faceți găuri în pereți sau când operați în alte zone invizibile.** Un disc de tăiere care plonjează în material poate provoca ejectarea sculei atunci când aceasta întâlnește țevi de gaz, conducte de apă, cabluri electrice sau alte obiecte.

INSTRUCȚIUNI SPECIALE DE SIGURANȚĂ PENTRU LUCRUL CU PERII DE SĂRMĂ

● **Trebuie să se țină seama de faptul că, chiar și în cazul unei utilizări normale, se pierd bucăți de sărmă prin perie.** Unei suprasolicitați firele prin aplicarea unei presiuni prea mari. Bucățile de sărmă care se ridică prin aer pot pătrunde cu ușurință în hainele subțiri și/sau în piele.

● **Înainte de a începe lucrul, porniți scula electrică astfel încât periele să se rotească timp de cel puțin un minut la viteza normală de funcționare.** Asigurați-vă că nimeni nu se află în fața periei sau în aceeași linie cu peria în acest timp. Pe măsură ce scula electrică funcționează, bucăți de sărmă se pot desprinde și se pot împrăști.

● **De asemenea, nu îndreptați peria de sărmă rotativă în direcția dumneavoastră.** La prelucrarea cu perii de sărmă, bucățele mici de sărmă pot fi ejectate la viteză mare și pot pătrunde în piele.

INFORMAȚII SUPPLEMENTARE PRIVIND SIGURANȚA

● **Nu manipulați arborele de transmisie flexibil dacă este excesiv de îndoit.** Îndoirea excesivă a arborelui poate duce la încălzirea excesivă a armăturii. Deconectați întotdeauna mini-șlefuitorul de la sursa de alimentare înainte de a face orice reglaje sau de a schimba accesorii. În caz contrar, se pot produce vătămări corporale neașteptate.

● **Nu lăsați niciodată mini-masina de tocat în funcțiune fără supraveghere.** Întotdeauna opriți în prealabil alimentarea sa electrică. Puneți mini-șlefuitorul deoparte numai atunci când axul s-a oprit din rotație.

● **Nu atingeți unealta de lucru (piatra sau vârful) imediat după terminarea lucrului.** Aceste componente devin foarte fierbinți în timpul funcționării.

● **Utilizați baterii și încărcătoare dedicate acestui dispozitiv**

NOTĂ: Dispozitivul este destinat utilizării în interior.

În ciuda designului intrinsec sigur, a utilizării măsurilor de siguranță și a măsurilor de protecție suplimentare, există întotdeauna un risc rezidual de rănire.

NOTĂ: Utilizați numai în aer liber, țineți copiii mici departe de aparat.

Pictograme și avertismente

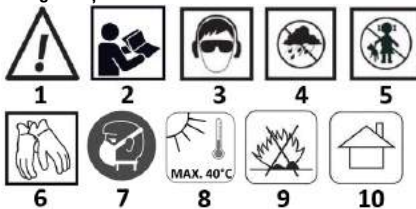

1. Avertisment
2. Citiți toate instrucțiunile
3. Protejați-vă vederea și auzul
4. Protejați de ploaie
5. A nu se păstra la îndemâna copiilor
6. Purtați mănuși de protecție
7. Purtați o mască de protecție
8. Nu expuneți la temperaturi mai mari de 40°C
9. Nu aruncați în foc (în special bateria).
10. Pentru utilizare în interior

Descrierea elementelor grafice

NR	Descriere
A 1	Priza pentru baterii
A 2	Comutator
A 3	Suport de scule
A 4	Regulator de viteză
A 5	Scaunul arborelui flexibil
A 6	Suporturi pentru accesoriile de lucru
A 7	Sertar pentru accesorii de lucru
B 1	Cilindru flexibil
B 2	Blocare axă
B 3	Mâner de acționare a arborelui
B 4	Piuliță de fixare a arborelui flexibil
B 5	Support pentru ace de accesoriu
B 6	Support de arbore flexibil pentru transmisie

CUM SE UTILIZEAZĂ MINI ȘLEFUITORUL

Figurile A și B prezintă schematic componentele dispozitivului.

ÎNAINTE DE A ÎNCEPE LUCRUL

Scoateți cu grijă scula și toate accesoriile din cutie. Verificați să nu existe niciun deteriorare înainte de a încerca să o utilizați, introduceți bateria (nu este furnizată) în priza fig.A1 și apoi opriți unealta cu ajutorul întrerupătorului de alimentare fig.A2.

FUNCȚIONAREA DISPOZITIVULUI

- Fixați întotdeauna toate obiectele pe care lucrați într-o menhină sau într-o clemă de masă de lucru pentru a le împiedica să se miște în timp ce lucrați cu unealta.
- Păstrați scula în față și în centru, ținând accesoriul sculei departe de piesa de lucru.
- Porniți scula și așteptați ca motorul și accesoriul să atingă viteza maximă.
- Reglați viteza cu ajutorul butonului de reglare Fig. A4
- Coborâți scula treptat până când accesoriul intră în contact cu piesa de prelucrat.
- Mișcați scula în mod continuu, într-un ritm constant.
- Folosiți o presiune suficientă pentru ca unealta să nu alunece sau să sară.

ON/OFF

Pentru a porni scula: apăsați comutatorul fig. A2 ON/OFF în poziția ON fig. C1. Pentru a opri scula: apăsați comutatorul fig. A2 ON/OFF în poziția OFF (oprit) fig. C2.

INSTALAREA/ÎNDEPĂRTAREA ACCESORIILOR

Pentru a instala accesoriul:

- Scoateți bateria (nu este furnizată)
- Glisiți maneta de blocare a axului fig. B2 înainte și rotiți arborele cu mâna până când blocajul fusului blochează arborele, împiedicând continuarea rotației.

- Atunci când dispozitivul de blocare a axului este angajat, utilizați cheia de strângere a piniului **fig. B5** pentru a slăbi piulița de strângere a mandrinei, dacă este necesar.
- Introduceți știftul accesoriu în colier **Fig. B5** până la capăt, apoi trageți-l cu aproximativ 2 mm pentru a împiedica blocarea știftului în poziție atunci când acesta se încălzește prea tare.
- Cu blocajul fusului angajat, strângeți piulița de strângere **fig. B5** cu cheia furnizată până când știftul accesoriului este prins de colier. Evitați să strângeți prea tare piulița de prindere **fig. B5**.

PNTRU A SCOATE ACCESORIUL:

Scoateți bateria (nu este furnizată)
 Cu blocajul fusului angajat **fig. B2**, slăbiți piulița de strângere **fig. B5** cu cheia furnizată și scoateți accesoriul. **PERICOL:** dacă schimbați vârful de lucru imediat după utilizare, aveți grijă să nu atingeți piulița de strângere sau accesoriul cu mâinile goale. Ați putea să vă ardeți din cauza acumulării de căldură în timpul funcționării. Folosiți întotdeauna cheia furnizată.

FUNCȚIONAREA UNEI SCULE ROTATIVE

Învățarea utilizării unei scule rotative:

- Tineți stiloul **Fig. B3** în mână și obișnuiți-vă cu greutatea, echilibrul și forma corului său. Designul său vă permite să-l prindeți ca pe un stilou.
- Examinați cu atenție accesoriile sculei rotative. Accesoriile deteriorate se pot dezintegra dacă ating o viteză excesivă și nu trebuie utilizate în acel moment. **Utilizarea accesoriilor deteriorate poate provoca vătămări corporale grave.**
- Mai întâi exersați pe deșeurii pentru a vedea cum funcționează instrumentul. Rețineți că lucrarea se face prin rotația foarte mare a accesoriului în clește. **Nu vă sprânjiți pe umeala care rulează și nu apăsați prea tare umeala pe piesa de prelucrat.**
- Cel mai bine este să efectuați o serie de treceri cu umeala, decât să încercați să faceți toată treaba dintr-o singură trecere. Pentru a face o tăiere, trageți umeala înainte și înapoi pe materialul în care lucrați, la fel ca o pensulă mică. Tăiați puțin din material la fiecare trecere până când ajungeți la adâncimea dorită. Pentru cele mai multe lucrări, o atingere delicată este cea mai bună; veți avea mai mult control, veți face mai puține greșeli și veți obține cea mai eficientă muncă din accesoriu.
- Pentru un control optim în timpul lucrului de aproape, prindeți umeala ca pe un creion între degetul mare și arătător.
- Metoda de ținere a sculei prin "prindere în mână" este utilizată pentru operațiuni precum șlefuirea unei suprafețe plane sau utilizarea discurilor de tăiere.

MODURI DE FUNCȚIONARE

Setări de viteză în funcție de lucrare și material:

- Șlefuirea cuielor/șuruburilor: 32000 rpm
- Tăierea șuruburilor, șuruburilor, cuielor, lemnului subțire: 30000 rpm
- Șlefuirea lemnului moale: 30000 rpm
- Lustruirea materialelor dure, cum ar fi oțelul, aluminiul, alama, piatra, ceramica, sticla: 12-15000 rpm
- Găuri de găurire în lemn: 32000 rpm
- Perierea metalului: 15000 rpm

Gravare: viteză mare pentru lemn, viteză mică pentru metal

- Modelarea suprafețelor curbe: 20-33000 rpm
- Șlefuirea marginilor metalice: 32000 rpm

Reglarea turațiilor se realizează cu ajutorul regulatorului, așa cum se arată în **fig. A4**; în **fig. C** sunt indicate direcțiile de scădere și de creștere a turațiilor. Rotirea butonului în direcția **MAX fig. C3** mărește turațiile, în timp ce rotirea în direcția **MIN fig. C4** le micșorează.

CURĂȚARE ȘI ÎNȚEȚINERE

Curățare

Păstrați curate fantele de ventilație ale mașinii pentru a preveni supraîncălzirea motorului.
 Curățate periodic carcasa aparatului cu o cârpă moale, de preferință după fiecare utilizare.
 Dacă murdăria nu se îndepărtează, folosiți o cârpă moale umezită cu apă cu săpun.
 Nu utilizați niciodată solvenți precum benzina, alcoolul, amoniacul, apa cu amoniac etc. Acești solvenți pot deteriora piesele din plastic.

CONSERVARE

Echipamentele noastre sunt concepute pentru a funcționa mult timp, cu o întreținere minimă. Cu toate acestea, o îngrijire adecvată și o curățare regulată vor crește semnificativ durata de utilizare fără probleme.

REPARAȚIE

Utilizați numai accesoriile și piesele de schimb recomandate de producător.
 În cazul în care aparatul este deteriorat, contactați un centru de service autorizat, numai persoanele instruite și autorizate îl pot repara.

Conținutul setului:

- Acționarea mașinii de rectificat
- Arbore flexibil
- Cutie de accesorii 40 buc.
- Cheie specială

Date nominale	
Tensiunea bateriei	18 V DC
Viteză	5000-33000 min ⁻¹
Diametrul maxim al sculei de lucru	35 mm
Diametrul suportului pentru tija sculei de lucru	3,2 mm
Piulița exterioră a fusului	M8
Clasa de protecție	III
Masa	1,12 kg
Anul de producție	
58GE107 indică atât tipul, cât și denumirea mașinii.	

DATE PRIVIND ZGOMOTUL ȘI VIBRAȚIILE

Nivelul presiunii sonore	$L_{PA} = 78,3 \text{ dB(A)}$ $K=3\text{dB(A)}$
Nivelul de putere acustică	$L_{WA} = 89,3 \text{ dB(A)}$ $K=3\text{dB(A)}$
Valori de accelerație	$a_h = 2,678 \text{ m/s}^2$ $K=1,5 \text{ m/s}^2$

Informații privind zgomotul și vibrațiile

Nivelul de zgomot emis de dispozitiv este descris prin: nivelul presiunii sonore emise L_{PA} și nivelul de putere acustică L_{WA} (unde K reprezintă incertitudinea de măsurare). Vibrația emisă de dispozitiv este descrisă de valoarea accelerației vibrațiilor a_h (unde K reprezintă incertitudinea de măsurare).

Nivelul de presiune acustică L_{PA} , nivelul de putere acustică L_{WA} și valoarea accelerației vibrațiilor a_h specificate în aceste instrucțiuni au fost măsurate în conformitate cu EN 60745-1. Nivelul de vibrații specificat a_h poate fi utilizat pentru comparații între dispozitive și pentru evaluarea preliminară a expunerii la vibrații.

Nivelul de vibrații indicat este reprezentativ doar pentru utilizarea de bază a dispozitivului. În cazul în care aparatul este utilizat pentru alte aplicații sau cu alte instrumente de lucru, nivelul de vibrații se poate modifica. Un nivel de vibrații mai ridicat va fi cauzat de o întreținere insuficientă sau prea puțin frecventă a aparatului. Motivele prezentate mai sus pot avea ca rezultat o expunere crescută la vibrații pe întreaga perioadă de lucru.

Pentru a estima cu exactitate expunerea la vibrații, este necesar să se ia în considerare perioadele în care echipamentul este oprit sau când este pornit, dar nu este utilizat pentru muncă. Atunci când toți factorii sunt estimați cu exactitate, expunerea totală la vibrații poate fi semnificativ mai mică.

Pentru a proteja utilizatorul de efectele vibrațiilor, ar trebui puse în aplicare măsuri de siguranță suplimentare, cum ar fi: întreținerea ciclică a mașinii și a instrumentelor de lucru, asigurarea unei temperaturi adecvate a mâinilor și organizarea corespunzătoare a muncii.

PROTECȚIA MEDIULUI



Produsul nu trebuie eliminat împreună cu deșeurile menajere, ci reciclat în instalații adecvate. Produsul, dacă nu este reciclat, reprezintă un potențial pericol pentru mediu și pentru sănătatea umană.

"Grupa Topex Spółka z ograniczoną odpowiedzialnością" Spółka komandytowa cu sediul în Varșovia, ul. Pograniczna 2/4 (denumită în continuare: "Grupa Topex") informează că toate drepturile de autor asupra conținutului acestui manual (denumit în continuare: "Manual"), inclusiv, printre altele, textul, fotografiile, diagramele, desenele, precum și compoziția acestuia, aparțin exclusiv Grupa Topex și fac obiectul protecției juridice în temeiul Legii din 4 februarie 1994 privind drepturile de autor și drepturile conexe (adică Jurnalul Oficial 2006 nr. 90, poziția 631, cu modificările ulterioare). Copierea, prelucrarea, publicarea, modificarea în scopuri comerciale a Întregului Manual, precum și a componentelor sale individuale, fără acordul Grupa Topex exprimat în scris, este strict interzisă și poate atrage răspunderea civilă și penală, poate avea ca rezultat răspunderea civilă și penală.

Declarația de conformitate CE

Producător: Grupa Topex Sp. z o.o. Sp. k., ul. Pograniczna 2/4 02-285 Warszawa

Produs: Mini șlefuitor fără fir

Model: 58GE 107

Denumire comercială: GRAPHITE

Număr de serie: 00001 + 99999

Prezenta declarație de conformitate este emisă pe răspunderea exclusivă a producătorului.

Produsul menționat mai sus este în conformitate cu următoarele directive UE:

Directiva Mașini 2006/42/CE

Directiva EMC 2014/30/UE

Directiva RoHS 2011/65/UE, astfel cum a fost modificată prin

Directiva 2015/863/UE.

Și îndeplinește cerințele următoarelor standarde:

EN 60745-1:2009+A11:2010; EN 60745-2-23:2013; EN ISO 12100:2010;

EN 55014-1:2017+A11:2020; EN 55014-2:2015;

IEC 62321-3-1:2013; IEC 62321-4:2017; IEC 62321-5:2013; IEC 62321-6:2015;

IEC 62321-7-1:2015; IEC 62321-7-2:2017; IEC 62321-8:2017

Аceastă declarație se referă exclusiv la mașinile în starea în care au fost introduse pe piață și exclude componentele adăugate și/sau operațiunile efectuate ulterior de către utilizatorul final.

Numele și adresa persoanei care locuiește sau este stabilită în UE și care este autorizată să întocmească dosarul tehnic:

Semnat pentru și în numele:

Grupa Topex Sp. Z o.o. Sp.k.

Ul. Pograniczna 2/4

02-285 Warszawa

Paweł Kowalski

Agent de calitate GRUPA TOPEX

Varșovia, 2022-05-18

UA

ПЕРЕКЛАД ІНСТРУКЦІЇ (КОРИСТУВАЧА)

Акумуляторна міні-шліфмашинка

Модель 58GE107

УВАГА: ПЕРЕД ВИКОРИСТАННЯМ ОБЛАДНАННЯ УВАЖНО ПРОЧИТАЙТЕ ЦЮ ІНСТРУКЦІЮ ТА ЗБЕРЕЖІТЬ ЇЇ ДЛЯ ДОВІДКИ У МАЙБУТНЬОМУ. ОСОБАМ, ЯКІ НЕ ПРОЧИТАЛИ ІНСТРУКЦІЇ, ЗАБОРОНЯЄТЬСЯ ЗДІЙСНЮВАТИ МОНТАЖ, РЕГУЛЮВАТИ АБО ОБСЛУГОВУВАТИ ПРИСТРІЙ.

ДЕТАЛЬНІ ПРАВИЛА БЕЗПЕКИ

УВАГА!

Потрібно уважно прочитати інструкцію з експлуатації, дотримуватись застережень і умов безпеки, що містяться в ній. Пристрій спроектовано для безпечної праці. Проте встановлення, технічне обслуговування та експлуатація пристрою можуть бути небезпечними. Дотримання наведених нижче процедур зменшить ризик пожежі, ураження електричним струмом і травм, а також скоротить час встановлення

ПРОЧИТАЙТЕ УВАЖНО ІНСТРУКЦІЮ КОРИСТУВАЧА ДЛЯ ОЗНАЙОМЛЕННЯ З ПРИСТРОЄМ. ЗБЕРЕЖІТЬ ЦЮ ІНСТРУКЦІЮ НА МАЙБУТНЄ.

ПРАВИЛА БЕЗПЕКИ

МІНІ-ШЛІФМАШИНКА ПОПЕРЕДЖЕННЯ ЩОДО БЕЗПЕКИ

Вказівки щодо безпеки шліфування, полірування, фрезерування, шліфування абразивним папером, роботи з використанням дротяних щіток та різання шліфувальним диском.

- Цей електроінструмент можна використовувати як шліфувальну машину, полірувальну машину, а також для фрезерування, різання, шліфування абразивним папером та шліфування дротяними щітками. Слід дотримуватись всіх вказівок щодо безпеки, інструкцій, описів та даних, наданих за електроінструментом. *Недотримання вищезазначених рекомендацій може створювати небезпечку ураження електричним струмом, пожежу та/або тяжких травм тіла.*

- Не можна використовувати допоміжне обладнання, не передбачене і не рекомендоване виробником спеціально для цього пристрою. Факт, що допоміжне обладнання вдається встановити на електроінструмент, не гарантує безпечної експлуатації.
- Номінальна швидкість шліфувальних аксесуарів не повинна перевищувати максимальну швидкість, зазначену на електроінструменті. Шліфувальні аксесуари, що працюють на швидкості, вищій за номінальну, можуть зламатися та розбитися на шматки.
- Зовнішній діаметр та товщина робочого інструмента повинні відповідати розмірам електроінструмента. Робочі інструменти невідповідного розміру не можуть бути достатньо захищеними або контрольованими

- Шліфувальні диски, шліфувальні ролики та інші аксесуари повинні точно підходити до шпинделя або затискача вашого електроінструменту. Аксесуари, які не відповідають кріпильним елементам електроінструменту, обертаються нерівномірно, надмірно вібрують і можуть призвести до втрати контролю над електроінструментом

- Шліфувальні диски та ролики, різучі інструменти та будь-який інший робочий інструмент, встановлений на хвостовику, повинен бути повністю встановлений у затискач або свердильний патрон. Необхідно стежити за тим, щоб обмежити до мінімуму «виступаючу частину» хвостовика або частину хвостовика між шліфувальним кругом і затискачем. Якщо хвостовик затягнутий недостатньо або круж висунутий занадто далеко, насаджений інструмент може ослабнути та вилетіти на високій швидкості.

- У жодному випадку не можна використовувати пошкоджені робочі інструменти. Перед кожним використанням перевіряйте оснащення, наприклад, шліфувальні круги на наявність сколів і тріщин, шліфувальні ролики на наявність тріщин, стирання або сильного зносу, дротяні щітки – на наявність ослаблених або обірваних проводів. У випадку падіння електроінструмента або робочого інструмента слід перевірити, чи вони не пошкоджені, або використати інший, непошкоджений інструмент. Після перевірки і закріплення робочого інструменту запустіть електроінструмент і тримайте його увімкненим протягом однієї хвилини на максимальній швидкості, намагаючись перебувати поза зоною досяжності робочого інструменту, що обертається, та переконайтеся,

що в цій зоні немає сторонніх осіб. *Пошкоджені інструменти найчастіше ламаються у цей пробний період:*

- Слід використовувати засоби індивідуального захисту.

Залежно від типу роботи слід носити захисну маску, що покриває все обличчя, засоби захисту очей або захисні окуляри. У випадку необхідності слід скористатися

протишумовою маскою, засобами захисту слуху, захисними рукавицями або спеціальним фартухом, що захищає від дрібних частинки матеріалу, що шліфується або

обробляється. Слід захищати очі від сторонніх тіл, які піднімаються в повітря під час роботи. *Протипилова маска та маска для захисту дихальних шляхів повинні фільтрувати пил, що виникає під час роботи. Близь шуму протягом тривалого часу може спричинити втрату слуху.*

- Необхідно, щоб сторонні особи перебували на безпечній відстані від зони роботи електроінструмента. Всі, хто перебуває поблизу електроінструмента, що працює, повинні використовувати засоби індивідуального захисту. Уламки предмета, що обробляється, або тріснути робочі інструменти можуть відскакувати і спричинити травмування навіть за межами безпосередньої зони роботи електроінструмента.

- Під час виконання робіт, коли інструмент може зіткнутися з прихованим електричним кабелем, його слід тримати виключно за ізольовані поверхні рукою. Контакт з кабелем електромережі може спричинити передачу напруги на металеві частини електроінструмента, що може спричинити ураження електричним струмом.
- Завжди міцно тримайте електроінструмент під час його запуску. Під час розмови до повної швидкості моменти віддачі дрізна можуть спричинити перекручування електроінструмента в руці.
- По можливості використовуйте затискачі або лещата, щоб зафіксувати заготовку на місці. Під час роботи ні в якому разі не тримайте заготовки невеликого розміру однією рукою, а інструмент іншою. Фіксування дрібних елементів у лещатах дозволяє вам керувати електроінструментом обома руками та краще контролювати його. Під час різання круглих предметів, таких як дерев'яні дюбелі, пруті або труби, елементи можуть покотитися в непередбаченому напрямку та спричинити заклинювання робочого інструменту, і, як наслідок, відкидання його у бік оператора.

- Заборонено ставити електроінструмент до повної зупинки робочого інструмента. Інструмент, що обертається, може мати контакт з поверхнею, на якій він стоїть, у зв'язку з чим може бути втрачено контроль над електроінструментом.

- Після зміни робочих інструментів або після зміни налаштувань інструменту міцно затягуйте затискну гайку та інші кріпильні елементи. Ослаблені кріпильні елементи можуть несподівано зрушити з місця і призвести до втрати контролю над електроінструментом. Незакріплені деталі, що обертаються, можуть бути викинуті з великою силою.
- Заборонено переносити електроінструмент, що знаходиться в русі. Випадковий контакт одягу з робочим інструментом, що

обертається, може спричинити його втягування і травмування робочим інструментом тіла особи, що його обслуговує.

● Необхідно регулярно очищувати вентиляційні отвори електроінструмента. Повітрядувка дивеуна втягує пил до корпусу, а значне накопичення металевого пилю може спричинити електричну небезпеку. Не можна використовувати електроінструмент поблизу легкозаймистих матеріалів. Іскри можуть спричинити їх займання.

● Не можна використовувати інструменти, які вимагають рідких охолоджувальних засобів. Використання води або інших рідких охолоджувальних засобів може спричинити ураження електричним струмом

ВІДДАЧА І ВІДПОВІДНІ ВКАЗІВКИ ЩОДО БЕЗПЕКИ

● Віддача – це раптова реакція електроінструмента на блокування або заклинювання інструмента, що обертається, наприклад, шліфувального круга, шліфувальної пластини, дрятоїної щітки тощо. Зачеплення або заклинювання призводить до раптової зупинки робочого інструменту, що обертається. Неконтрольований електроінструмент у зв'язку з цим віддає в напрямку, протилежному до напрямку обертання робочого інструмента. Наприклад, якщо шліфувальний диск заблокується або заклиниться в предметі, що обробляється, занурений у матеріал край диска може заблокуватися і спричинити його випадання або віддачу.

Віддача шліфувального диска (у напрямку до особи, що його обслуговує, або від неї) залежить від напрямку руху шліфувального диска у місці блокування. Крім того, шліфувальні круги також можуть зламатися. Віддача є наслідком неправильного або забороненого способу експлуатації пристрою. Її можна уникнути шляхом дотримання описаних нижче відповідних засобів безпеки.

● Електроінструмент слід міцно тримати, а тіло і руки розмістити у позиції, що уможливають пом'якшення віддачі. Якщо до складу стандартного обладнання входить додаткова ручка, її слід завжди використовувати, щоб мати якомога більший контроль над силами віддачі або відвідного моменту під час запуску. Особа, що здійснює обслуговування пристрою, може компенсувати ризик рух та явище віддачі шляхом дотримання відповідних заходів безпеки.

● Необхідно дотримуватися особливої обережності при обробці кутів, гострих країв і т.д. Необхідно забезпечити робочі інструменти від ударів або заклинювання. Робочий інструмент, що обертається, більше заклинюється під час обробки кутів, гострих країв або в результаті відкидання. Це може стати причиною втрати контролю або віддачі. Не використовуйте зубчасті диски. Робочі інструменти цього типу часто спричиняють віддачу або втрату контролю над електроінструментом.

● Завжди вставляйте робочий інструмент у матеріал відповідно до напрямку обертання, зазначеному на пристрої. Вставка електроінструменту в неправильному напрямку призведе до того, що ріжуча кромка робочого інструменту вискочить із заготовки та потягне електроінструмент у напрямку руху.

● При обробці напilkами, що обертаються, високошвидкісними фрезами або твердосплавними фрезами заготовка завжди повинна бути надійно закріплена. Навіть незначний нахил такої робочого інструменту в канавці може призвести до його заклинювання і, отже, до віддачі. Заклинювання напilка, високошвидкісної або твердосплавної фрези може призвести до того, що робочий інструмент вискочить з канавки і призведе до втрати контролю над електроінструментом.

СПЕЦІАЛЬНІ ВКАЗІВКИ З ТЕХНІКИ БЕЗПЕКИ ПРИ ШЛІФУВАННІ І РІЗАННІ ШЛІФУВАЛЬНИМ ДИСКОМ

● Використовуйте лише шліфувальний диск, призначений для даного електроінструменту, та захисний кожух, призначений для цього диску. Шліфувальні диски, які не є оснащенням електроінструменту, не можуть бути належним чином захищені та не є достатньо безпечними.

● Для конічних та прямих шліфувальних хвостовиків використовуйте лише шліфувальні диски відповідного розміру та довжини, без підрізів на кріпленні. Шліфувальні диски, передбачені для цієї мети, знижують ймовірність поломки.

● Уникайте заклинювання різального диска або заنادо сильного тиску. Не робіть надто глибоких надрізів.

Перевантаження ріжучого диска збільшує його навантаження та його схильність до заклинювання або заблокування, а отже, ймовірність віддачі або поломки диска.

● Не розташовуйте руки перед або за ріжучим диском, що обертається. Перемищення ріжучого диска в заготовці вбік від вас може призвести до того, що у разі віддачі електроінструмент відскочить разом із диском, що обертається, прямо в напрямку вашої руки.

● У разі заклинювання, знерухомилення ріжучого диска або зупинки в роботі вимкніть електроінструмент і дочекайтесь повної зупинки диска. Ніколи не намагайтесь витягнути з місця різання диск, коли він ще рухається, оскільки це може призвести до віддачі. Слід вжити заходів для усунення причини заклинювання, знерухомилення диску.

● Не перезапалуйте електроінструмент, доки він знаходиться у матеріалі. Перед продовженням різання ріжучий диск повинен досягти повної швидкості. В іншому випадку шліфувальний диск може зачепитися, зіскокити із заготовки або виклатити віддачу.

● Пластини або великі заготовки перед обробкою слід підтримувати, щоб знизити ризик віддачі через заклинювання диску. Великі заготовки можуть прогинатися під власною вагою. Підтримуйте заготовку з обох сторін, як біля лінії різання, так і біля краю.

● Будьте особливо обережні при вирізаних отворів у стінах або при роботі в інших місцях, які не видно. Занурення різального диска в матеріал може призвести до віддачі інструменту під час зіткнення з газовими трубами, водопровідними трубами, електропроводкою або іншими предметами.

СПЕЦІАЛЬНІ ВКАЗІВКИ З ТЕХНІКИ БЕЗПЕКИ ПРИ РОБОТІ З ДРІЯТЯНИМИ ЩІТКАМИ

● Враховуйте, що навіть при нормальному використанні щітка втрачає шматочки дроту. Не перевантажуйте дроти занадто великим тиском. Шматочки дроту, що розпаліються в повітрі, можуть легко проткнути тонкий одяг і/або шкіру.

● Перед початком роботи запаліть електроінструмент так, щоб щітки оберталися з нормальною робочою швидкістю не менше однієї хвилини. Переконайтеся, що ніхто не стоїть перед щіткою або на одній лінії з нею. При роботі електроінструменту шматки дроту можуть відлітати та розпалітяться.

● Також не спрямовуйте щітку, що обертається, у свій бік. При обробці дротяними щітками маленькі шматочки дроту можуть відкидатися на високій швидкості та пробиватися у шкіру.

ДОДАТКОВІ ВКАЗІВКИ ЩОДО БЕЗПЕКИ

● Не використовуйте гнучкий приводний вал, якщо він надмірно зігнутий. Надмірне згинання валу може призвести до перегріву корпусу. Завжди від'єднуйте міні-шліфмашинку від джерела живлення перед відключенням будь-яких налаштувань або заміною аксесуарів. Невиконання цієї вимоги може призвести до непередбачених травм.

● Ніколи не залишайте працюючу міні-шліфмашинку без нагляду. Завжди заздалегідь відключайте її від електроживлення. Міні-шліфмашинку можна відкладати лише після того, як шпиндель перестане обертатися.

● Не торкайтесь робочого інструменту (каменю або наконечника) відразу після закінчення роботи. Під час роботи ці елементи сильно нагріваються.

● Використовуйте акумулятори та зарядні пристрої, призначені для цього пристрою

УВАГА: Інструмент призначений для роботи всередині приміщення.

Незважаючи на конструкцію, безпечну від самої основи, використання заходів безпеки та додаткових захисних заходів, завжди існує залишковий ризик травмування.

УВАГА: Використовуйте лише ззовні, тримайте малих дітей на відстані від пристрою.

Піктограми й застереження



1. УВАГА

2. Прочитайте всі інструкції

3. Захищайте зір та слух

4. Захищайте від дощу

5. Зберігати подалі від дітей

6. Використовуйте захисні рукавички

7. Використовуйте захисну маску

8. Не виставляти під вплив температури, що перевищує 40°C

9. Не кидати у вогонь (особливо стосується акумулятора)

10. Для використання всередині приміщень

Опис графічних елементів

№	Опис
A 1.	Гніздо акумулятора
A 2	Вимикач
A 3	Монтаж робочого інструмента
A 4	Регулятор обертів
A 5	Гніздо гнучкого валу
A 6	Ручки для робочих аксесуарів
A 7	Ящик для робочих аксесуарів
B 1.	Еластичний валик
B 2	Блокування шпинделя
B 3	Робоча ручка валу
B 4	Гайка кріплення гнучкого валу
B 5	Затискний тримач хвостовика для аксесуарів
B 6	Тримач гнучкого валу для силової передачі

СПОСІБ ВИКОРИСТАННЯ МІНІ-ШЛІФМАШИНКИ

На малюнках А; В показані схематичні компоненти машини

ПЕРЕД ПОЧАТКОМ РОБОТИ

Обережно вийміть інструмент і всі аксесуари з коробки. Перед початком роботи переконайтеся у відсутності пошкоджень, вставте акумулятор (не входить у комплект поставки) в гніздо (рис. А1), потім вийміть машину за допомогою перемикача (рис. А2).

РОБОТА ЗА ДОПОМОГОЮ ПРИСТРОЮ

- Завжди закріплюйте всі елементи, з якими ви працюєте, у лещатах або затискачах верстака, щоб запобігти їх зміщенню під час роботи з інструментом.
- Тримайте інструмент перед собою і водночас подалі від себе, тримаючи аксесуари інструменту подалі від заготовки.
- Увійміть інструмент і зачекайте, поки двигун та приладдя наберуть повну швидкість.
- Відрегулюйте обертання за допомогою регулятора рис. А4
- Опускаяйте інструмент поступово, доки приладдя не торкнеться заготовки.
- Рухайте інструмент безперервно в постійному темпі.
- Прикладіть достатній тиск, щоб інструмент не зісковзував та не відскакував.

УВІМКНЕННЯ / ВИМКНЕННЯ

Щоб увімкнути інструмент переведіть перемикач (рис. А2) ON/OFF у положення ON (рис. С1). Щоб вийняти інструмент переведіть перемикач (рис. А2) ON/OFF у положення OFF (рис. С2).

ВСТАНОВЛЕННЯ/ВИДАЛЕННЯ АКСЕСУАРІВ

Щоб встановити аксесуар:

- Вийміть акумулятор (не входить в комплект)
- Перемістіть важіль блокування шпинделя (рис. В2) вперед і поверніть вал вручну, поки блокування шпинделя не зафіксує вал, запобігаючи подальшому обертанню.
- Після включення фіксатора шпинделя використовуйте цапговий ключ (рис. В5), щоб послабити гайку цаги, якщо це потрібно.
- Вставте хвостовик робочого аксесуара в цагну (рис. В5) до упору, потім витягніть її приблизно на 2 мм, щоб запобігти заклинюванню хвостовика, коли він стане надмірно гарячим.
- Після включення фіксатора шпинделя затягніть гайку цаги (рис. В5) за допомогою ключа, що входить до комплекту, до тих пір, поки хвостовик аксесуара не буде захоплений цапгою. Уникайте надмірного затягування цапгової гайки (рис. В5).

ЩОБ ВИДАЛИТИ АКСЕСУАР:

Вийміть акумулятор (не входить в комплект)

Після включення фіксатора шпинделя (рис. В2), послабте гайку цаги (рис. В5) за допомогою ключа, що входить до комплекту, і зніміть аксесуар.

НЕБЕЗПЕКА: якщо ви змінюєте робочий наконечник відразу після використання, будьто обережні і не торкайтеся голими руками до цапгової гайки або аксесуара. Ви можете отримати опік через підвищення температури під час роботи. Завжди використовуйте ключ, що додається.

ЕКСПЛУАТАЦІЯ ПОВОРОТНОГО ІНСТРУМЕНТУ

Спосіб користування поворотним інструментом:

- Потримайте ручку (рис. В3) в руці і звикніть до її ваги, балансу та форми корпусу. Її конструкція дозволяє тримати його як звичайну ручку.
- Уважно огляньте аксесуари для поворотних інструментів. Пошкоджені аксесуари можуть розвалитися при перевищенні швидкості, тому їх не слід використовувати. Використання пошкоджених аксесуарів може призвести до серйозних травм.

- Спочатку потренуйтеся на відпрацьованому матеріалі, щоб побачити, як інструмент працює. Зауважте, що робота виконується за рахунок дуже великого обертання аксесуара в цагні. **Не спирайтеся на інструмент під час його роботи та не притискайте його занадто сильно до оброблюваного матеріалу.**
- Найкраще зробити серію проходів інструментом, а не намагатися виконати всю роботу за один прохід. Щоб зробити розріз, проведіть інструментом вперед-назад по матеріалу, з яким ви працюєте, як маленьким пензлем. При кожному проході зрізайте трохи матеріалу, доки не досягнете потрібної глибини. Для більшості робіт найкраще використовувати делькатний дотик; ви будете краще контролювати ситуацію, робити менше помилок і досягати максимальної ефективності роботи аксесуара.
- Для кращого контролю при роботі на близькій відстані затисніть інструмент, як олівець між великим і вказівним пальцями.
- Метод утримання інструменту «ручним захватом» використовується для таких операцій, як шліфування плоскої поверхні або використання відрізних дисків.

РЕЖИМИ РОБОТИ

Налаштування швидкості обертання в залежності від роботи та матеріалу:

- Шліфування цвяхів/шурпулів: 32000 об/хв
 - Різання болтів, шурпулів, цвяхів, тонкої деревини: 30000 об/хв
 - Шліфування м'якої деревини: 30 000 об/хв
 - Полірування твердих матеріалів, таких як: сталь, алюміній, латунь, камінь, кераміка, скло: 12-15 000 об/хв
 - Свердління отворів у деревині: 32000 об/хв
 - Чищення металу: 15000 об/хв
 - Гравірування: висока швидкість для дерева, низька швидкість для металу
 - Формування криволінійних поверхонь: 20-33000 об/хв
 - Шліфування металевих кромок: 32000 об/хв
- Регулювання обертів здійснюється за допомогою регулятора (рис. А4) ; на рис. С показані напрямки зменшення та збільшення обертів. Поворот ручки у напрямку MAX (рис. С3) збільшує обороти, а поворот у напрямку MIN (рис. С4) зменшує їх.

ОЧИЩЕННЯ ТА ТЕХНІЧНЕ ОБСЛУГОВУВАННЯ

Очищення

Утримуйте вентиляційні отвори машини в чистоті, щоб запобігти перегріву двигуна. Регулярно очищайте корпус машини м'якою тканиною, бажано після кожного використання. Якщо бруд не сходить, використовуйте м'яку тканину, змочену мильним розчином.

Ніколи не використовуйте розчинники, такі як бензин, спирт, аміачна вода тощо. Ці розчинники можуть пошкодити пластикові деталі.

ТЕХНІЧНЕ ОБСЛУГОВУВАННЯ

Наші пристрої розраховані на тривалу експлуатацію із мінімальним технічним обслуговуванням. Однак правильний погляд і регулярне очищення значно продовжать безперейбний термін служби.

РЕМОНТ

Використовуйте лише аксесуари та запасні частини, рекомендовані виробником. Якщо пристрій пошкоджено, зверніться до авторизованого сервісного центру, оскільки лише навчені та уповноважені особи можуть його ремонтувати.

Вміст набору:

- Привід шліфувальної машини
- Гнучкий вал
- Коробка з аксесуарами 40 шт.
- Спеціальний ключ

Номинальні дані	
Напруга акумулятора	18 В постійного струму
Швидкість обертання	5000-33000 min ⁻¹
Максимальний діаметр робочого інструменту	35 мм
Діаметр тримача хвостовика робочого інструменту	3,2 мм
Зовнішня гайка шпинделя	M8
Клас захисту	III
Маса	1,12 кг
Рік виробництва	
58GE107 означає тип та ідентифікатор машини	

ДАНИ ПРО ШУМ ТА ВІБРАЦІЮ

Рівень звукового тиску	L _{PA} = 78,3 дБ(А) K=3 дБ(А)
Рівень звукової потужності	L _{WA} = 89,3 дБ(А) K=3дБ(А)
Значення прискорення:	a _h = 2,678 м/с ² K=1,5 м/с ²

Інформація про шум та вібрацію

Рівень шуму, що видається пристроєм, описується: рівнем емітованого звукового тиску L_{pA} та рівнем звукової потужності L_{WA} (де K - неточність вимірювання). Вібрація, що створюється пристроєм, описується прискоренням вібрації a_h (де K - неточність вимірювання).

Приведені у даній інструкції рівень звукового тиску L_{pA} , рівень звукової потужності L_{WA} та прискорення вібрації a_h , вимірювалися згідно зі стандартом EN 60745-1. Зазначений рівень вібрації a_h може бути використаний для порівняння пристроїв та для початкової оцінки впливу вібрації.

Зазначений рівень вібрації є репрезентативним лише для основного використання пристрою. Якщо машина використовується для різних застосувань або з різними робочими інструментами, рівень вібрації може змінитися. На більш високий рівень вібрації впливатиме неналежне або надто рідкісне обслуговування приладу. Наведені вище причини можуть призвести до збільшення впливу вібрації протягом усього періоду експлуатації.

Для точної оцінки впливу вібрації врахуйте періоди, коли обладнання вмикається або коли воно вмикається, але не використовується. Після ретельної оцінки всіх факторів загальний вплив вібрації може бути значно меншим.

З метою захисту користувача від впливу вібрації слід вжити додаткових заходів безпеки, таких як: періодичне обслуговування пристрою та робочих інструментів, захист відповідної температури рук та належна організація роботи.

ЗАХИСТ ДОВКІЛЛЯ



Продукт не слід викидати разом з побутовими відходами, а утилізувати у відповідних установках. Продукт становить потенційну загрозу для навколишнього середовища та здоров'я людей.

Командитне товариство «Група Тorex Spółka z ograniczoną odpowiedzialnością» з місцезнаходженням у Варшаві, вул. Погранічна, 2/4 (далі: «Група Тorex») інформує, що всі авторські права на вміст даної інструкції (далі: «Інструкція»), зокрема на текст, розміщені фотографії, схеми, малюнки, а також її макет, належать виключно Групі Тorex і охороняються законом відповідно до закону від 4 лютого 1994 року «Про авторське право та суміжні права» (єдиний текст Законодавчий вісник від 2006 р. № 90 ст. 631 зі змінами), Копіювання, опрацювання, публікація, зміна в комерційних цілях усієї Інструкції та її окремих елементів без письмової згоди Групи Тorex суворо заборонені й може призвести до цивільної та кримінальної відповідальності.

може призвести до притягнення до цивільної та кримінальної відповідальності.

Декларация відповідності ЄС
Виробник: Група Тorex Sp. z o.o. Sp.k., вул. Погранічна, 2/4, 02-285 Варшава

Продукт: Акумуляторна міні-шілфмашинка
Модель: 58GE107
Торгова назва: GRAPHITE
Серійний номер: 00001 + 99999
Ця декларація відповідності видається на виключно відповідальність виробника.

Продукт, описаний вище, відповідає наступним документам:

Директива про машини 2006/42/ЄС

Директива щодо електромагнітної сумісності 2014/30/UE

Директива RoHS 2011/65/ЄС, замінена Директивою 2015/863/ЄС

Та відповідає вимогам стандартів:

EN 60745-1:2009+A11:2010; EN 60745-2-23:2013; EN ISO 12100:2010;

EN 55014-1:2017+A11:2020; EN 55014-2:2015;

IEC 62321-3-1:2013; IEC 62321-4:2017; IEC 62321-5:2013; IEC 62321-6:2015;

IEC 62321-7-1:2015; IEC 62321-7-2:2017; IEC 62321-8:2017

Ця декларація стосується виключно машини в стані, в якому вона була введена в оборот, і не стосується складових частин, доданих кінцевим користувачем або виконаних ним пізніших дій.

М'я та адреса особи, яка проживає або зареєстрована в ЄС, уповноважена складати технічну документацію:

Підписано від імені:

Група Тorex Sp. z o.o. Sp.k.

вул. Погранічна, 2/4
02-285 Варшава

Павел Ковальскі

Уповноважений представник з якості компанії GRUPA TOPEX

Варшава, 18.05.2022

CZ PŘEKLAD (UŽIVATELSKÉ) PŘÍRUČKY

Акумуляторová mini bruska

Model: 58GE107

POZOR: PŘED POUŽITÍM ZAŘÍZENÍ SI PEČLIVĚ PŘEČTĚTE TENTO NÁVOD A USCHOVEJTE JEJ PRO BUDOUCÍ POUŽITÍ. OSOBY, KTERÉ SI NÁVOD NEPŘEČTĚJÍ, BY NEMĚLY PROVÁDĚT MONTÁŽ, SEŘIZOVÁNÍ NEBO OBSLUHU ZAŘÍZENÍ.

ZVLÁŠTNÍ BEZPEČNOSTNÍ PRAVIDLA

POZOR!

Pečlivě si přečtěte návod k obsluze, dodržujte v něm uvedená upozornění a bezpečnostní podmínky. Zařízení je navrženo pro bezpečný provoz. Přesto: instalace, údržba a provoz přístroje mohou být nebezpečné. Dodržováním těchto postupů snížíte riziko požáru, úrazu elektrickým proudem, zranění osob a dobu instalace.

PEČLIVĚ SI PŘEČTĚTE TENTO NÁVOD K OBSLUZE, ABYSTE SE SEZNÁMILI SE SPOTŘEBIČEM. TENTO NÁVOD SI USCHOVEJTE PRO BUDOUCÍ POUŽITÍ.

BEZPEČNOSTNÍ PRAVIDLA

MINI GRINDER. BEZPEČNOSTNÍ UPOZORNĚNÍ

Bezpečnostní pokyny pro broušení, leštění, frézování, broušení brusným papírem, práci s drátěnými kartáči a řezání brusným kotoučem.

• Tento elektrický nástroj lze použít jako brusku, leštičku, lze jej také použít k frézování, dláta, broušení brusným papírem a k broušení drátěnými kartáčkem. Dodržujte všechny bezpečnostní pokyny, návody, popisy a údaje dodané s elektrickým náhadim. *Nedodržením níže uvedených pokynů může mít za následek riziko úrazu elektrickým proudem, požáru a/nebo vážného zranění.*

• Nepoužívejte nástavce, které nejsou určeny a doporučeny výrobcem speciálně pro toto náhadim. *Skutečností, že příslušenství lze k elektrickému náhadimu připevnit, není zárukou bezpečného používání.*

• Jmenovitá otáčka brusného příslušenství musí být maximálně stejná jako maximální otáčky vyznačené na elektrickém náhadim. *Brusné příslušenství pracující při vyšších než jmenovitých otáčkách se může zlomit a roztrhnout.*

• Vnější průměr a tloušťka pracovního nástroje musí odpovídat rozměrům elektrického náhadim. *Pracovní nástroje s nesprávnými rozměry nelze dostatečně stlačit ani kontrolovat.*

• Brusné kotouče, brusné válečky a další příslušenství musí přesně pasovat na vrheto nebo svorku elektrického náhadim. *Příslušenství, které neodpovídá upínacím prvkům elektrického náhadim, se bude nerovnoměrně otáčet, velmi silně vibrovat a může způsobit ztrátu kontroly nad elektrickým náhadim.*

• Brusné kotouče a válce, řezné nástroje a všechny ostatní nástroje, které byly namontovány na trn, musí být zcela zasunuty do upínacího nebo vrtacího sklíčidla. Je třeba dbát na to, aby "vyčnívajících" část trnu nebo část trnu mezi brusnými kotoučem a upínacím byla co nejmenší. *Pokud není stopka upnutá dostatečně pevně nebo je kotouč příliš vysunut, může dojít k uvolnění nástroje a jeho vymrštění při vysoké rychlosti.*

• V žádném případě nepoužívejte poškozené pracovní nástroje. Před každým použitím zkontrolujte náhadim, např. brusné kotouče, zda nemají třísky a praskliny, brusné válce, zda nejsou prasklé, ořené nebo silně opotřebené, drátěné kartáče, zda nemají uvolněné nebo přetržené dráty. *Pokud elektrické náhadim nebo pracovní nástroj upadne, zkontrolujte, zda není poškozený, nebo použijte jiný nepoškozený nástroj. Po kontrole a upevnění elektrického náhadim jej spusťte a nechte běžet jednu minutu na maximální otáčky, přičemž dbejte na to, abyste se nacházeli mimo dosah rotujícího elektrického náhadim a aby se v jeho blízkosti nenacházeli žádné okolostojící osoby se v této zóně nenachází. Poškozené nástroje se obvykle během této zkušební doby zlomí.*

• Je nutné používat osobní ochranné prostředky. V závislosti na typu práce noste ochrannou masku, která zakrývá celý obličej, ochranu očí nebo ochranné brýle. V případě potřeby použijte protiprachovou masku, ochranu sluchu, ochranné rukavice nebo speciální zástěru na ochranu před malými částicemi abraziva a pracovního materiálu. *Chraňte si oči před cizími tělesy ve vzdychu, která vznikají při práci. Pracovná maska a ochranný prostředek*

dýchacích cest musí odfiltrovat prach, který vzniká při práci. Dlouhodobé vystavení hluku může vést ke ztrátě sluchu.

- **Zajistěte, aby se okolo osoby nacházely v bezpečné vzdálenosti od dosahu elektrického nářadí.** Každý, kdo se nachází v blízkosti pracujícího elektrického nářadí, musí používat osobní ochranné prostředky. Úlomky obrobků nebo zlomené pracovní nástroje se mohou odštěpnout a způsobit zranění i mimo bezprostřední zónu dosahu.

- **Při práci, při níž by se nářadí mohlo setkat se skrytými elektrickými vodiči, držte nářadí pouze za izolované plochy rukojeti.** Při kontaktu se síťovým kabelem může dojít k přenosu napětí na kovové části elektrického nářadí, což může mít za následek úraz elektrickým proudem.

- **Během spouštění nářadí vždy pevně držte.** Při rozběhu na plné otáčky mohou zpětné rázy motoru způsobit, že se vám elektrické nářadí bude kroužit v ruce.

- **Pokud je to možné, použijte k zajištění obrobku svorky nebo svěrák.** V žádném případě nedrže při práci malé obrobky v jedné ruce a nástroj v druhé. Upnutí malých obrobků do svěráku vám umožní vést elektrické nářadí oběma rukama a mít nad ním větší kontrolu. Při řezání kulatých obrobků, jako jsou dřevěné hmoždinky, tyče nebo trubky, může být nebezpečné, aby se

Pokud se tyto předměty odkutí nepředvídaným směrem, způsobí zaseknutí nářadí a následné vymrštění zpět k obsluze.

- **Nikdy neočekávejte elektrické nářadí před úplným zastavením pracovního nástroje.** Rotující nástroj se může dostat do kontaktu s povrchem, na který je odložen, a vy můžete ztratit kontrolu nad elektrickým nářadím.

- **Po výměně pracovních nástrojů nebo po změně nastavení nástroje pevně utáhněte upínací matici a další upevňovací prvky.** Uvolněné upevňovací prvky se mohou neočekávaně pohout a způsobit ztrátu kontroly nad elektrickým nářadím. Neupevněné rotující díly mohou být velkou silou vymrštěny.

- **Nepřeházejte elektrické nářadí, které je v pohybu.** Náhodný kontakt oděvu s rotujícími elektrickým nářadím může způsobit vtážení nářadí a zavrtání elektrického nářadí do těla obsluhy.

- **Pravidelně čistěte větrací otvory elektrického nářadí.** Ventilátor motoru nasává prach do krytu a velké nahromadění kovového prachu může způsobit elektrické nebezpečí. Nepoužívejte elektrické nářadí v blízkosti hořlavých materiálů. Jiskry je mohou zapálit.

- **Nepoužívejte nářadí, které vyžaduje kapalnou chladicí kapalinu.** Použití vody nebo jiných kapalných chladicích kapalin může mít za následek úraz elektrickým proudem.

ZPĚTNÝ RÁZ A PŘÍSLUŠNÉ BEZPEČNOSTNÍ POKYNY

- Zpětný ráž je náhlá reakce elektrického nářadí na zablokování nebo zaseknutí rotujícího nástroje, jako je brusný kotouč, brusný talíř, drátěný kartáč atd. Zaseknutí nebo zablokování vede k náhlému zastavení rotujícího pracovního nástroje. Nekontrolovaný elektrický nástroj tak bude třhat ve směru opačném, než je směr otáčení pracovního nástroje. Pokud se například brusný kotouč zasekne nebo zablokuje v obrobku, může dojít k zaseknutí hrany brusného kotouče, která je ponořena v materiálu, a k jeho vypadnutí nebo vymrštění. Pohyb brusného kotouče (směrem k obsluze nebo od ní) pak závisí na směru pohybu brusného kotouče v místě zablokování. Kromě toho se mohou brusné kotouče také zlomit. Zpětný ráž je důsledkem nesprávného nebo chybného používání elektrického nářadí. Lze mu předjet přijetím vhodných bezpečnostních opatření popsaných níže.

- **Držte elektrické nářadí pevně, tělem a rukama v poloze, která zmiňuje zpětný ráž.** Pokud je součástí standardního vybavení pomocná rukojeť, měla by se vždy používat, aby jste měli co největší kontrolu nad silami zpětného rázu nebo nad zpětným momentem při spouštění. Obsluha může kontrolovat jevy třhání a zpětného rázu přijetím vhodných opatření.

- **Buďte obzvláště opatrní při obrábění rohů, ostrých hran apod. Zabraňte tomu, aby se pracovní nástroje odkopávaly nebo zasekávaly.** Rotacími pracovními nástroji je náchylnější k zaseknutí při obrábění úhlu, ostrých hran nebo při zpětném rázu. To může mít za následek ztrátu kontroly nebo zpětný ráž. **Nepoužívejte ozubené kotouče.** Tyto typy nástrojů často způsobují zpětný ráž nebo ztrátu kontroly nad elektrickým nástrojem.

- **Elektrický nástroj vždy zasouvejte do materiálu podle směru otáčení vyznačeného na nástroji.** Vložení elektrického nástroje vsovkou v nesprávném směru způsobí, že řezná hrana pracovního nástroje vyskočí z obrobku a elektrický nástroj bude tážen ve směru posuvu.

- **Při obrábění rotačními pilničky, vysokorychlostními frézami nebo karbidovými frézami musí být obrobek vždy pevně upnut.** I mírně nakloněný takový pracovní nástroj ve drážce může způsobit jeho zablokování, a tím i vymrštění. Zablokování pilničky, vysokorychlostní frézy nebo karbidové frézy může způsobit vyskočení nástroje z drážky a vést ke ztrátě kontroly nad elektrickým nářadím

ZVLÁŠTNÍ BEZPEČNOSTNÍ POKYNY PRO BROUŠENÍ A ŘEZÁNÍ BRUSNÝMI KOTOUČI

- **Používejte pouze brusný kotouč určený pro elektrické nářadí a ochranný kryt určený pro brusný kotouč.** Brusné kotouče, které nejsou určeny pro konkrétní elektrické nářadí, nemohou být dostatečně chráněny a nejsou dostatečně bezpečné.

- **Pro kuželové a rovnné brusné body používejte pouze brusné kotouče správné velikosti a délky, bez podřevzávaní na základu.** Brusné kotouče určené k tomuto účelu snižují pravděpodobnost zlomení.

- **Vyvarujte se zaseknutí řezného kotouče nebo přílišného tlaku.** Neprovádějte příliš hluboké řezy. Přetěžování řezného kotouče zvyšuje jeho zatížení a tendenci k zaseknutí nebo zablokování, a tím i možnost zpětného rázu kotouče nebo jeho zlomení.

- **Nedávejte ruce před nebo za rotující řezací kotouče.** Pohyb řezného kotouče směrem od vás v obrobku může způsobit, že elektrické nářadí v případě zpětného rázu odskočí rotujícím kotoučem přímo k vaší ruce.

- **V případě zaseknutí, nepohyblivostí řezného kotouče nebo zastavení vypněte elektrické nářadí a počkejte, dokud se kotouč zcela nezastaví. Nikdy se nepokoušejte stále se pohybující kotouč vytáhnout z řezného prostoru, protože by mohl dojít ke zpětnému rázu.** Přijímáte opatření k odstranění příčiny zaseknutí, znehýbnění kotouče.

- **Nespuštějte znovu elektrické nářadí, pokud je v materiálu.** Před pokračováním v řezání by měl řezný kotouč dosáhnout plných otáček. Jinak může dojít k zachycení brusného kotouče, jeho odskočení od obrobku nebo ke zpětnému rázu.

- **Desky nebo velké předměty by měly být před obráběním podepřeny, aby se snížilo riziko zpětného rázu způsobeného zaseknutým kotoučem.** Velké obrobky se mohou ohnout pod vlastní vahou. Obrobek by měl být podepřen z obou stran, a to jak v blízkosti linie řezu, tak na okraji.

- **Při řezání otvorů ve stěnách nebo v jiných neviditelných oblastech dbejte zvýšené opatrnosti.** Řezný kotouč zanořený do materiálu může způsobit vymrštění nástroje, pokud narazí na plynové potrubí, vodovodní trubky, elektrické vedení nebo jiné předměty.

ZVLÁŠTNÍ BEZPEČNOSTNÍ POKYNY PRO PRÁCI S DRÁTĚNÝMI KARTÁČI

- **Je třeba vzít v úvahu, že i při běžném používání se přes kartáč ztrácejí kousky drátu.** Nepřetěžujte dráty příliš velkým tlakem. Vzáčelem unášené kousky drátu mohou snadno proniknout tenkým oděvem a/nebo kůží.

- **Před zahájením práce spouste elektrické nářadí tak, aby se kartáče otáčely nejméně jednou minutu při běžných provozních otáčkách.** Zajistěte, aby během této doby nikdo nestál před kartáčem nebo ve stejné linii jako kartáč. Při chodu elektrického nářadí se mohou uvolnit kousky drátu a rozstříknout se.

- **Rovněž nemířte rotujícími drátěnými kartáči směrem k sobě.** Při zpracování drátěnými kartáči mohou být vysokou rychlostí vymrštěny malé kousky drátu, které proniknou do pokožky.

DALŠÍ BEZPEČNOSTNÍ INFORMACE

- **Nemanipulujte s oběhým hnačím hřídelem, pokud je příliš ohnutý.** Nadměrné ohnutí hřídele může vést k nadměrnému zahřátí pancíře. Před prováděním jakýchkoli úprav nebo výměnou příslušenství vždy odpojte minibrusku od napájení. Pokud tak nečiníte, může dojít k neočekávanému zranění osob.

- **Nikdy nenechávejte minibrusku v provozu bez dozoru.** Vždy předtím vypněte její napájení. Minibrusku odkládejte, až když se větveno přestane otáčet.

- **Nedotýkejte se pracovního nástroje (kamene nebo hrotu) bezprostředně po ukončení práce.** Tyto součásti se během provozu velmi zahřívají.

- **Používejte baterie a nabíječky určené pro toto zařízení.**

POZNÁMKA: Zařízení je určeno pro vnitřní použití.

I přes přirozenou bezpečnou konstrukci, použití bezpečnostních opatření a dalších ochranných opatření vždy existuje zbytkové riziko zranění.

POZNÁMKA: Používejte pouze venku, malé děti držte mimo dosah přístroje.

Piktogramy a varování



1. Varování

- Přečtěte si všechny pokyny
- Chraňte svůj zrak a sluch
- Ochrana před deštěm
- Uchovávejte mimo dosah dětí
- Používejte ochranné rukavice
- Používejte ochrannou masku
- Nevystavujte teplotám vyšším než 40 °C.
- Nevyhazujte do ohně (zejména baterii).
- Pro použití v interiéru

Popis grafických prvků

NR	Popis
A 1	Zásuvka pro baterii
A 2	Přepínač
A 3	Držák nástrojů
A 4	Regulátor otáček
A 5	Pružné uložení hřídele
A 6	Držáky na pracovní příslušenství
A 7	Zásuvka na pracovní příslušenství
B 1	Pružný válec
B 2	Zajištění vřetena
B 3	Ovládací rukojeť hřídele
B 4	Upevňovací matice pružného hřídele
B 5	Držák kolíku příslušenství
B 6	Pružný držák hřídele pro hnací převodovku

JAK POUŽÍVAT MINI BRUSKU

Na obrázcích A ; B jsou schematicky znázorněny součásti zařízení.

PŘED ZAHÁJENÍM PRÁCE

Opatrně vyjměte nářadí a veškeré příslušenství z krabice. Před pokusem o použití zkontrolujte, zda není nářadí poškozeno, vložte akumulátor (není součástí dodávky) do zásuvky obr. A1 a poté nářadí vypněte vypínačem obr. A2.

PROVOZ ZAŘÍZENÍ

- Všechny předměty, na kterých pracujete, vždy zajistíte ve svéráku nebo ve sverce pracovního stolu, abyste zabránili jejich pohybu během práce s nářadím.
- Nástroj držte vřepdu a uprostřed, příslušenství nástroje držte mimo obrobek.
- Zapněte nářadí a počkejte, až motor a příslušenství dosáhnou plných otáček.
- Otáčky nastavte pomocí nastavovacího knoflíku **Obr. A4**
- Nástroj postupně postupně, dokud se příslušenství nedotkne obrobku.
- Pohybujte nástrojem plynule a rovnoměrně.
- Použijte dostatečný tlak, aby nástroj nesklouzl nebo neodskočil.

ZAPNUTO/VYPNUTO

Zapnutí nástroje: stisknete spínač obr. A2 ON/OFF do polohy ON obr. C1. Vypnutí nářadí: stisknete spínač obr. A2 ON/OFF do polohy OFF obr. C2.

INSTALACE/DEMONTÁŽ PŘÍSLUŠENSTVÍ

Instalace příslušenství:

- Vyjměte baterii (není součástí dodávky)
- Posuňte páčku aretace vřetena obr. B2 dopředu a otáčejte hřídel rukou, dokud pojistka vřetena nezablokuje hřídel a nezabrání jejímu dalšímu otáčení.
- Když je aretace vřetena zapnutá, použijte kleštinový klíč **obr. B5** a v případě potřeby povolte matici kleštiny.
- Zasuňte kolík příslušenství do kleštiny **Obr. B5 až na doraz** a poté jej vytáhněte asi o 2 mm, aby se kolík při zahřátí nezablokoval.
- Se zapnutou aretací vřetena utáhněte matici kleštiny **obr. B5** pomocí dodaného klíče, dokud nebude čep příslušenství zachycen kleštinou. Vyvarujte se přílišného utažení upínací matice obr. B5.

PRO VYJMUTÍ PŘÍSLUŠENSTVÍ:

Vyjměte baterii (není součástí dodávky)
Při zapnutí aretací vřetena **obr. B2** povolte pomocí dodaného klíče matici kleštiny **obr. B5** a příslušenství vyjměte. **NEBEZPEČÍ:** pokud měníte pracovní hrot ihned po použití, dávejte pozor, abyste se holými rukama nedotkli upínací matice nebo příslušenství. Měli byste se popálit v důsledku nahromadění tepla během provozu. Vždy používejte dodaný klíč.

PROVOZ ROTAČNÍHO NÁSTROJE

Učí se používat rotační nářadí:

- Držte pero **Fig. B3** v ruce a zvykněte si na jeho hmotnost, vyvážení a tvar těla. Jeho konstrukce vám umožní uchopit jej jako pero.
- Pečlivě si prohlédněte příslušenství rotačního nářadí. Poškozené příslušenství se může při dosažení nadměrných otáček rozpadnout a

nenělo by se v té době používat. **Použití poškozeného příslušenství může způsobit vážné zranění osob.**

- Nejprve si nacvičte práci na odpadním materiálu, abyste zjistili, jak nástroj funguje. Všimněte si, že práce se provádí velmi vysokým otáčením příslušenství v kleštinovém pouzdře. **Neopírejte se o běžící nástroj a netlačte nástroj příliš silně na obrobek.**
- Nejlepší je provést s nástrojem několik přejezdů, než se snažit provést celou práci najednou. Chcete-li provést řez, táhněte nástroj po materiálu, ve kterém pracujete, sem a tam, podobně jako malý štětec. Při každém průchodu odřízněte kousek materiálu, dokud nedosáhnete požadované hloubky. Pro většinu prací je nejlepší jemný dotyk; budete mít větší kontrolu, uděláte méně chyb a získáte z příslušenství nejefektivnější práci.
- Pro nejlepší kontrolu při práci zblízka držte nástroj mezi palcem a ukazováčkem jako tužku.
- Způsob držení nástroje "rukojeť" se používá při operacích, jako je broušení rovinného povrchu nebo použití řezných kotoučů.

PROVOZNÍ REŽIMY

Nastavení otáček podle druhu práce a materiálu:

- Broušení hřebíků / šroubů: 32000 otáček za minutu
- Řezání šroubů, vrutů, hřebíků a tenkého dřeva: 30000 otáček za minutu
- Broušení měkkého dřeva: 30000 otáček za minutu
- Leštění tvrdých materiálů, jako je ocel, hliník, mosaz, kámen, keramika, sklo: 12-15000 otáček za minutu
- Vrtání otvorů do dřeva: 32000 otáček za minutu
- Kartáčování kovu: 15000 otáček za minutu

Gravírování: vysoké otáčky pro dřevo, nízké otáčky pro kov

- Tvarování zakřivených povrchů: 20-33000 otáček za minutu
 - Broušení kovových hran: 32000 otáček za minutu
- Regulace otáček se provádí pomocí regulátoru, jak je znázorněno na **obr. A4**; na obr. C jsou znázorněny směry snižování a zvyšování otáček. Otáčení knoflíku ve směru **MAX** obr. C3 otáčky zvyšuje, zatímco otáčení ve směru **MIN** obr. C4 je snižuje.

ČIŠTĚNÍ A ÚDRŽBA

Čištění

Udržujte větrací otvory stroje čisté, abyste zabránili přehřátí motoru. Kryt stroje pravidelně čistěte měkkým hadříkem, nejlépe po každém použití. Pokud nečistoty nejsou odstraněny, použijte měkký hadřík navlhčený mydlovou vodou. Nikdy nepoužívejte rozpouštědla, jako je benzin, alkohol, čpavková voda apod. Tato rozpouštědla mohou poškodit plastové díly.

KONZERVACE

Naše zařízení je navrženo tak, aby fungovalo dlouhou dobu s minimální údržbou. Správná péče a pravidelné čištění však výrazně prodlouží dobu bezproblémového používání.

OPRAVA

Používejte pouze příslušenství a náhradní díly doporučené výrobcem. Pokud je spotřebič poškozen, obraťte se na autorizované servisní středisko, opravovat jej mohou pouze vyškolené a autorizované osoby.

Obsah sady:

- Pohon brusky
- Ohebná hřídel
- Krabice s příslušenstvím 40 ks.
- Speciální klíč

Jmenovitá údaje	
Napětí baterie	18 V DC
Rychlost	5000-33000 min ⁻¹
Maximální průměr pracovního nástroje	35 mm
Průměr držáku stopky pracovního nástroje	3,2 mm
Vnější matice vřetena	M8
Třída ochrany	III
Hromadné	1,12 kg
Rok výroby	
58GE107 označuje typ i označení stroje	

ÚDAJE O HLUKU A VIBRACÍCH

Hladina akustického tlaku	$L_{PA} = 78,3 \text{ dB(A)}$ $K=3\text{dB(A)}$
Hladina akustického výkonu	$L_{WA} = 89,3 \text{ dB(A)}$ $K=3\text{dB(A)}$
Hodnoty zrychlení	$a_h = 2,678 \text{ m/s}^2$ $K=1,5 \text{ m/s}^2$

Informace o hluku a vibracích

Hladinu hluku vyzařovaného zařízením popisují: hladina vyzařovaného akustického tlaku L_{PA} a hladina akustického výkonu L_{WA} (kde K označuje nejistotu měření). Vibrace vyzařované zařízením jsou popsány hodnotou zrychlení vibrací a_h (kde K znamená nejistotu měření). Hladina akustického tlaku L_{PA} , hladina akustického výkonu L_{WA} a hodnota zrychlení vibrací a_h uvedené v tomto návodu byly měřeny podle

normy EN 60745-1. Stanovenou hladinu vibráci a_{hV} lze použiť pro porovnání mezi zařízeními a pro předběžné posouzení expozice vibracím.

Uvedená úroveň vibrací je reprezentativní pouze pro základní použití zařízení. Pokud je stroj používán pro jiné aplikace nebo s jinými pracovními nástroji, může se úroveň vibrací změnit. Vyšší úroveň vibrací bude způsobena nedostatečnou nebo zřídka prováděnou údržbou stroje. Vyše uvedené důvody mohou mít za následek zvýšenou expozici vibracím po celou dobu práce.

Pro přesný odhad expozice vibracím je nutné vzít v úvahu období, kdy je zařízení vypnuté nebo kdy je zapnuté, ale nepoužívá se k práci. Pokud jsou všechny faktory přesně odhadnuty, může být celková expozice vibracím výrazně nižší.

K ochraně uživatele před účinky vibrací je třeba zavést další bezpečnostní opatření, jako je cyklická údržba stroje a pracovních nástrojů, zajištění vhodné teploty rukou a správná organizace práce.

UCHRANA ŽIVOTNÍHO PROSTŘEDÍ



Výrobek by neměl být likvidován společně s domovním odpadem, ale měl by být recyklován ve vhodných zařízeních. Pokud výrobek není recyklován, představuje potenciální nebezpečí pro životní prostředí a lidské zdraví.

"Grupa TopeX Spółka z ograniczoną odpowiedzialnością" Spółka komandytowa se sídlem ve Varšavě, ul. Pograniczna 2/4 (dále jen "Grupa TopeX") oznamuje, že veškerá autorská práva k obsahu této příručky (dále jen "příručka"), včetně mj. její text, fotografie, schémata, nákresy, jakož i její kompozice, patří výhradně společnosti Grupa TopeX a podléhá právní ochraně podle zákona ze dne 4. února 1994 o autorském právu a právech s ním souvisejících (č. Sb. zákonů 2006 č. 90, položka 631, v platném znění). Kopírování, zpracovávání, zveřejňování, úprava pro komerční účely celého manuálu, jakož i jeho jednotlivých složek, je bez písemné vyjádření souhlasu společnosti Grupa TopeX písemně zakázáno a může mít za následek občanskoprávní a trestněprávní odpovědnost.

může mít za následek občanskoprávní a trestněprávní odpovědnost.

ES prohlášení o shodě

Výrobce: Výrobce: Grupa TopeX Sp. z o.o. Sp.k., ul. Pograniczna 2/4 02-285 Warszawa

Výrobek: Mini akumulátorová bruska

Model: 58GE107

Obchodní název: GRAPHITE

Sériové číslo: 00001 + 99999

Toto prohlášení o shodě je vydáno na výhradní odpovědnost výrobce.

Vyšše uvedený výrobek je v souladu s následujícími směrniciemi EU:

Směrnice o strojních zařízeních 2006/42/ES

Směrnice 2014/30/EU o elektromagnetické kompatibilitě

Směrnice RoHS 2011/65/EU ve znění směrnice 2015/863/EU

A splňuje požadavky následujících norem:

EN 60745-1:2009+A11:2010; EN 60745-2-23:2013; EN ISO 12100:2010;

EN 55014-1:2017+A11:2020; EN 55014-2:2015;

IEC 62321-3-1:2013; IEC 62321-4:2017; IEC 62321-5:2013; IEC 62321-6:2015;

IEC 62321-7-1:2015; IEC 62321-7-2:2017; IEC 62321-8:2017

Toto prohlášení se vztahuje výhradně na strojní zařízení ve stavu, v jakém bylo uvedeno na trh, a nevztahuje se na součásti, které byly přidány a/nebo operace provedené následně konečným uživatelem.

Jméno a adresa osoby s bydlištěm nebo sídlem v EU, která je

oprávněna sestavit technický soubor:

Podepsáno za a jménem:

Grupa TopeX Sp. z o.o. Sp.k.

Ul. Pograniczna 2/4

02-285 Warszawa

Paweł Kowalski

Paweł Kowalski

GRUPA TOPEX Agent kvality

Varšava, 2022-05-18

SK

PREKLAD (POUŽÍVATEL'SKEJ) PRÍRUČKY

Akumulátorová mini bruska

Model: 58GE107

POZOR: PRED POUŽÍTÍM ZARIADENIA SI POZORNE PREČÍTAJTE TENTO NÁVOD A USCHOVAJTE SI HO PRE BUDÚCE POUŽITIE. OSOBY, KTORÉ SI NÁVOD NEPREČÍTALI, BY NEMALI VYKONÁVAŤ MONTÁŽ, NASTAVENIE ALEBO PŘEVÁDZKU ZARIADENIA.

OSOBITNÉ BEZPEČNOSTNÉ PRAVIDLÁ

POZOR!

Pozorne si prečítajte návod na obsluhu, dodržiavajte v ňom uvedené upozornenia a bezpečnostné podmienky. Zariadenie je navrhnuté na bezpečnú prevádzku. Napriek tomu: inštalácia, údržba a prevádzka zariadenia môžu byť nebezpečné. Dodržiavaním týchto postupov znížite riziko požiaru, úrazu elektrickým prúdom, zranenia osôb a času potrebného na inštaláciu

POZORNE SI PREČÍTAJTE TENTO NÁVOD NA OBSLUHU, ABY STE SA OBOZNÁMILI SO SPOTREBIČOM. TENTO NÁVOD SI USCHOVAJTE PRE BUDÚCE POUŽITIE.

BEZPEČNOSTNÉ PRAVIDLÁ

MINI GRINDER. BEZPEČNOSTNÉ UPOZORNENIA

Bezpečnostné pokyny na brúsenie, leštenie, frézovanie, brúsenie brúsnyim papierom, prácu s drôtenými kefami a rezanie brúsnyim kotúčom.

- Tento elektrický nástroj možno použiť ako brusku, leštičku, možno ho použiť aj na frézovanie, dlátovanie, brúsenie brúsnyim papierom a na brúsenie drôtenou kefou. Dodržiavajte všetky bezpečnostné pokyny, inštrukcie, popisy a údaje dodané s elektrickým náradím. *Nedodržanie nižšie uvedených pokynov môže mať za následok riziko úrazu elektrickým prúdom, požiaru a/alebo vážneho zranenia.*

- **Nepoužívajte prídavné zariadenia, ktoré nie sú určené a odporúčané výrobcom špeciálne pre toto náradie. Skutočnosť, že príslušenstvo možno namontovať na elektrické náradie, nie je zárukou bezpečného používania.**

- **Menovité otáčky brúsneho príslušenstva sa musia rovnať maximálne maximálnym otáčkam vyznačeným na elektrickom nástroji. Brúsenie príslušenstvo pracujúce pri vyšších ako menovitých otáčkach sa môže zlomiť a rozbiť.**

- **Vonkajší priemer a hrúbka pracovného nástroja musia zodpovedať rozmerom elektrického nástroja. Pracovné nástroje s nesprávnymi rozmermi nemožno dostatočne chrániť ani kontrolovať**

- **Brúsne kotúče, brúsne valce a iné príslušenstvo musia presne pasovať na vreteno alebo svorku vášho elektrického náradia. Príslušenstvo, ktoré nezodpovedá upínacím prvkom elektrického náradia, sa bude otáčať nerovnomerne, veľmi silno vibrovat a môže spôsobiť stratu kontroly nad elektrickým náradím.**

- **Brúsne kotúče a kotúče, rezné nástroje, ako aj všetky ostatné nástroje, ktoré boli namontované na upínacom trní, musia byť úplne zasunuté do upínacieho alebo vŕtacieho skľučovadla. Treba dbať na to, aby "vyčnievajúca" časť trňa alebo časť trňa medzi brúsnyim kotúčom a upínacím bola čo najmenšia. Ak stopka nie je dostatočne pevne upnutá alebo je kotúč príliš vysunutý, môže sa nástroj uvoľniť a pri vysokej rýchlosti sa vymrštiť.**

- **V žiadnom prípade nepoužívajte poškodené pracovné nástroje. Pred každým použitím skontrolujte náradie, napr. brúsne kotúče na triesky a praskliny, brúsne valce na praskliny, odreniny alebo silné opotrebenie, drôtené kefy na uvoľnené alebo zlomené dróty. Ak elektrické náradie alebo pracovný nástroj spadne, skontrolujte ho, či nie je poškodený, alebo použite iné nepoškodené náradie. Po skontrolovaní a upevnení elektrického náradia naštartujte elektrické náradie a nechajte ho bežať jednu minútu pri maximálnych otáčkach, pričom dajte na to, aby ste sa zdržiavali mimo dosahu rotujúceho elektrického náradia a aby sa v jeho blízkosti nenachádzali žiadne okolostojace osoby**

- **sa v tejto zóne nenachádza. Poškodené nástroje sa počas tejto skúšobnej doby zvyčajne zlomia.**

- **Musia sa používať osobné ochranné prostriedky. V závislosti od typu práce noste ochrannú masku, ktorá zakrýva celú tvár, ochranu očí alebo ochranné okuliare. V prípade potreby použite protiprachovú masku, ochranu sluchu, ochranné rukavice alebo špeciálnu zásteru na ochranu pred malými časticami**

- **abrazívneho a pracovného materiálu. Chráňte si oči pred cudzími telesami vo vzduchu, ktoré vznikajú pri práci. Protiprachová maska a zariadenie na ochranu dýchacích ciest musia odfiltrovať prach, ktorý vzniká počas práce. Dlhodobé vystavenie hluku môže viesť k strate sluchu.**

- **Zabezpečte, aby sa okolité osoby nachádzali v bezpečnej vzdialenosti od dosahu elektrického náradia. Každý, kto sa nachádza v blízkosti pracujúceho elektrického náradia, musí používať osobné ochranné prostriedky. Úlomky obrobkov alebo zlomené pracovné nástroje sa môžu odštiepiť a spôsobiť zranenie aj mimo bezprostrednej zóny dosahu.**

- **Pri práci, pri ktorých by sa náradie mohlo stretnúť so skrytými elektrickými vodičmi, držte náradie len za izolované plochy rukoväte. Pri kontakte so sieťovými vodičom môže dôjsť k prenosu napätia na kovové časti elektrického náradia, čo môže mať za následok úraz elektrickým prúdom.**

• Počas spúšťania vždy pevne držte elektrické náradie. Pri rozbehu na plné otáčky môžu spätné momenty motora spôsobiť, že sa vám elektrické náradie skrúti v ruke.

• Ak je to možné, použite svorky alebo zverák na zaistenie obrobku. Malé obrobky by sa počas práce v žiadanom prípade nemali držať v jednej ruke a nástroj v druhej. Uplatnite malých obrobkov do zveráka vám umožní viesť elektrické náradie oboma rukami a mať nad ním väčšiu kontrolu. Pri rezaní oblých obrobkov, ako sú drevené kolíky, tyče alebo rúry, môže byť potrebné

Ak sa tieto predmety odkotúčajú nepredvídaným smerom, spôsobia zaseknutie náradia a jeho následné odhodenie späť k obsluhu.

• Nikdy neodkladajte elektrické náradie pred úplným zastavením pracovného nástroja. Rotujúci nástroj sa môže dostať do kontaktu s povrchom, na ktorý je položený, a vy môžete stratiť kontrolu nad elektrickým nástrojom

• Po výmene pracovných nástrojov alebo po zmene nastavení nástroja pevne utiahnite upínaciu maticu a ostatné upevňovacie prvky. Uvoľnené upevňovacie prvky sa môžu neočakávane pohnúť a spôsobiť stratu kontroly nad elektrickým náradím. Nepriepvené rotujúce časti môžu byť vymrštené veľkou silou.

• Neprenášajte elektrické náradie, ktoré je v pohybe. Náhodný kontakt odevu s rotujúcim elektrickým náradím môže spôsobiť vtiahnutie náradia a zavŕtanie elektrického náradia do tela obsluhu.

• Pravidelne čistite ventory elektrického náradia. Ventilátor motora nasáva prach do kryty a veľké nahromadenie kovového prachu môže spôsobiť elektrické nebezpečenstvo. Elektrické náradie nepoužívajte v blízkosti horľavých materiálov. Iskry ich môžu zapáliť.

• Nepoužívajte náradie, ktoré vyžaduje kvapalné chladiace kvapaliny. Použitie vody alebo iných kvapalných chladiacich prostriedkov môže mať za následok úraz elektrickým prúdom

SPÁTNÝ RÁZ A PRISLUŠNÉ BEZPEČNOSTNÉ POKYNY

• Spátny náraz je náhla reakcia elektrického nástroja na zablokovanie alebo zachytenie rotujúceho nástroja, ako je brúsný kotúč, brúsný tanier, drôtená kefa atď. Zaseknutie alebo zablokovanie vedie k náhlemu zastaveniu rotujúceho pracovného nástroja. Nekontrolovaný elektrický nástroj sa tak trhne v smere opačnom, ako je smer otáčania pracovného nástroja. Ak sa napríklad brúsný kotúč zasekne alebo zablokuje v obrobku, môže dôjsť k zaseknutiu okraja brúsneho kotúča, ktorý je ponorený v materiáli, a k jeho vypadnutiu alebo vymršteniu. Pohyb brúsneho kotúča (smerom k obsluhu alebo od nej) potom závisí od smeru pohybu brúsneho kotúča v mieste zablokovania. Okrem toho sa môžu zlomiť aj brúsne kotúče. Spátny náraz je dôsledkom nesprávneho alebo chybného používania elektrického náradia. Dá sa mu predísť prijatím vhodných bezpečnostných opatrení opísaných nižšie.

• Elektrické náradie držte pevne, telom a rukami v polohe, ktorá zmierňuje spátny náraz. Ak je súčasťou štandardného vybavenia pomocná rukoväť, mala by sa vždy používať, aby ste mali čo najväčšiu kontrolu nad silami spätného rázu alebo krútiacim momentom spätného rázu počas spúšťania. Obsluha môže kontrolovať javy trhnúť a spätného rázu prijatím vhodných bezpečnostných opatrení.

• Budte obzvlášť opatrní pri obrábaní rohov, ostrých hran atď. Zabráňte tomu, aby sa pracovné nástroje odklopili alebo zasekli. Rotujúci pracovný nástroj je náchylnejší na zaseknutie pri obrábaní uhlov, ostrých hran alebo ak je spátny ráz. To môže mať za následok stratu kontroly alebo spätný ráz. Nepoužívajte ozubené kotúče. Tieto typy nástrojov často spôsobujú spätný náraz alebo stratu kontroly nad elektrickým nástrojom.

• Elektrické náradie vkladajte do materiálu vždy podľa smeru otáčania vyznačeného na náradí. Vloženie elektrického nástroja v nesprávnom smere spôsobí, že rezná hrana pracovného nástroja vyskočí z obrobku, čo spôsobí ťahanie elektrického nástroja v smere posuvu.

• Pri obrábaní rotačnými pilníkmi, vysokorychlostnými frézami alebo karbidovými frézami musí byť obrobok vždy bezpečne upnutý. Aj mierne naklonenie takéhoto pracovného nástroja v drážke môže spôsobiť jeho zablokovanie, a tým jeho vymrštenie. Zablokovanie pilníka, vysokorychlostnej frézy alebo karbidovej frézy môže spôsobiť vyskočenie nástroja z drážky a viesť k strate kontroly nad elektrickým nástrojom

Špeciálne bezpečnostné pokyny pre brúsenie a rezanie brúsnyimi kotúčmi

• Používajte len brúsný kotúč určený pre elektrické náradie a ochranný kryt určený pre brúsný kotúč. Brúsne kotúče, ktoré nie sú určené pre konkrétne elektrické náradie, nemôžu byť dostatočne chránené a nie sú dostatočne bezpečné.

• Na brúsenie kužeľovitých a rovňacích hrotov používajte len brúsne kotúče správnej veľkosti a dĺžky bez podrezania na osadení. Brúsne kotúče určené na tento účel znižujú pravdepodobnosť zlomenia.

• Zabráňte zaseknutiu rezacieho kotúča alebo prílišnému tlaku. Nevykonávajte príliš hlboké rezy. Preťaženie rezacieho kotúča zvyšuje

jeho zaťaženie a tendenciu k zaseknutiu alebo zablokovaniu, a tým aj možnosť spätného vrhu kotúča alebo jeho zlomenia.

• Nedávajte ruku pred alebo za rotujúci rezací kotúč. Pohyb rezného kotúča smerom od vás v obrobku môže spôsobiť, že elektrické náradie v prípade spätného rázu odskočí rotujúcim kotúčom priamo k vašej ruke.

• V prípade zaseknutia, nepohyblivosti rezného kotúča alebo zastavenia vypnite elektrické náradie a vyčakajte, kým sa kotúč úplne nezastaví. Nikdy sa nepokúšajte vytiahnuť stále sa pohybujúci kotúč z rezného priestoru, pretože to môže spôsobiť spätný náraz. Prijmite opatrenia na odstránenie príčiny zaseknutého, znehynbeného kotúča.

• Nespušťajte elektrické náradie, keď je v materiáli. Pred pokračovaním v rezaní by mal rezací kotúč dosiahnuť plné otáčky. V opačnom prípade sa môže brúsný kotúč zachytiť, odskočiť od obrobku alebo spôsobiť spätný ráz.

• Dosky alebo veľké predmety by sa mali pred obrábaním položiť, aby sa znížilo riziko spätného rázu spôsobeného zaseknutým kotúčom. Veľké obrobky sa môžu ohnúť pod vlastnou váhou. Obrobok by mal byť podporený z oboch strán, a to v blízkosti reznej čiary aj na okraji.

• Pri rezaní otvorov v stenách alebo pri práci v iných neviditeľných oblastiach dbajte na zvýšenú opatnosť. Rezací kotúč, ktorý sa ponára do materiálu, môže spôsobiť vymrštenie nástroja, keď narazí na plynové potrubia, vodovodné potrubia, elektrické vedenie alebo iné predmety.

Špeciálne bezpečnostné pokyny pre prácu s drôtenými kefami

• Je potrebné vziať do úvahy, že aj pri bežnom používaní sa cez kefy strácajú kúsky drôtu. Nepreťažujte dróty príliš veľkým tlakom. Vzduchom prenášané kúsky drôtu môžu ľahko preniknúť cez tenký odev a/alebo pokožku.

• Pred začatím práce spustite elektrické náradie tak, aby sa kefy otáčali aspoň jednu minútu pri normálnych prevádzkových otáčkach. Dbajte na to, aby počas tohto času nikto nestál pred kefou alebo v rovnakej línii ako kefa. Pri chode elektrického náradia sa môžu uvoľniť kúsky drôtu a rozprsknúť sa.

• Taktiež nemierte rotujúcu drôtenú kefu svojím smerom. Pri spracovaní drôtenými kefami môžu byť vysokou rýchlosťou vymrštené malé kúsky drôtu a preniknúť do pokožky.

Ďalšie bezpečnostné informácie

• Nemanipulujte s pružným hnacím mechanizmom, ak je nadmerne ohnutý.

Nadmerné ohnutie hriadeľa môže viesť k nadmernému zahriatiu panciera. Pred akýmkoľvek nastavovaním alebo výmenou príslušenstva vždy odpojte minibrúsku od napájania. V opačnom prípade môže dôjsť k neočakávanému zraneniu osôb.

• Nikdy nenechávajte minibrúsku v prevádzke bez akéhokoľvek dozoru. Vždy predtým vypnite jej napájanie. Minibrúsku odložte, až keď sa vreteno prestane otáčať.

• Nedotýkajte sa pracovného nástroja (kameňa alebo hrotu) bezprostredne po ukončení práce. Tieto komponenty sa počas prevádzky veľmi zahrievajú.

• Používajte batérie a nabíjačky určené pre toto zariadenie

POZNÁMKA: Zariadenie je určené na použitie v interiéri.

Napriek prirodzene bezpečnej konštrukcii, použitiu bezpečnostných opatrení a ďalším ochranným opatrením vždy existuje zvyškové riziko úrazu.

UPOZORNENIE: Používajte len vonku, malé deti držte mimo dosahu zariadenia.

Piktogramy a varovania



1. Upozornenie
2. Prečítajte si všetky pokyny
3. Chráňte svoj zrak a sluch
4. Ochrana pred dažďom
5. Uchovávajte mimo dosahu detí
6. Používajte ochranné rukavice
7. Noste ochrannú masku
8. Nevystavujte teplotám vyšším ako 40 °C

9. Nevyhadzujte do ohňa (najmä batériu)

10. Na použitie v interiéri

Popis grafických prvkov

NR	Popis
A 1	Zásuvka batérie
A 2	Prepínač
A 3	Držiak na náradie
A 4	Regulátor rýchlosti
A 5	Pružné sedlo hriadeľa
A 6	Držiaky na pracovné príslušenstvo
A 7	Zásuvka na pracovné príslušenstvo
B 1	Pružný valec
B 2	Zámok vretena
B 3	Ovládacia rukoväť hriadeľa
B 4	Upevňovacia matica pružného hriadeľa
B 5	Držiak kolíkov na príslušenstvo
B 6	Pružný držiak hriadeľa na prenos pohonu

AKO POUŽÍVAŤ MINIBRÚSKU

Na obrázkoch A ; B sú znázornené schematické komponenty zariadenia

PRED ZAČATÍM PRÁCE

Opadne vyberte náradie a všetko príslušenstvo z krabice. Pred pokusom o použitie skontrolujte, či nie je poškodené, vložte akumulátor (nie je súčasťou dodávky) do zásuvky obr. A1 a potom vypnite náradie pomocou vypínača obr. A2.

PREVÁDZKA ZARIADENIA

- Všetky predmety, na ktorých pracujete, vždy upevnite do zveráka alebo svorky pracovného stola, aby ste zabránili ich pohybu počas práce s náradím.
- Nástroj držte vpredu a v strede, pričom príslušenstvo nástroja držte mimo obrobku.
- Zapnite náradie a počkajte, kým motor a príslušenstvo dosiahnu plné otáčky.
- Otáčky nastavte pomocou nastavovacieho gombíka Obr. A4
- Postupne spúšťajte nástroj, až kým sa príslušenstvo nedostane do kontaktu s obrobkom.
- Náradím pohybujte nepretržite a rovnomerne.
- Použite dostatočný tlak, aby sa nástroj nešmykľal alebo neodrážal.

ZAPNUTIE/VYPNUTIE

Zapnutie nástroja: stlačte spínač obr. A2 ON/OFF do polohy ON obr. C1. Vypnutie náradia: stlačte spínač obr. A2 ON/OFF do polohy OFF obr. C2.

INŠTALÁCIA/DEMONTÁŽ PRÍSLUŠENSTVA

Inštalácia príslušenstva:

- Vyberte batériu (nie je súčasťou dodávky)
- Posuňte páku aretácie vretena obr. B2 dopredu a otáčajte hriadeľom rukou, kým aretácia vretena nezablokuje hriadeľ a nezabráni ďalšiemu otáčaniu.
- Keď je aretácia vretena zapnutá, použite upínací kľúč obr. B5, aby ste v prípade potreby uvoľnili upínaciu maticu.
- Kolík príslušenstva zasuňte do objímky obr. B5 tak ďaleko, ako to len pôjde, a potom ho vytiahnite asi o 2 mm, aby ste zabránili zablokovaniu kolíka na mieste, keď sa kolík príliš zahreje.
- Pri zaistení vretena utiahnite upínaciu maticu obr. B5 pomocou dodaného kľúča, kým sa čap príslušenstva nezachytí v upínacej objímke. Vyhňte sa prílišnému utiahnutiu upínacej matice obr. B5.

NA ODSTRÁNENIE PRÍSLUŠENSTVA:

Vyberte batériu (nie je súčasťou dodávky)

Pri zaistení vretena obr. B2 uvoľnite upínaciu maticu obr. B5 pomocou dodaného kľúča a vyberte príslušenstvo. **NEBEZPEČENSTVO:** ak meníte pracovný hrot ihneď po použití, dávajte pozor, aby ste sa holými rukami nedotkli upínacej matice alebo príslušenstva. Mohli by ste sa popáliť v dôsledku tepla vznikajúceho počas prevádzky. Vždy používajte dodaný kľúč.

PREVÁDZKA ROTAČNÉHO NÁSTROJA

Naučiť sa používať rotačný nástroj:

- Drzte pero Fig. B3 v ruke a zvyknite si na jeho hmotnosť, vyváženie a tvar tela. Jeho konštrukcia vám umožní uchopiť ho ako pero.
- Pozorne preskúmajte príslušenstvo rotačného nástroja. Poškodené príslušenstvo sa môže pri dosiahnutí nadmerných otáčok rozpadnúť a v tom čase by sa nemalo používať. **Používanie poškodeného príslušenstva môže spôsobiť vážne poranenie osôb.**
- Najskôr si precvičte prácu na odpadovom materiáli, aby ste zistili, ako nástroj funguje. Všimnite si, že práca sa vykonáva veľmi vysokou rotáciou príslušenstva v upínacej skľučovadle. **Neopierajte sa o bežiaci nástroj a netlačte nástroj príliš silno na obrobok.**

- Najlepšie je vykonať viacero prejazdov náradím, než sa snažiť vykonať celú prácu jedným prejazdom. Ak chcete vykonať rez, ťahajte nástroj po materiáli, v ktorom pracujete, sem a tam, podobne ako malý štetec. Pri každom prechode odrežte kúsok materiálu, kým nedosiahnete požadovanú hĺbku. Pre väčšiu prácu je najlepší jemný dotyk; budete mať väčšiu kontrolu, urobíte menej chýb a dosiahnete najefektívnejšiu prácu s príslušenstvom.
- Pre čo najlepšiu kontrolu pri práci zblízka uchopte nástroj ako ceruzku medzi palec a ukazovák.
- Spôsob držania nástroja "rukoväťou" sa používa pri operáciách, ako je brúsenie rovného povrchu alebo používanie rezných kotúčov.

REŽIMY PREVÁDZKY

Nastavenie rýchlosti podľa práce a materiálu:

- Brúsenie klincov / skrutiek: 32000 otáčok za minútu
- Rezanie skrutiek, skrutiek, klinčov, tenkého dreva: 30000 otáčok za minútu
- Brúsenie mäkkého dreva: 30000 otáčok za minútu
- Leštenie tvrdých materiálov, ako je oceľ, hliník, mosadz, kameň, keramika, sklo: 12-15000 otáčok za minútu
- Vítanie dier do dreva: 32000 otáčok za minútu
- Keľovanie kovu: 15000 otáčok za minútu

Gravírovanie: vysoká rýchlosť pre drevo, nízka rýchlosť pre kov

- Tvarovanie zakrivčených povrchov: 20-33000 otáčok za minútu
 - Brúsenie kovových hrán: 32000 otáčok za minútu
- Regulácia otáčok sa vykonáva pomocou regulátora, ako je znázornené na obr. A4; na obr. C sú znázornené smery znižovania a zvyšovania otáčok. Otáčanie gombíka v smere **MAX** obr. C3 zvyšuje otáčky, zatiaľ čo otáčanie v smere **MIN** obr. C4 ich znižuje.

ČISTENIE A ÚDRŽBA

Čistenie

Udržujte vetracie otvory stroja čisté, aby ste zabránili prehriatiu motora. Kryt stroja pravidelne čistite mäkkou handričkou, najlepšie po každom použití. Ak sa nečistoty neodstránia, použite mäkkú handričku navlhčenú mydlovou vodou. Nikdy nepoužívajte rozpúšťadlá, ako je benzín, alkohol, čpavková voda atď. Tieto rozpúšťadlá môžu poškodiť plastové časti.

KONZERVÁCIA

Naše zariadenia sú navrhnuté tak, aby fungovali dlhý čas s minimálnou údržbou. Správna starostlivosť a pravidelné čistenie však výrazne predlžia čas bezproblémového používania.

OPRAVY

Používajte len príslušenstvo a náhradné diely odporúčané výrobcom. Ak je spotrebič poškodený, obráťte sa na autorizované servisné stredisko, opravovať ho môžu len vyškolené a autorizované osoby.

Obsah sady:

- Pohon brúsky
- Pružný hriadeľ
- Box s príslušenstvom 40 ks.
- Špeciálny kľúč

Hodnotené údaje	
Napätie batérie	18 V DC
Rýchlosť	5000-33000 min ⁻¹
Maximálny priemer pracovného nástroja	35 mm
Priemer držiaka stopky pracovného nástroja	3,2 mm
Vonkajšia matica vretena	M8
Trieda ochrany	III
Hmotnosť	1,12 kg
Rok výroby	
SE106710 uvádza typ aj označenie stroja	

ÚDAJE O HLUKU A VIBRÁCIÁCH

Hladina akustického tlaku	$L_{PA} = 78,3 \text{ dB(A)}$ $K=3\text{dB(A)}$
Hladina akustického výkonu	$L_{WA} = 89,3 \text{ dB(A)}$ $K=3\text{dB(A)}$
Hodnoty zrýchlenia	$a_{h1} = 2,678 \text{ m/s}^2$ $K=1,5 \text{ m/s}^2$

Informácie o hluku a vibráciách

Hladina hluku vyžarovaného zariadením je opísaná: hladinou vyžarovaného akustického tlaku L_{PA} a hladinou akustického výkonu L_{WA} (kde K znamená neistotu merania). Vibrácie vyžarované zariadením sú opísané hodnotou zrýchlenia vibrácií a_h (kde K je neistota merania). Hladina akustického tlaku L_{PA} , hladina akustického výkonu L_{WA} a hodnota zrýchlenia vibrácií a_h uvedené v tomto návode boli merané v súlade s normou EN 60745-1. Uvedená hladina vibrácií a_h sa môže použiť na porovnanie medzi zariadeniami a na predbežné posúdenie vystavenia vibráciám. Uvedená úroveň vibrácií je reprezentatívna len pre základné použitie zariadenia. Ak sa zariadenie používa na iné účely alebo s inými pracovnými nástrojmi, úroveň vibrácií sa môže zmeniť. Vyššia úroveň

vibrácií bude spôsobená nedostatočnou alebo zriedkavou údržbou stroja. Uvedené dôvody môžu mať za následok zvýšenie expozíciu vibráciám počas celého pracovného obdobia.

Na presný odhad vystavenia vibráciám je potrebné zohľadniť obdobia, keď je zariadenie vypnuté alebo keď je zapnuté, ale nepoužíva sa na prácu. Keď sa všetky faktory presne odhadnú, celková expozícia vibráciám môže byť výrazne nižšia.

Na ochranu používateľa pred účinkami vibrácií by sa mali zaviesť ďalšie bezpečnostné opatrenia, ako napríklad: cyklická údržba stroja a pracovných nástrojov, zabezpečenie vhodnej teploty rúk a správna organizácia práce.

ОСНОВА ЗАШТИТНОГО ПРІСТОРЕДІЯ



Výrobok by sa nemal likvidovať spolu s domovým odpadom, ale recyklovať vo vhodných zariadeniach. Ak sa výrobok nerecykluje, predstavuje potenciálne nebezpečenstvo pre životné prostredie a ľudské zdravie.

"Grupa Topex Spółka z ograniczoną odpowiedzialnością" Spółka komandytowa so sídlom vo Varšave, ul. Pograniczna 2/4 (ďalej len "Grupa Topex") oznamuje, že všetky autorské práva k obsahu tejto príručky (ďalej len "príručka"), okrem iného vrátane. Jeho text, fotografie, schémy, nákresy, ako aj jeho kompozícia patria výlučne spoločnosti Grupa Topex a podliehajú právnej ochrane podľa zákona zo 4. februára 1994 o autorských právach a súvisiacich právach (t. j. Zbierka zákonov 2006 č. 90, položka 631, v znení neskorších predpisov). Kopírovanie, spracovanie, zverejňovanie, úprava na komerčné účely celej príručky, ako aj jej jednotlivých súčastí bez písomného súhlasu spoločnosti Grupa Topex je prísne zakázané a môže mať za následok občianskoprávnu a trestnoprávnu zodpovednosť.

môže mať za následok občianskoprávnu a trestnoprávnu zodpovednosť.

ES vyhlásenie o zhode

Výrobca: Spoločnosť: Grupa Topex Sp. Z o.o. Sp.k., ul. Pograniczna 2/4 02-285 Warszawa

Výrobok: Mini akumulátorová brúska

Model: 58GE107

Obchodný názov: GRAPHITE

Sériové číslo: 00001 + 99999

Toto vyhlásenie o zhode sa vydáva na výhradnú zodpovednosť výrobcu.

Uvedený výrobok je v súlade s týmito smernicami EÚ:

Smernica o strojových zariadeniach 2006/42/ES

Smernica 2014/30/EÚ o elektromagnetickej kompatibilite

Smernica RoHS 2011/65/EÚ v znení smernice 2015/863/EÚ

A spĺňa požiadavky týchto noriem:

EN 60745-1:2009+A11:2010; EN 60745-2-23:2013; EN ISO 12100:2010;

EN 55014-1:2017+A11:2020; EN 55014-2:2015;

IEC 62321-3-1:2013; IEC 62321-4:2017; IEC 62321-5:2013; IEC 62321-6:2015;

IEC 62321-7-1:2015; IEC 62321-7-2:2017; IEC 62321-8:2017

Toto vyhlásenie sa vzťahuje výlučne na strojové zariadenie v stave, v akom bolo uvedených na trh, a nezahŕňa súčasti, ktoré boli pridané a/alebo operácie vykonané neskôr konečným používateľom.

Meno a adresa osoby s bydliskom alebo sídlom v EÚ, ktorá je oprávnená zostaviť technický súbor:

Podpísané za a v mene:

Grupa Topex Sp. Z o.o. Sp.k.

Ul. Pograniczna 2/4

02-285 Warszawa

Paweł Kowalski

Paweł Kowalski

Agent kvality GRUPA TOPEX

Varšava, 2022-05-18

SL PREVOD (UPORABNIŠKI) PRIROČNIK Akumulatorski mini brusilnik Model: 58GE107

POZORNOST: PRED UPORABO OPREME NASTANEO PREBERITE TA PRIROČNIK IN GA SHRANITE ZA KASNEJŠO UPORABO. OSEBE, KI NISO PREBRALE NAVODIL, NE SMEJO OPRAVLJATI MONTAŽE, NASTAVLJANJA ALI DELOVANJA OPREME.

ПОСБНА ВАРНОСТНА ПРАВИЛА

ПОЗОР!

Pozornost preberite navodila za uporabo, upoštevajte v njih navedena opozorila in varnostne pogoje. Naprava je zasnovana za varno delovanje. Kljub temu so lahko namestitve, vzdrževanje in delovanje

naprave nevarni. Z upoštevanjem teh postopkov boste zmanjšali tveganje požara, električnega udara, osebnih poškodb in čas namestitve

ПОЗОРНО ПРЕБЕРИТЕ TA UPORABNIŠKI PRIROČNIK IN SE SEZNANITE Z NAPRAVO. TA PRIROČNIK SHRANITE ZA UPORABO V PRIHODNOSTI.

ВАРНОСТНА ПРАВИЛА

МИНИ БРУСИЛНИК. ВАРНОСТНА ОПОЗОРІЛА

Varnostna navodila za brušenje, poliranje, rezkanje, brušenje s smirkovim papirjem, delo z žičnatimi krtačami in rezanje z brusilnim kolutom.

- To električno orodje se lahko uporablja kot brusilnik, polirnik, lahko se uporablja tudi za rezkanje, dletenje, brušenje z brusnim papirjem in za brušenje z žično krtačo. Upoštevajte vsa varnostna navodila, navodila, opise in podatke, ki so priloženi električnemu orodju. Neupoštevanje spodnjih navodil lahko povzroči nevarnost električnega udara, požara in/ali resnih poškodb.

- **Ne uporabljajte nastavkov, ki jih proizvajalec ni predvidel in priporočil posebej za to orodje. Dejstvo, da je na električno orodje mogoče namestiti dodatno opremo, ni zagotovilo za varno uporabo.**

- **Nazivna hitrost brusilnega pribora mora biti enaka največji hitrosti, označeni na električnem orodju. Brusilni pribor, ki deluje pri hitrosti, večji od nazivne, se lahko zlomi in razbije.**

- **Zunanji premer in debelina delovnega orodja morata ustrezati meram električnega orodja. Delovnih orodij z nepravilnimi dimenzijami ni mogoče ustrezno zaščititi ali pregledati.**

- **Brusilni diski, brusilni valji in drugi pripomočki se morajo natančno prilagati vretenu ali objemki električnega orodja. Dodatki, ki se ne prilagajo vpenjalnim elementom električnega orodja, se bodo neenakomerno vrteli, zelo močno vibrirali in lahko povzročijo izgubo nadzora nad električnim orodjem.**

- **Brusilni diski in valji, rezalna orodja ter vsa druga orodja, ki so bila nameščena v vpenjalno ali vrtalno držalo. Paziti je treba, da je "strčeč" del trna ali del trna med brusilnim kolutom in vpenjalom čim manjši. Če držalo ni dovolj tesno vpeto ali če je brusilno kolo predaleč potisnjeno ven, se lahko orodje sprosti in se pri veliki hitrosti izstrelí.**

- **V nobenem primeru ne uporabljajte poškodovanih delovnih orodij. Pred vsako uporabo pregledajte orodje, npr. brusilne diske, da ne vsebujejo drobcov in razpok, brusilne valje, da niso razpokani, odrgnjeni ali močno obrabljeni, žične krtače, da niso razhlajane ali polomljene žice. Če električno ali delovno orodje pade, preverite, ali je poškodovano, ali ga uporabite drugo nepoškodovano orodje. Po pregledu in popravilu električnega orodja zaženite električno orodje in ga pustite delovati eno minuto z največjo hitrostjo, pri čemer pazite, da ne boste v dosegu vrtečega se električnega orodja in mimoidočih oseb**

- **ni bil na tem območju. Poškodovana orodja se običajno zlomijo v tem poskusnem obdobju.**

- **Nositi je treba osebno zaščitno opremo. Glede na vrsto dela nosite zaščitno masko, ki pokriva celoten obraz, zaščito za oči ali zaščitna očala. Po potrebi uporabite masko proti prahu, zaščito sluha, zaščitne rokavice ali poseben predpasnik za zaščito pred majhnimi delci abrazivnega in delovnega materiala. Oči zaščitite pred tlemi, ki se prenašajo po zraku in nastajajo med delom. Maska proti prahu in naprava za zaščito dihala morata filtrirati prah, ki nastane med delom. Dolgotrajna izpostavljenost hrupu lahko povzroči izgubo sluha.**

- **Zagotovite, da so okoliške osebe na varni razdalji od območja dosega električnega orodja. Vsi, ki se nahajajo v bližini delujočega električnega orodja, morajo uporabljati osebno zaščitno opremo.**

- **Odlomki obdelovanec ali zlomljena delovna orodja se lahko odlomijo in povzročijo poškodbe tudi zunaj neposrednega območja dosega.**

- **Pri delu, pri katerem bi orodje lahko naletelo na skrite električne žice, držite orodje le za izolirane površine ročaja. Stik z omeženim vodnikom lahko prenese napetost na kovinske dele električnega orodja, kar lahko povzroči električni udar.**

- **Med zagonom vedno trdno držite električno orodje. Pri zagonu s polno hitrostjo lahko motor zaradi povratnega udarca povzroči, da se vam električno orodje zvije v roki.**

- **Če je mogoče, obdelovanec pritrđite z objemkami ali vitelom. Majhnih obdelovanec med delom nikakor ne smete držati v eni roki, v drugi pa orodja. Z vpenjanjem majhnih obdelovanec v primež boste lahko električno orodje vodili z obema rokama in imeli večji nadzor. Pri rezanju okroglih obdelovanec, kot so leseni mozniki, palice ali cevi, bo morda treba**

- **Če se ti predmeti odkotalijo v nepredvideno smer, se orodje zatakne in ga vrže nazaj proti upravljavcu.**

- Nikoli ne odložite električnega orodja, preden se delovno orodje popolnoma ustavi. Vrteče se orodje lahko pride v stik s površino, na katero je odloženo, in lahko izgubite nadzor nad električnim orodjem.
- Po zamenjavi delovnih orodij ali po spremembi nastavitev na orodju trdno privijte vpenjalno matico in druge pritrdilne elemente. Ohlapni pritrdilni elementi se lahko nepričakovano premaknejo in povzročijo izgubo nadzora nad električnim orodjem. Neprijeti rotirajoči deli se lahko z veliko silo izmaknejo.

- Ne prenašajte električnega orodja, ki je v gibanju. Naključni stik med obleko in vrtečem se električnim orodjem lahko povzroči, da se orodje potegne v notranjost in se zavrti v telo upravljavca.

- Redno čistite prežrevalne reže električnega orodja. Motorni ventilator v ohlajše vleče prah, veliko nakopičenega kovinskega prahu pa lahko povzroči električno nevarnost. Električnega orodja ne uporabljajte v bližini vnetljivih materialov. Iskre jih lahko vzgejo.

- Ne uporabljajte orodij, ki zahtevajo tekoča hladilna sredstva. Uporaba vode ali drugih tekočih hladilnih sredstev lahko povzroči električni udar.

POVRATNI SUNEK IN USTREZNE VARNOSTNE NAVEDBE.

- Povratni udarec je nenadna reakcija električnega orodja na blokiranje ali zatikanje vrtečega se orodja, kot so brusilni kolut, brusilna ploščica, žična krtača itd. Zatikanje ali blokiranje povzroči nenadno zaustavitev vrtečega se delovnega orodja. Nenadzorovano električno orodje se tako odtrga v smeri, ki je nasprotna smeri vrtenja delovnega orodja. Če se na primer brusilni kolut zatakne ali blokira v obdelovancu, se lahko rob brusilnega koluta, ki je potopljen v material, zatakne in povzroči njegovo odpadanje ali izmet. Gibanje brusilnega kolesa (v smeri proti upravljavcu ali stran od njega) je nato odvisno od smeri gibanja brusilnega kolesa na mestu zamašitve. Poleg tega se lahko brusilni diski tudi zlomijo. Povratni udarec je posledica neustrezne ali nepravilne uporabe električnega orodja. Izgornemu se mu lahko z ustreznimi previdnostnimi ukrepi, opisanimi v nadaljevanju.

- Električno orodje držite trdno, s telesom in rokami v položaju, ki zmanjšuje povratni udarec. Če je pomožni ročaj del standardne opreme, ga je treba vedno uporabiti, da bi imeli med zagonom največji nadzor nad silami povratnega udarca ali navora povratnega udarca. Upravljavec lahko z ustreznimi previdnostnimi ukrepi nadzoruje pojave odhivanja in povratnega udarca.

- Posebno previdni bodite pri obdelavi vogalov, ostrih robov itd. Preprečite, da bi se delovna orodja odbila nazaj ali zataknila. Vrtljivo delovno orodje je bolj dovzetno za zatikanje pri obdelavi kotov, ostrih robov ali če pride do povratnega udarca. To lahko povzroči izgubo nadzora ali povratni udarec. Ne uporabljajte zobatih diskov. Te vrste orodij pogosto povzročijo povratni udarec ali izgubo nadzora nad električnim orodjem.

- Električno orodje vedno vstavite v material v smeri vrtenja, ki je označena na orodju. Če boste električno orodje vstavili v napačni smeri, bo rezalni rob delovnega orodja izskočil iz obdelovanca, zaradi česar bo električno orodje potegnilo v smeri podajanja.

- Pri obdelavi z vrtljivimi pilami, hitrimi rezkarji ali karbidnimi rezkarji mora biti obdelovalec vedno trdno vpet. Če rahlo nagibanje takšnega delovnega orodja v utoru lahko povzroči njegovo blokiranje in s tem izmet. Blokada pile, hitrega rezkarja ali karbidnega rezkarja lahko povzroči, da orodje skoči iz utora in povzroči izgubo nadzora nad električnim orodjem.

POSEBNA VARNOSTNA NAVODILA ZA BRUŠENJE IN REZANJE Z BRUSILNIMI PLOŠČAMI

- Uporabljajte samo brusilni kolut, ki je namenjen električnemu orodju, in zaščito, ki je namenjena brusilnemu kolutu. Brusilnih kolutov, ki niso namenjeni določenemu električnemu orodju, ni mogoče dovolj zaščititi in niso dovolj varni.

- Za konične in ravne brusilne točke uporabljajte le brusilne plošče ustrezne velikosti in dolžine, brez podrezovanja na vgradnji. Brusilna kolesa, ki so na voljo v ta namen, zmanjšujejo verjetnost zloma.
- Izogibajte se zatikanju rezalnega diska ali premočnemu pritisku. Ne delajte preglobokih rezov. Preobremenitev rezalnega diska poveča njegovo obremenitev in nagnjenost k zatikanju ali blokiranju ter s tem možnost ponovnega odboja ali zloma diska.

- Ne postavljajte roke pred ali za vrteče se rezalni disk. Premikanje rezalnega diska v obdelovancu stran od vas lahko povzroči, da električno orodje v primeru povratnega udarca odskoči z vrtljivim diskom neposredno proti vaši roki.

- V primeru zagozditve, nepremične rezalne plošče ali zaustavitve izklopite električno orodje in počakajte, da se ploščica popolnoma ustavi. Nikoli ne poskušajte potegniti še mirujočega diska iz območja rezanja, saj lahko to povzroči povratni udarec. Poskrbite za odpravo vzroka za zagozditve ali zaustavitve diska.

- Ne zaženite električnega orodja, ko je v materialu. Pred nadaljevanjem rezanja mora rezalno kolo doseči polno hitrost. V nasprotnem primeru se lahko brusilno kolo ujame, skoči z obdelovanca ali povzroči povratni udarec.

- Plošče ali velike predmete je treba pred obdelavo podpreti, da se zmanjša nevarnost povratnega udarca zaradi zataknenega diska. Veliki obdelovanci se lahko opogonejo pod lastno težo. Obdelovalec mora biti podprt z obeh strani, tako v bližini linije rezanja kot na robu.
- Pri rezanju lukenj v stene ali na drugih nevidnih območjih bodite še posebej previdni. Rezalni disk, ki se pogrezne v material, lahko povzroči izmet orodja, ko naleti na plinske in vodovodne cevi, električno napeljavlo ali druge predmete.

POSEBNA VARNOSTNA NAVODILA ZA DELO Z ŽIČNIMI KRTAČAMI

- Upoštevati je treba, da se tudi pri običajni uporabi skozi krtačo izgublja koščki žice. Žice ne preobremenite s prevelikim pritiskom. Kosi žice, ki se prenašajo po zraku, zlahka prodrejo skozi tanko obleko in/ali kožo.

- Pred začetkom dela zaženite električno orodje tako, da se ščetke vrtijo vsaj eno minuto pri običajni hitrosti delovanja. Prepričajte se, da v tem času nihče ne stoji pred krtačo ali v isti liniji kot krtača. Med delovanjem električnega orodja se lahko kosi žice sprostijo in razpršijo.

- Prav tako ne usmerjajte vrteče se žične krtače v svojo smer. Pri obdelavi z žičnimi krtačami se lahko pri veliki hitrosti izstrelijo majhni koščki žice in prodrejo v kožo.

DODATNE VARNOSTNE INFORMACIJE

- Ne ravnajte z gibljivo pogonsko gredjo, če je preveč opognjena. Zaradi prevelikega opogibanja gredi lahko pride do prekomernega segrevanja oklepa. Pred kakršnimikoli nastavitvami ali menjavo dodatne opreme minij brusilnik vedno izključite iz električnega omrežja. Če tega ne storite, lahko pride do nepričakovanih telesnih poškodb.

- Nikoli ne puščajte mini milnička delovati brez nadzora. Vedno prej izklopite njegovo napajanje. Mini brusilnik odložite šele, ko se vreteno preneha vrteti.

- Ne dotikajte se delovnega orodja (kama ali konice) takoj po končanem delu. Ti sestavni deli se med delovanjem zelo segrejejo.
- Uporabljajte baterije in polnilnice, namenjene tej napravi.

OPOMBA: Naprava je namenjena uporabi v zaprtih prostorih.

Kljub po naravi varni zasnovi, uporabi varnostnih ukrepov in dodatnih zaščitnih ukrepov vedno obstaja preostala nevarnost poškodb.

OPOMBA: Uporabljajte samo na prostem, majhne otroke držite stran od enote.

Piktogrami in opozorila

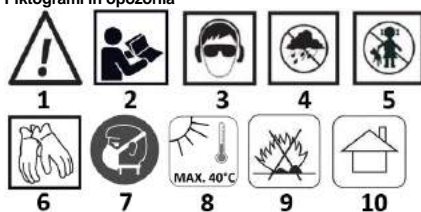

1. Opozorilo
2. Preberite vsa navodila
3. Zaščitite svoj vid in sluh
4. Zaščita pred dežjem
5. Hranite zunaj dosega otrok
6. Nosite zaščitne rokavice
7. Nosite zaščitno masko
8. Ne izpostavljajte temperaturam, višjim od 40 °C
9. Ne odlagajte v ogenj (zlasti baterije).
10. Za uporabo v zaprtih prostorih

Opis grafičnih elementov

NR	Opis
A 1	Vtičnica za baterijo
A 2	Stikalo
A 3	Nosilec orodja
A 4	Regulator hitrosti
A 5	Prilagodljiv sedež gredi
A 6	Držala za delovne pripomočke
A 7	Predal za delovne pripomočke
B 1	Prilagodljiv valjček
B 2	Blokada vretena
B 3	Ročaj za upravljanje gredi
B 4	Matica za pritrditev gredij gredi
B 5	Nosilec zatičev za dodatke
B 6	Držalo gibljive gredi za pogonski prenos

KAKO UPORABLJATI MINI BRUSILNIK

Sliki A in B prikazujeta shematske sestavne dele naprave

PREDE ZAČETKOM DELA

Previdno odstranite orodje in vso dodatno opremo iz škatle. Preden ga začnete uporabljati, preverite, ali ni poškodob, vstavite baterijo (ni priložena) v vtičnico na sliki A1 in nato izklopite orodje s stikalom za vklop na sliki A2.

DELOVANJE NAPRAVE

- Vse predmete, ki jih obdelujete, vedno pritrđite v primeži ali prijemalo na delovni mizi, da se med delom z orodjem ne premaknejo.
- Orodje naj bo spredaj in v sredini, pribor pa naj bo oddaljen od obdelovanca.
- Vklopite orodje in počakajte, da motor in dodatna oprema dosežeta polno hitrost.
- Hitrost nastavite z nastavitvenim gumbom **Slika A4**
- Orodje spuščajte postopoma, dokler se pripomoček ne dotakne obdelovanca.
- Orodje premikajte neprekinjeno in enakomerno.
- Uporabite dovolj velik pritisk, da orodje ne zdrsne ali odskoči.

VKLOP/IZKLOP

Za vklop orodja: pritisnite stikalo slika. A2 ON/OFF v položaj za vklop obr. C1. Za izklop orodja: pritisnite stikalo fig. A2 ON/OFF v položaj OFF obr. C2.

NAMESTITEV/ODSTRANITEV DODATKOV

Namesitev dodatne opreme:

- Odstranite baterijo (ni priložena)
- Premaknite ročico za blokado vretena, **sl. B2** naprej in z roko vrčite gred, dokler blokada vretena ne blokira gredi in prepreči nadaljnje vrtenje.
- Ko je blokada vretena vklopljena, uporabite ključ za vpenjalne sponke **sl. B5** po potrebi sprostite vpenjalno matico.
- Dodatni zatiči vstavite v vpenjalnik **Slika B5** do konca, nato pa ga izvlecite za približno 2 mm, da se zatiči ne zaskočijo, ko se preveč segreje.
- Ko je blokada vretena vključena, zategnite vpenjalno matico **obr. B5** s priloženim ključem, dokler se zatiči dodatnega pribora ne zatakne v vpenjaliko. Ne zategujte preveč vpenjalne matice, obr. B5.

DA ODSTRANITE DODATNO OPREMO:

Odstranite baterijo (ni priložena)

Ko je blokada vretena vključena, **slika B2**, s priloženim ključem sprostite vpenjalno matico, **slika B5**, in odstranite dodatno opremo. **NEVARNOST:** če delovno konico menjate takoj po uporabi, pazite, da se z golimi rokami ne dotaknete vpenjalne matice ali pribora. Med delovanjem se lahko oprečete zaradi toplote, ki nastaja med delovanjem. Vedno uporabljajte priloženi ključ.

DELOVANJE VRTLJIVEGA ORODJA

Učenje uporabe vrtljivega orodja:

- Pero **Fig. B3** držite v roki in se navadite na njegovo težo, ravnotežje in obliko telesa. Njegova oblika vam omogoča, da ga držite kot pisalo.
- Natančno pregledajte pribor za vrtljivo orodje. Poškodovana dodatna oprema lahko razpade, če doseže preveliko hitrost, zato je takrat ne smete uporabljati. **Uporaba poškodovanega pribora lahko povzroči hude telesne poškodbe.**
- Najprej vadite na odpadnem materialu, da vidite, kako orodje deluje. Upošteвайте, da delo poteka z zelo velikim vrtenjem pribora v vpenjalji. **Ne naslanjajte se na delujoče orodje in ne pritiskajte orodja premočno ob obdelovavec.**
- Najbolje je, da z orodjem opravite več prehodov, namesto da bi celotno delo opravili z enim samim preходом. Če želite narediti rez, povlecite orodje sem in tja po obdelovanem materialu, podobno kot majhen čopič. Z vsakim preходом odrežite malo materiala, dokler ne dosežete zelene globine. Za večino opravil je najboljši nežen dotik; tako boste imeli večji nadzor, naredili manj napak in dosegli najbolj učinkovito delo z orodjem.
- Za najboljši nadzor med tesnim delom držite orodje med palcem in kazalcem kot svinčnik.
- Ročni način držanja orodja se uporablja pri operacijah, kot je brušenje ravne površine ali uporaba odrezovalnih kolotov.

NAČINI DELOVANJA

Nastavitve hitrosti glede na delo in material:

- Brušenje žebeljev / vijakov: 32000 vrtljajev na minuto
- Rezanje vijakov, vijakov, žebeljev in tankega lesa: 30000 vrtljajev na minuto
- Brušenje mehkega lesa: 30000 vrtljajev na minuto
- Poliranje trdih materialov, kot so jeklo, aluminij, medenina, kamen, keramika, steklo: 12-15000 vrtljajev na minuto.
- Vrtanje luknji v les: 32000 vrtljajev na minuto
- Ščetkanje kovine: 15000 vrtljajev na minuto

Graviranje: visoka hitrost za les, nizka hitrost za kovino

- Oblikovanje ukrivljenih površin: 20-33000 vrtljajev na minuto
- Brušenje kovinskih robov: 32000 vrtljajev na minuto

Regulacija vrtljajev se izvaja z regulatorjem, kot je prikazano na **sliki A4**; na **sliki C** so prikazane smeri za zmanjševanje in povečevanje števila vrtljajev. Vrtenje gumba v smeri **MAX** na **sliki A4**. **C3** povečuje število vrtljajev, medtem ko vrtenje gumba v smeri **MIN** (**sl. C4**) jih zmanjša.

ČIŠČENJE IN VZDRŽEVANJE

Čiščenje

Prezračevalne reže stroja vzdržujte čiste, da preprečite pregrevanje motorja. Ohlajne stroja redno čistite z mehko krpo, najbolje po vsaki uporabi. Če se umazanija ne odstrani, uporabite mehko krpo, navlaženo z milnico. Nikoli ne uporabljajte topil, kot so benzin, alkohol, amoniakalna voda itd. Ta topila lahko poškodujejo plastične dele.

OHHRANJANJE

Naša oprema je zasnovana tako, da dolgo deluje z minimalnim vzdrževanjem. Z ustreznim nego in rednim čiščenjem pa boste znatno podaljšali čas nemotene uporabe.

POPRAVILA

Uporabljajte samo dodatke in rezervne dele, ki jih priporoča proizvajalec. Če je aparat poškodovan, se obrnite na pooblaščen servisni center, saj ga lahko popravijo le usposobljene in pooblašcene osebe.

Vsebina kompleta:

- Pogon brusilnice stroja
- Prilagodljiva gred
- Škatla z dodatki 40 kosov.
- Posebni ključ

Nazivni podatki	
Napetost baterije	18 V DC
Hitrost	5000-33000 min ⁻¹
Največji premer delovnega orodja	35 mm
Premer držala za držalo delovnega orodja	3,2 mm
Zunanja matica vretena	M8
Zaščitni razred	III
Masa	1,12 kg
Leto izdelave	
58GE107 označuje tip in oznako stroja	

PODATKI O HRUPU IN VIBRACIJAH

Raven zvočnega tlaka	$L_{PA} = 78,3 \text{ dB(A)}$ $K=3 \text{ dB(A)}$
Raven zvočne moči	$L_{WA} = 89,3 \text{ dB(A)}$ $K=3 \text{ dB(A)}$
Vrednosti pospeška	$a_h = 2,678 \text{ m/s}^2$ $K=1,5 \text{ m/s}^2$

Informacije o hrupu in vibracijah

Raven hrupa, ki ga oddaja naprava, je opisana z: ravnijo oddajane zvočnega tlaka L_{PA} in ravnijo zvočne moči L_{WA} (kjer K označuje merilno negotovost). Vibracije, ki jih oddaja naprava, so opisane z vrednostjo pospeška vibracij a_h (kjer K pomeni merilno negotovost).

Raven zvočnega tlaka L_{PA} , raven zvočne moči L_{WA} in vrednost pospeška vibracij a_h , ki so navedeni v teh navodilih, so bili izmerjeni v skladu s standardom EN 60745-1. Navedena raven vibracij a_h se lahko uporabi za primerjavo med napravami in za predhodno oceno izpostavljenosti vibracijam.

Navedena raven vibracij je reprezentativna le za osnovno uporabo naprave. Če se naprava uporablja za druge namene ali z drugimi delovnimi orodji, se lahko raven vibracij spremeni. Višja raven vibracij bo posledica nezadostnega ali redkega vzdrževanja naprave. Zgoraj navedeni razlogi lahko povzročijo povečano izpostavljenost vibracijam v celotnem delovnem obdobju.

Za natančno oceno izpostavljenosti vibracijam je treba upoštevati obdobja, ko je oprema izklopljena ali ko je vklopljena, vendar se ne uporablja za delo. Če so vsi dejavniki natančno ocenjeni, je lahko skupna izpostavljenost vibracijam bistveno nižja.

Za zaščito uporabnika pred učinki vibracij je treba izvajati dodatne varnostne ukrepe, kot so: ciklično vzdrževanje stroja in delovnih orodij, zagotavljanje ustrezne temperature rok in ustrezna organizacija dela.

VARSTVO OKOLJA



Izdelka ne smete odlagati med gospodinjnske odpadke, temveč ga je treba reciklirati v ustreznih obratih. Če izdelek ni recikliran, predstavlja potencialno nevarnost za okolje in zdravje ljudi.

"Grupa Topex Spółka z ograniczoną odpowiedzialnością" Spółka komandytowa s sedežem v Varšavi, ul. Pograniczna 2/4 (v nadaljevanju: "Grupa Topex") obvešča, da smo vse avtorske pravice na vsebini tega priročnika (v nadaljevanju: "Priročnik"), med drugimi tudi: njegovo besedilo, fotografije, diagrame, risbe in skemata, pripadajo izključno družbi Grupa Topex in so predmet pravnega varstva v skladu z Zakonom z dne 4. februarja 1994 o avtorski in sorodnih pravicah (tj. Uradni list 2006, št. 90, točka 631, s spremembami). Kopiranje, obdelava, objava, spreminjanje in komercialne namene celotnega priročnika in njegovih posameznih sestavnih delov brez pismo izražene

soglasja družbe Grupa Topex je strogo prepovedano in ima lahko za posledico civilno in kazensko odgovornost.

lahko povzroči civilno in kazensko odgovornost.

Izjava ES o skladnosti

Proizvajalec: Proizvajalec: Grupa Topex Sp. Z o.o. Sp.k., ul. Pogranicznca 2/4 02-285 Warszawa

Izdelek: Mini akumulatorski brusilnik

Model: 58GE107

Komercialno ime: GRAPHITE

Serijska številka: 00001 + 99999

Za to izjavo o skladnosti je odgovoren izključno proizvajalec.

Zgoraj navedeni izdelek je v skladu z naslednjimi direktivami EU:

Direktiva o strojih 2006/42/ES

Direktiva EMC 2014/30/EU

Direktiva RoHS 2011/65/EU, kakor je bila spremenjena z Direktivo

2015/863/EU

In izpolnjuje zahteve naslednjih standardov:

EN 60745-1:2009+A11:2010; EN 60745-2-23:2013; EN ISO

12100:2010;

EN 55014-1:2017+A11:2020; EN 55014-2:2015;

IEC 62321-3-1:2013; IEC 62321-4:2017; IEC 62321-5:2013; IEC 62321-

6:2015;

IEC 62321-7-1:2015; IEC 62321-7-2:2017; IEC 62321-8:2017

Ta izjava se nanaša izključno na stroj v stanju, v kakršnem je bil dan na trg, in izključuje sestavne dele, ki jih končni uporabnik doda in/ali izvede naknadno.

Ime in naslov osebe, ki prebiva ali ima sedež v EU in je pooblaščen za

prilogo tehnične datoteke:

Podpisano za in v imenu:

Grupa Topex Sp. Z o.o. Sp.k.

Ul. Pogranicznca 2/4

02-285 Warszawa

Paweł Kowalski

GRUPA TOPEX zastopnik za kakovost

Varšava, 2022-05-18

LT VERTIMO (NAUDOTOJO) VADOVAS Akumulatorinis mini šlifuoškis

Modelis: 58GE107

DĒMESIO! PRIĒŠ PRADĒDAMI NAUDOTI ĪRANGĀ, ATDĪŽIAI PERSKAITYKITE ŠĪ VADOVĀ IR IŠSAUGOKITE JĀ ATEITYĒJ. ASMENYS, NESKAITĒ ŠIOS INSTRUKCIJAS, NETURĒTĀJ MONTUOTI, REGULIĀUOTI AR EKSPLOATUOTI ĪRANGOS.

KONKREĀIOS SAUGOS TAISYKLĒS

DĒMESIO!

Atidžiai perskaitykite naudojimo instrukciją, laikykitės joje pateiktų įspėjimų ir saugos reikalavimų. Prietaisas sukurtas saugiam naudojimui. Nepaisant to: įrenginio montavimas, techninė priežiūra ir eksploatavimas gali būti pavojingi. Laikydamiesi šių procedūrų sumažinsite gaisro, elektros smūgio, asmens sužalojimo ar įrengimo laiko riziką

ATIDŽIAI PERSKAITYKITE ŠĮ NAUDOTOJO VADOVĄ, KAD SUSIPAŽINTUMĖTE SU PRIETAISU. SAUGOKITE ŠĮ VADOVĄ, KAD GALĖTUMĖTE JUO NAUDOTIS ATEITYJE.

SAUGUMO TAISYKLĒS

MINI GRINDER. SAUGOS ĮSPĖJIMAI

Šlifavimo, poliravimo, frezavimo, šlifavimo švitrinio popieriumi, darbo vieliniais šepčiais ir pjovimo šlifavimo disku saugos instrukcijos.

- Šį elektrinį įrankį galima naudoti kaip šlifuoškį, poliruoklį, taip pat galima naudoti frezavimui, katavimui, šlifavimui švitrinio popieriumi ir šlifavimui vieliniu šepčiu. Laikykitės visų saugos instrukcijų, nurodymų, aprašymų ir duomenų, pateiktų kartu su elektriniu įrankiu. Nesilaikant toliau pateiktų nurodymų, gali kilti elektros smūgio, gaisro ir (arba) sunkių sužalojimų pavojus.

- Nenaudokite priedų, kurie nėra gaminatojo skirti ir rekomenduojami specialiai šiam įrankiui. Tai, kad priedą galima pritvirtinti prie elektrinio įrankio, negarantuoja, kad jis bus saugiai naudojamas.

- Šlifavimo priedo vardinis greitis turi būti ne didesnis nei didžiausias greitis, pažymėtas ant elektrinio įrankio. Šlifavimo reikmenys, veikiantys didesniu nei vardinis greičiu, gali sulūžti ir sudužti.
- Darbo įrankio išorinis skersmuo ir storis turi atitikti elektrinio įrankio matmenis. Neteisingų matmenų darbo įrankių negalima pakankamai apsaugoti ar patikrinti
- Šlifavimo diskai, šlifavimo voleliai ir kiti priedai turi tiksliai priglusti prie elektrinio įrankio veleno arba spaustuvo. Priedai, kurie neatitinka elektrinio įrankio prispaudimo elementu, sukasi netolygiai, labai stipriai vibruoja ir dėl to galite prarasti elektrinio įrankio kontrolę.
- Šlifavimo diskai ir ritinėliai, pjovimo įrankiai ir bet kokie kiti įrankiai, pritvirtinti prie stovo, turi būti visiškai įstatyti į spaustuvo arba gręžimo griebtuvą. Reikia stengtis, kad tarp šlifavimo disko ir spaustuvo būtų kuo mažiau "išsikūšimų" dantračio dalis arba dantračio dalis. Jei kotas nėra pakankamai tvirtai užspaustas arba šlifavimo ratas yra per daug išstumtas, įrankis gali atsilaivinti ir būti išmestas dideliu greičiu.
- Jokių būdu nenaudokite pažeistų darbo įrankių. Prieš kiekvieną naudojimą apžiūrėkite įrankius, pavyzdžiui, šlifavimo diskus, ar nėra drožlių ir įtrūkimų, šlifavimo volelius, ar nėra įtrūkimų, nusidėvėjimo ar stipraus nusidėvėjimo, vielinius šepčius, ar nėra atsilaivinusių ar nutrukusių vielų. Jei elektrinis arba darbo įrankis nukrito, patikrinkite, ar jis nepažeistas, arba naudokite kitą nepažeistą įrankį. Patikrinkite ir sutaisę elektrinį įrankį, įjunkite elektrinį įrankį ir palikite jį veikti vieną minutę didžiausiu greičiu, stengdamiesi, kad nebūtų pasiekiamas besisukantis elektrinis įrankis ir pašalinii žmonii nebuvo šioje zonoje. Per šį bandomąjį laikotarpį paprastai lūžta pažeisti įrankiai.
- Būtina dėvėti asmenines apsaugos priemones. Priklausomai nuo darbo pobūdžio, dėvėkite visą veidą dengiančią apsauginę kaukę, akių apsaugą arba apsauginius akinius. Jei reikia, naudokite dulkių kaukę, klausos apsaugą, apsaugines pirštines arba specialią prijuostę, kad apsaugotumėte nuo smulkių abrazyvinių dalelių ir darbinės medžiagos. Saugokite akis nuo darbo metu susidarancii ore esančių svetimkūnių. Dulkių kaukė ir kvėpavimo takų apsaugos priemonė turi filtruoti darbo metu susidarancias dulkes. Ilgalais triukšmo poveikis gali sukelti klausos praradimą.
- Užtikrinkite, kad pašaliniai asmenys būtų saugiu atstumu nuo elektrinio įrankio pasiekiamumo zonos. Visi, esantys šalia veikiančio elektrinio įrankio, privalo naudoti asmenines apsaugos priemones. Ruošinių atplaišos arba sulūžę darbo įrankiai gali atsiskirti ir sužaloti net ir už artimiausios veikimo zonos ribų.
- Atlikdami darbus, kai įrankis gali susidurti su paslėptais elektros laidais, laikykite įrankį tik už izoliuotų rankenos paviršių. Prisilietus prie elektros tinklo laido, įtampa gali patekti į metalines elektrinio įrankio dalis, o tai gali sukelti elektros smūgį.
- Paleidimo metu visada tvirtai laikykite elektrinį įrankį. Kai įsibėgėjatė iki maksimalaus greičio, dėl variklio grįžtamios jėgos momentų elektrinis įrankis gali sukintis rankoje.
- Jei įmanoma, naudokite spaustuvus arba spaustuvus, kad sutvirtintumėte ruošinį. Dirbant jokių būdu negalima vienoje rankoje laikyti mažų ruošinių, o kitoje - įrankio. Suspaudę nedidelius ruošinius spaustuviui, galėsite valdyti elektrinį įrankį abiem rankomis ir gertai jį kontroliuoti. Pjaunant apvalius ruošinius, pavyzdžiui, medinius kaiščius, strypus ar vamzdžius, gali prireikti Jei šie daiktai nukrenta nenumatyta kryptimi, jie gali užstrigti, todėl padaras gali būti nublokštas atgal į operatorių.
- Niekada nenuleiskite elektrinio įrankio, kol darbo įrankis visiškai nesustojė. Besisukantis įrankis gali iestis su paviršiumi, ant kurio jis padėtas, ir jūs galite prarasti elektrinio įrankio kontrolę.
- Pakaitus darbo įrankius arba pakaitus įrankio nustatymus, tvirtai priveržkite spaustuko veržlę ir kitas tvirtinimo detales. Atsilaivinusius tvirtinimo detales gali netikėtai pajudėti ir dėl to gali būti prarastas elektrinio įrankio valdymas. Nepritvirtintos besisukancios dalys gali būti išmestos su didele jėga.
- Nesinešiokite judancii elektrinio įrankio. Atsitiktinis drabužių ir besisukancii elektrinio įrankio kontaktas gali sukelti įrankio traukimą ir elektrinio įrankio gręžimą į operatoriaus kūną.
- Reguliariai valykite elektrinio įrankio ventilacijos angas. Variklio ventiliatorius įtraukia dulkes į korpusą, o susikaupusios didelės metalo dulksės gali sukelti elektros pavojų. Nenaudokite elektrinio įrankio šalia degių medžiagų. Kibirkštys gali jas uždegti.
- Nenaudokite įrankių, kuriems reikia skysčių aušinimo skysčių. Naudojant vandenį ar kitus skysčius aušinimo skysčius gali išstikti elektros smūgis.

ATOVEIKSMIS IR ATTINKAMOS SAUGOS NUORODOS

- Atgalinis smūgis - tai staigi elektrinio įrankio reakcija į besisukancii įrankio, pvz., šlifavimo disko, šlifavimo pado, vielinio šepčio ir pan., blokavimą arba užstrigimą. Dėl užstrigimo ar užsikirtimo stanga sustoja besisukantis darbo įrankis. Todėl nekontroliuojamas elektrinis įrankis trūkičia priešinga darbo įrankio sukimosi kryptiai kryptimi. Jei,

pavyzdžiui, šlifavimo diskas įstrigs arba užsikimš ruošinyje, į medžiagą panorandintas šlifavimo disko kraštas gali užstrigti ir dėl to jis gali nukristi arba išslysti. Tuomet šlifavimo disko judėjimas (link operatoriaus arba nuo jo) priklausomai nuo šlifavimo disko judėjimo krypties užsikirtimo vietoje. Be to, šlifavimo diskai taip pat gali suslūžti. Atsitrenkimas yra netinkama arba neteisingo elektrinio įrankio naudojimo rezultatas. Yra galima išvengti imantis toliau aprašytų atitinkamų atsargumo priemonių.

• **Elektrinis įrankis laikykite tvirtai, kūnu ir rankomis taip, kad sumažintumėte atgalinį smūgį.** Jei pagalbiniė rankena yra standartinės įrangos dalis, ją visada reikia naudoti, kad būtų galima kuo geriau kontroliuoti atatranks jėgas arba atatranks sukimo momentą paleidimo metu. Operatorius, imdamasis atitinkamų atsargumo priemonių, gali kontroliuoti trūkčiojimo ir atatranks reiškinius.

• **Būkite ypač atsargūs apdirbamai kampas, aštrias briaunas ir pan. Neleiskite, kad darbo įrankiai atsitrenktų ar užsikirstų.** *Besisukantis darbinis įrankis labiau linkęs užstrigti, kai apdirbami kampai, aštrios briaunos arba jei jis atšoka. Dėl to gali būti prarastas valdymas arba įvykti atatranka. Nenaudokite dantytų diskų. Tokio tipo įrankiai dažnai sukelia grįžtamąjį smūgį arba elektrinio įrankio kontrolės praradimą.*

• **Elektrinį įrankį visada įkiškite į medžiagą pagal ant įrankio pažymėtą sukimosi kryptį.** *Istaičius elektrinį įrankį netinkama kryptimi, darbo įrankio pjovimo briauna iššoka iš ruošinio, todėl elektrinis įrankis bus traukiamas pastūmos kryptimi.*

• **Apdirbant rotacinėmis pjūklėlėmis, greitaisiais frezavimo įrankiais arba karbidu frezomis, ruošinys visada turi būti tvirtai prispaustas.** *Net nežymiai pakreipus tokį darbo įrankį griovelyje, jis gali užsikisvoti ir dėl to išslysti. Dėl pjūklė, greitaisiais frezomis ar karbidinės frezos užstrigimo įrankis gali iššokti iš griovelio ir dėl to gali būti prarastas elektrinio įrankio valdymas*

SPECIALŪS ŠLIFAVIMO IR PJOVIMO ŠLIFAVIMO DISKAI SAUGOS NURODYMAI

• **Naudokite tik elektriniams įrankiui skirtą šlifavimo diską ir šlifavimo diskui skirtą apsaugą.** *Konkrečiam elektriniam įrankiui nepritaikyti šlifavimo diskai negali būti pakankamai apsaugoti ir nėra pakankamai saugūs.*

• **Naudokite tik tinkamo dydžio ir ilgio šlifavimo ratukus, kurie yra kūginiai ir tiesūs, be įpjovimo į įlaidą.** *Šiam tikslui skirti šlifavimo diskai sumažina lūžimo tikimybę.*

• **Venkite užstrigtį pjovimo diską arba per stipriai jį spausiti.**

Nedarykite pernelyg gilių pjūvių. *Per daug apkraunant pjovimo diską, padidėja jo apkrova ir polinkis užstrigti ar užsiblokuoti, todėl galimas disko atsitraukimas ar lūžimas.*

• **Nedėkite rankos priešais arba už besisukančio pjovimo disko.** *Judinant pjovimo diską toliau nuo jūsų ruošinio, elektrinis įrankis gali atšokti su besisukančiu disku tiesiai į jūsų ranką, jei įvyktų atatranka.*

• **Jei pjovimo diskas užstrigo, nejuda arba sustojo, išjunkite elektrinį įrankį ir palaukite, kol diskas visiškai sustos.** *Niekada nebandykite ištraukti vis dar judančio disko iš pjovimo zonos, nes tai gali sukelti atgalinį smūgį. Imitėtis veiksmu, kad pašalintumėte įstrigusio, nejudančio disko priežastį.*

• **Nejunkite elektrinio įrankio iš naujo, kol jis yra medžiagoje. Prieš tęsiant pjovimą, pjovimo diskas turi pasiekti visą greitį.** *Priešingu atveju šlifavimo diskas gali užstrigti, atšokti nuo ruošinio arba sukelti atgalinį smūgį.*

• **Plokštes ar didelius daiktus prieš apdirbant reikia paremti, kad sumažėtų rizika, jog dėl įstrigusio disko atsirastų atatranka.** *Dideli ruošiniai gali sulinkti nuo savo svorio. Ruošinyje turėtų būti paremtas iš abiejų pusių, tiek prie pjovimo linijos, tiek prie krašto.*

• **Būkite ypač atsargūs pjaudami skylės sienose arba dirbdami kitose nematomose vietose.** *Į medžiagą paniręs pjovimo diskas gali išmesti įrankį, kai jis susidurs su dujų vamzdziais, vandentiekio vamzdziais, elektros laidais ar kitais objektais.*

SPECIALŪS SAUGOS NURODYMAI DIRBANT SU VIELINIAIS ŠEPEČIAIS

• **Reikėtų atsivėlginti į tai, kad net ir įprastai naudojant, per šepetėlį prarandami vielos gabalėliai. Neperkraukite laidų per dideliu spaudimu.** *Į orą patekę vielos gabalėliai gali lengvai prasiskverbti pro plonus drabužius ir (arba) odą.*

• **Prieš pradėdami darbą, įjunkite elektrinį įrankį taip, kad šepetėliai sukūptų bent vieną minutę įprastu darbinio greičiu.** *Įsitikinkite, kad per šį laiką niekas nestovi priešais šepetį arba toje pačioje eilėje kaip ir šepetys. Veikiant elektriniam įrankiui, gali atsilaivinti ir išsibarstyti vielos gabalėliai.*

• **Be to, nenukreipkite besisukančio vielinio šepetėlio į savo pusę.** *Apdorojant vielinius šepetėlius, dideliu greičiu gali būti išmetami maži vielos gabalėliai, kurie įsisiskverbia į odą.*

PAPILDOMA SAUGOS INFORMACIJA

• **Nedirbkite su lankščiuoju pavaro vėlu, jei jis pernelyg sulenktas.** *Dėl pernelyg didelio vėlo išlenkimo gali per daug įkaimti šarvas. Prieš atlikdami bet kokius reguliavimus ar keisdami priedus, visada atjunkite mini šlifuoeklį nuo maitinimo šaltinio. To nepadarius, galite netikėtai susižaloti.*

- Niekada nepalikite veikiančio mini malūnelio be priežiūros. Visada prieš tai išjunkite juo maitinimą. Atidėkite mini šlifuoeklį į šalį tik tada, kai nustoja sukts velenas.
- Nelieskite darbo įrankio (akmens ar antgalio) iškart po darbo pabaigos. Šie komponentai darbu metu labai įkaista.
- Naudokite šiam prietaisui skirtas baterijas ir įkroviklius

PASTABA: prietaisas skirtas naudoti patalpose.

Nepaisant iš esmės saugios konstrukcijos, saugos priemonių ir papildomų apsaugos priemonių naudojimo, visada išlieka rizika susižeisti.

DĖMESIO: Naudokite tik lauke, laikykite mažus vaikus atokiau nuo įrenginio.

Piktogramos ir įspėjimai

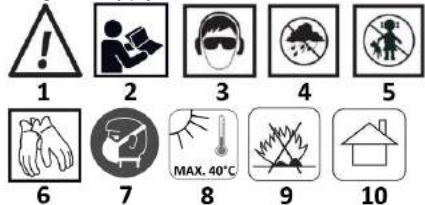

1. Įspėjimas
2. Perskaitykite visas instrukcijas
3. Apsaugokite regėjimą ir klausą
4. Apsaugokite nuo lietaus
5. Laikykite vaikams nepasiekiamoje vietoje
6. Dėvėkite apsaugines pirštines
7. Dėvėkite apsauginę kaukę
8. Nelaikykite aukštesnėje nei 40 °C temperatūroje
9. Neišmeskite už ugnį (ypač baterijos)
10. Skirta naudoti patalpose

Grafinių elementų aprašymas

NR	Apašymas
A 1	Akumulatoriaus lizdas
A 2	Perjungti
A 3	Įrankių laikiklis
A 4	Greičio reguliatorius
A 5	Lankstus vėlo lizdas
A 6	Darbo reikmenys laikikliai
A 7	Stalčius darbo reikmenims
B 1	Lankstus ritinėlis
B 2	Suklio užraktas
B 3	Vėlo valdymo rankena
B 4	Lankščiojo vėlo tvirtinimo veržlė
B 5	Priedų kaiščių laikiklis
B 6	Lankstus vėlo laikiklis pavaro pavariai

KAIP NAUDOTI MINI ŠLIFUOKLĮ

A ir B paveikslėliuose pavaizduotos schematinės prietaiso sudedamosios dalys

PRIEŠ PRADĖDAMI DARBĄ

Atsargiai išimkite įrankį ir visus priedus iš dėžės. Prieš bandydami naudoti įrankį, patikrinkite, ar jis nepažeistas, įkiškite akumuliatorių (nepateiktas) į lizdą A1 pav. ir išjunkite įrankį maitinimo jungikliu A2 pav.

PRIETAISO VEIKIMAS

- Visus daiktus, su kuriais dirbate, visada pritvirtinkite prie spautuvų arba darbo stalo spautuvų, kad jie nejudėtų, kol dirbate su įrankiu.
- Laikykite įrankį priekyje ir centre, o įrankio priedą laikykite atokiau nuo ruošinio.
- Įjunkite įrankį ir palaukite, kol variklis ir priedas pasieks pilną greitį.
- Greitį reguliuokite reguliavimu rankenėle **A4 pav.**
- Palaipsniui nuleiskite įrankį, kol priedas prisilies prie ruošinio.
- Nuolat judinkite įrankį tolygiu tempu.
- Spauskite tiek, kad įrankis neslystų ir nešokinėtų.

JUNGTA / IŠJUNGTA

Norėdami įjungti įrankį: paspauskite jungiklį pav. A2 ON/OFF į ON padėtį pav. C1. **Norėdami išjungti įrankį:** paspauskite jungiklį pav. A2 ON/OFF į OFF padėtį pav. C2.

PRIEDŲ MONTAVIMAS/IŠMONTAVIMAS

Norėdami įdiegti priedą:

- Išimkite akumulatorių (nepriedamas)
- Stumkite suklio fiksavimo svirtį **pav. B2** į priekį ir sukite veleną ranka, kol veleno fiksatoriaus blokus veleną ir neleis toliau sukstis.
- Kai suklio užraktas įjungtas, naudokite įvorės veržliaraktį **pav. B5**, jei reikia, atlaisvinkite įvorės veržlę.
- Įkiškite papildomą kaištį į įvorę **B5 pav. tiek**, kiek jis telpa, o tada jį ištraukite apie 2 mm, kad kaištis per daug įkaitęs neužfiksituotų.
- Įjungę suklio fiksatorių, priveržkite įvorės veržlę **pav. B5** su komplekte esančiomis veržliaraktėmis, kol įvorė užfiksuos priedų kaištį. Venkite per daug priveržti įvorės veržlę, **pav. B5**.

NORĖDAMI IŠIMTI PRIEĐĄ:

Išimkite akumulatorių (nepriedamas)
Įjungę suklio fiksatorių **B2 pav.**, atlaisvinkite įvorės veržlę **B5 pav.**, pateiktu veržliaraktimi ir nuimkite priedą. **PAVOJUS:** jei darbinį antgalį keičiate iš karto po naudojimo, būkite atsargūs ir nelieskite įvorės veržlės arba priedo plikomis rankomis. Dėl darbo metu susikaupusio karščio galite nudegti. Visada naudokite pridedamą veržliaraktį.

ROTACINIO ĮRANKIO VEIKIMAS

Mokymasis naudotis rotaciniu įrankiu:

- Laikykite **B3 pav.** rašiklį rankoje ir pripsaskite prie jo svorio, pusiausvyros ir korpuso formos. Jo konstrukcija leidžia jį laikyti kaip rašiklį.
- Atidžiai apžiūrėkite sukamųjų įrankių priedus. Pažeisti priedai gali suirti, jei jie pasiekia pernelyg didelį greitį, todėl tuometu metu jų naudoti negalima. **Naudojant pažeistus priedus galima sunkiai susižaloti.**
- Pirmiausia praktikuokite ant atliekų, kad pamatytumėte, kaip įrankis veikia. Atkreipkite dėmesį į tai, kad darbas atliekamas labai stipriai sukannt priedą įvorėje. **Nesiremkite į veikiantį įrankį ir per stipriai nespauškite įrankio prie ruošinio.**
- Geriausia įrankio atlikti kelis važiavimus, o ne bandyti atlikti visą darbą vienu važiavimu. Norėdami atlikti pūvį, vikite įrankį pirmyn ir atgal ant apdorojamos medžiagos, panašiai kaip mažą teptuką. Kiekvienam važiavimui pajaukite po truputį, kol pasiekiate reikiamą gylį. Daugumai darbų atlikti geriausia naudoti švelnų prisilietimą; taip galėsite geriau kontroliuoti darbą, padarysite mažiau klaidų ir efektyviausiai panaudosite priedą.
- Norėdami geriausiai valdyti įrankį artimo darbo metu, laikykite jį kaip pieštuką tarp nykščio ir rodomojo piršto.
- Rankinis įrankio laikymo būdas naudojamas tokioms operacijoms, kaip plėčiokio paviršiaus šlifavimas arba pjovimo diskų naudojimas.

VEIKIMO REŽIMAI

Greičio nustatymai pagal darbą ir medžiagą:

- Vinių / varžtų šlifavimas: 32000 aps./min.
- Pjauti varžtus, varžtus, vinis, ploną medieną: 30000 aps./min.
- Minkštos medienos šlifavimas: 30000 aps./min.
- Poliruoti kietas medžiagas, tokias kaip plienas, aliuminis, žalvaris, akmuo, keramika, stiklas: 12-15000 aps./min.
- Skylių medienoje grėžimas: 32000 aps./min.
- Metallo šepetys: 15000 aps./min.

Graviravimas: medienai - dideliu greičiu, metalui - mažu greičiu

- Lenktų paviršių formavimas: 20-33000 aps./min.
 - Metallo briaunų šlifavimas: 32000 apskų per minutę
- Apsisukimų reguliavimas atliekamas regulatoriumi, kaip parodyta **pav. A4**; **pav. C** parodytos apskų mažinimo ir didinimo kryptys. Sukant rankenėlę kryptimi **MAX pav. C3** didina apskas, o sukant rankenėlę kryptimi **MIN pav. C4** jas sumažina.

VALYMAS IR PRIEŽIŪRA

Valymas

Kad variklis neperkaistų, palaikykite švarias mašinos ventiliacijos angas. Reguliariai valykite mašinos korpusą minkšta šluoste, geriausia po kiekvieno naudojimo.

Jei nešvarumai nenusivalo, naudokite minkštą šluostę, suvilgytą muiluotu vandeniu.

Niekada nenaudokite tirpiklių, tokių kaip benzinas, alkoholis, amoniakinis vanduo ir pan. Šie tirpikliai gali pažeisti plastikinę dalis.

KONSERVACIJA

Mūsų įrangą suprojektuota taip, kad veiktų ilgą laiką, o jos priežiūra būtų minimali. Tačiau tinkama priežiūra ir reguliarus valymas gerokai prailgins naudojimo be sutrikimų laiką.

REMontas

Naudokite tik gamintojo rekomenduojamus priedus ir atsargines dalis.

Jei prietaisas sugedo, kreipkitės į galiojantį techninės priežiūros centrą, nes jį taisyti gali tik apmokytą ir įgaliojatį asmenys.

Rinkinio turinys:

- Šlifavimo staktiųjų pavara
- Lankstus velenas
- Priedų dėžutė 40 vnt.

- Specialusis raktas

Vardiniai duomenys	
Akumulatoriaus įtampa	18 V NUOLATINĖ SROVĖ
Greitis	5000-33000 min. ⁻¹
Didžiausias darbinio įrankio skersmuo	35 mm
Darbo įrankio koto laikiklio skersmuo	3,2 mm
Suklio išorinė veržlė	M8
Apsaugos klasė	III
Masė	1,12 kg
Gamybos metai	
58GE107 nurodo ir tipą, ir mašinos pavadinimą	

TRIUŠKŲ IR VIBRACIJOS DUOMENYS

Garso slėgio lygis	$L_{PA} = 78,3 \text{ dB(A)}$ $K=3\text{dB(A)}$
Garso galios lygis	$L_{WA} = 89,3 \text{ dB(A)}$ $K=3\text{dB(A)}$
Pagreičio vertės	$a_{h1} = 2,678 \text{ m/s}^2$ $K=1,5 \text{ m/s}^2$

Informacija apie triukšmą ir vibraciją

Prietaiso skleidžiamo triukšmo lygį apibūdina: skleidžiamo garso slėgio lygis L_{PA} ir garso galios lygis L_{WA} (kur K reiškia matavimo neapibrėžtį).

Prietaiso skleidžiamą vibraciją apibūdina vibracijos pagreicio vertė a_h (kur K - matavimo neapibrėžtis).

Šiose instrukcijose nurodytas garso slėgio lygis L_{PA} , garso galios lygis L_{WA} ir vibracijos pagreicio vertė a_h buvo išmatuoti pagal standartą EN 60745-1.

Nurodytas vibracijos lygis a_h gali būti naudojamas prietaisų palyginimui ir preliminariniam vibracijos poveikio įvertinimui.

Pateiktas vibracijos lygis atspindi tik pagrindinį prietaiso naudojimą. Jei įrenginys naudojamas kitais tikslais arba su kitais darbo įrankiais, vibracijos lygis gali pasikeisti. Didesnis vibracijos lygis bus dėl nepakankamos arba retos mašinos techninės priežiūros. Dėl pirmiau nurodytų priežasčių per visą darbo laikotarpį gali padidėti vibracijos poveikis.

Norint tiksliai įvertinti vibracijos poveikį, būtina atsižvelgti į laikotarpius, kai įranga yra įjungta arba kai ji įjungta, bet nenaudojama darbu. Tiksliai įvertinus visus veiksnius, bendras vibracijos poveikis gali būti gerokai mažesnis.

Siekiant apsaugoti naudotoją nuo vibracijos poveikio, reikėtų imtis papildomų saugos priemonių, pavyzdžiui, atlikti ciklinę mašinos ir darbo įrankių priežiūrą, užtikrinti tinkamą rankų temperatūrą ir tinkamai organizuoti darbą.

APLINKOS APSAUGA



Gaminio negalima išmesti kartu su buitinėmis atliekomis, jis turi būti perdirbamas tam pritaikytose įmonėse. Neperdirbtas gaminytis kelia potencialių pavojų aplinkai ir žmonių sveikatai.

Grupa Topex Spółka z ograniczoną odpowiedzialnością "Spółka komandytowa", kurios pagrindinė veikla yra Varšuvoje, ul. Pograniczna 2/4 (toliau - "Grupa Topex") informuoja, kad visos autorių teisės į šio vadovo (toliau - "Vadovas") turinį, įskaitant, be kita ko, jo tekstą, nuotraukas, diagramas, brėžinius, taip pat jo kompoziciją, priklauso tik "Grupa Topex" ir yra teisinės apsaugos objektas pagal 1994 m. pradedamą 4 d. Autorių teisių ir gretutinių teisių įstatymą (t. y. 2006 m. Įstatymų leidinys Nr. 90, poz. 631, su pakeitimais). Viso Vadovo, taip pat atskirų jo sudedamųjų dalių kopijavimas, apdorojimas, skelbimas, keitimas komerciniais tikslais be "Grupa Topex" raštu išreikšto sutikimo yra griežtai draudžiamas ir gali užtraukti civilinę ir baudžiamąją atsakomybę, gali būti taikoma civilinė ir baudžiamoji atsakomybė.

EB atitikties deklaracija

Gamintojas: Gamintojas: Grupa Topex Sp. Z o.o. Sp.k., ul. Pograniczna 2/4 02-285 Warszawa

Produktas: Mini akumulatorinis šlifukoelis

Modelis: 58GE107

Komercinis pavadinimas: GRAPHITE

Serijos numeris: 00001 + 99999

Už šią atitikties deklaraciją atsako tik gamintojas.

Aukščiau išvardytas gaminytis atitinka šias ES direktyvas:

Mašinų direktyva 2006/42/EB

EMC direktyva 2014/30/ES

RoHS direktyva 2011/65/ES su pakeitimais, padarytais Direktyva 2015/863/ES

Ir atitinka šių standartų reikalavimus:

EN 60745-1:2009+A11:2010; EN 60745-2-23:2013; EN ISO 12100:2010;

EN 55014-1:2017+A11:2020; EN 55014-2:2015; IEC 62321-3-1:2013; IEC 62321-4:2017; IEC 62321-5:2013; IEC 62321-6:2015;

IEC 62321-7-1:2015; IEC 62321-7-2:2017; IEC 62321-8:2017

Ši deklaracija taikoma tik tokioms mašinoms, kokios jos buvo pateiktos į rinką, ir neapima sudedamųjų dalių, kurias vėliau prideda ir (arba) atlieka galutinis naudotojas.

ES gyvenančio arba įsisteigusio asmens, įgalioto rengti techninę bylą, vardas, pavardė ir adresas:

Pasirašyta už ir vardu:

Grupa TopeX Sp. Z o.o. Sp.k.

Ul. Pograniczna 2/4

02-285 Warszawa

Paweł Kowalski

GRUPA TOPEX kokybės agentas

Varšuva, 2022-05-18

LV TULKOŠANAS (LIETŲVA) ROKASGRĀMATA

Bezvadu mini slīpmašīna

Modelis: 58GE107

UZMANĪBA: PIRMS IEKĀRTAS LIETOŠANAS RŪPĪGI IZLASIET ŠO ROKASGRĀMATU UN SAGLABĀJIET TO TURPMĀKAI LIETOŠANAI. PERSONĀM, KAS NAV IZLASĪJUŠAS INSTRUKCIJU, NEVAJADZĒTU VEIKT IEKĀRTAS MONTĀŽU, REGULĒŠANU VAĪ EKSPLUATĀCIJU.

ĪPAŠI DROŠĪBAS NOTEIKUMI

PIEZĪME!

Rūpīgi izlasiet lietošanas instrukciju, ievērojiet tajā ietvertos brīdinājumus un drošības nosacījumus. Ierīce ir paredzēta drošai ekspluatācijai. Tomēr ierīces uzstādīšana, apkope un ekspluatācija var būt bīstama. Šo procedūru ievērošana samazinās ugunsgrēka, elektriskās strāvas trieciena, miesas bojājumu un uzstādīšanas laika risku.

UZMANĪGI IZLASIET ŠO LIETOTĀJA ROKASGRĀMATU, LAI IEPAZĪTOS AR IERĪCI. SAGLABĀJIET ŠO ROKASGRĀMATU TURPMĀKAI LIETOŠANAI.

DROŠĪBAS NOTEIKUMI

MINI SLĪPMAŠĪNA. DROŠĪBAS BRĪDINĀJUMI

Drošības instrukcijas slīpēšanai, pulēšanai, frēzēšanai, slīpēšanai ar smilšpapīru, darbam ar stieplu birstēm un griešanai ar slīpīpu.

- Šo elektroinstrumentu var izmantot kā slīpmašīnu, pulieri, to var izmantot arī frēzēšanai, kaļšanai, slīpēšanai ar smilšpapīru un slīpēšanai ar stieplu suku. Ievērojiet visus drošības norādījumus, instrukcijas, aprakstus un datus, kas pievienoti elektroinstrumentam. Neievērojot tālāk minētos norādījumus, var rasties elektriskās strāvas trieciena, ugunsgrēka un/vai smagu traumu risks.

- Neizmantojiet piederumus, kas nav paredzēti un kurus ražotājs nav ieteicis tieši šim darbarīkam. Tas, ka elektroinstrumentam var pēstiprināt piederumus, negarantē to drošu lietošanu.

- Slīpēšanas piederumu nominālajam ātrumam jābūt ne lielākam par maksimālo ātrumu, kas norādīts uz elektroinstrumentu.

- Slīpēšanas piederumi, kas darbojas ar lielāku ātrumu nekā nominālais, var salūzt un saplīst.

- Darba rīka ārējām diametram un biežumam jāatbilst elektroinstrumenta izmēriem. Darba rīkus ar nepareiziem izmēriem nevar pietiekami aizsargāt vai pārbaudīt.

- Slīpēšanas diskkiem, slīpēšanas veltniem un citiem piederumiem ir precīzi jāpiegūļ jūsu elektroinstrumenta vārstai vai skavai.

- Piederumi, kas neatbilst elektroinstrumenta stiprinājuma elementiem, rotēs nevienmērīgi, ļoti spēcīgi vibrēs un var izraisīt elektroinstrumenta kontroles zudumu.

- Slīpēšanas diski un rullīši, griezējinstrumenti, kā arī citi instrumenti, kas ir uzstādīti uz serdņa, ir pilnībā jāievieto skavā vai urbjā skavā. Jāuzmanās, lai statņa "izvirzītā" daļa vai serdņa daļa starp slīpīpu un skavu būtu pēc iespējas mazāka. Ja kāts nav pietiekami cieši iespiests vai rītenis ir pārāk lūz izstumts, instruments var atslābināties un tikt izmests ar lielu ātrumu.

- Nekādā gadījumā nedrīkst izmantot bojātus darba rīkus. Pirms katras lietošanas reizes pārbaudiet darba rīkus, piemēram, slīpēšanas diskus, vai tajos nav šķembu un plaisu, slīpēšanas veltnus, vai tie nav saplaisājuši, nodiluši vai stipri nodiluši, stieplju birstes, vai nav atslābējušu vai pārrautu stieplju. Ja elektroinstrumenti vai darba rīkus nokrīt, pārbaudiet, vai tas nav bojāts, vai izmantojiet citu nebojātu instrumentu. Pēc elektroinstrumenta pārbaudes un nostiprināšanas iedarbiniet elektroinstrumentu un atstājiet to darboties vienu minūti ar maksimālo apgriezienu, uzmanoties, lai tas atrastos ārpus rotējošā

elektroinstrumenta darbības zonas un lai apkārtējie cilvēki nebūtu sasniedzami.

nav bijis šajā zonā. Šajā izmēģinājuma periodā parasti salūst bojāti instrumenti.

- Jālieto individuālie aizsardzības līdzekļi. Atkarībā no darba veida jālieto aizsargmaska, kas nosedz visu seju, acu aizsargi vai aizsargbrilles. Ja nepieciešams, izmantojiet putekļu masku, dzirdes aizsardzības līdzekli, aizsargcimdus un speciālu priekšautu, lai pasargātu no mazām abrazīvu daļiņām un darba materiāla. Sargājiet acis no darba laikā gaisa radušos svešķermeņu. Ar putekļu masku un iapošanas ceļu aizsardzības līdzekli jāfiltrē putekļi, kas rodas darba laikā. Ilgstoša trokšņa iedarbība var izraisīt dzirdes zudumu.

- Pārliecinieties, ka apkārtējie cilvēki atrodas drošā attālumā no elektroinstrumenta darbības zonas. Ikvienai personai, kas atrodas strādājoša elektroinstrumenta tuvumā, ir jālieto individuālie aizsardzības līdzekļi. Darbarīku šķembas vai salūzusi darba rīki var šķēlīties un radīt traumas arī ārpus tiešās darbības zonas.

- Veicot darbus, kuros instruments var saskarties ar slēptiem elektrības vadiem, turiet instrumentu tikai par roktura izolētajām virsmām. Saskaroties ar elektrotīklu vadu, spriegums var tikt pārņemts uz elektroinstrumenta metāla daļām, kas var izraisīt elektrošoku.

- Darba uzsākšanas laikā vienmēr stingri turiet elektroinstrumentu. Kad motors darbojas ar pilnu apgriezīnu, motora atslēgšana momentā var izraisīt elektroinstrumenta griešanos rokā.

- Ja iespējams, izmantojiet skavas vai skrūvspīles, lai nostiprinātu apstrādājamo detaļu. Nekādā gadījumā darba laikā neliecus apstrādājamam priekšmetus nedrīkst turēt vienā rokā, bet instrumentu - otrā. Mazu apstrādājamo detaļu saspišana skavās ļaus jums vadīt elektroinstrumentu ar abām rokām un labāk kontrolēt darbu. Griežot apaļus sagataves, piemēram, koka dibeljus, stieņus vai caurules, var būt nepieciešams

Ja šie priekšmeti nogāžas neparedzētā virzienā, tie var izraisīt darbarīka aizķeršanos un tādējādi tikt izmesti atpakaļ uz operatoru.

- Nekad nenovietojiet elektroinstrumentu, pirms darba rīks nav pilnībā apstājies. Rotējošais darbarīks var saskarties ar virsmu, uz kuras tas ir nolikts, un jūs varat zaudēt kontroli pār elektroinstrumentu.

- Pēc darba rīku maiņas vai pēc rīka iestatījumu maiņas stingri pievelciet skavas uzgriezni un citus stiprinājumus. Valģi stiprinājumi var negaidīti kustēties un izraisīt elektroinstrumenta kontroles zudumu. Nepiestiprinātas rotējošas daļas var tikt izmestas ar lielu spēku.

- Nepārsniedziet kustībā esošu elektroinstrumentu. Nejaucis apgērba un rotējoša elektroinstrumenta kontakts var izraisīt elektroinstrumenta ievilkšanu un ieurbošanu operatora ķermenī.

- Regulāri fīriet elektroinstrumenta ventilācijas atveres. Motora ventilators ievēl putekļus korpusā, un liels metāla putekļu uzkrājums var radīt elektrības apdraudējumu. Nelietojiet elektroinstrumentu viegli uzliesmojošu materiālu tuvumā. Dzirskatieties var tos aizdedzināt.

- Neizmantojiet instrumentus, kuriem nepieciešami šķidrī dzesēšanas šķidrums. Ūdens vai citu šķidrī dzesēšanas šķidrums izmantošana var izraisīt elektrošoku.

ATRĀVIENS UN ATBILSTOŠAS DROŠĪBAS NORĀDES

- Atpakaļplūsmā ir elektroinstrumenta pēkšņa reakcija uz rotējoša instrumenta, piemēram, slīpripas, slīpripas, stieplu sukuas u. c., bloķēšanu vai aizķeršanos. Aizķeršanās vai bloķēšanās izraisa pēkšņu rotējošā darba rīka apstāšanās. Tādējādi nekontrolēt elektroinstrumentus tiek kustināts virzienā, kas ir pretējs darba rīka rotācijas virzienam. Ja, piemēram, slīpēšanas rītenis iesprūst vai aizķeras apstrādājamā priekšmetā, slīpēšanas rītenē mala, kas iegremdēta materiālā, var iestrēgt un izraisīt tā nokrišanu vai izmešanu. Slīpēšanas diska kustība (uz vai no operatora) tad ir atkarīga no slīpēšanas diska kustības virziena bloķēšanas vietā. Turklāt slīpēšanas diski var arī salūzt. Atslētiens ir nepareizais vai nepareizais elektroinstrumenta lietošanas rezultāts. No tās var izvarīties, veicot atbilstošus piesardzības pasākumus, kas aprakstīti turpmāk.

- Elektroinstrumentu turiet stingri, ar ķermeni un rokām tā, lai mazinātu atslēgšanu. Ja standarta aprkojūmā ir iekļauts papildu rokturis, tas vienmēr jāizmanto, lai maksimāli kontrolētu atvlces spēku vai atvlces griezes momentu iedarbināšanas laikā. Operators var kontrolēt trieciena un atvlkšanas parādības, veicot atbilstošus piesardzības pasākumus.

- Esiet īpaši uzmanīgi, apstrādājot stūrus, asas malas utt. Neļaujiet darba instrumentiem atkāpties un iestrēgt. Rotējošs darba rīks ir jutīgāks pret aizķeršanos, apstrādājot lēņkus, asas malas vai ja tas ir atslēts. Tas var izraisīt kontroles zudumu vai atslēgšanu. Neizmantojiet zobveida diskus. Šāda veida instrumenti bieži izraisa atslēgšanu vai elektroinstrumenta kontroles zudumu.

- Vienmēr ievietojiet elektroinstrumentu materiālā atbilstoši rotācijas virzienam, kas norādīts uz instrumenta. Ievietojot elektroinstrumentu nepareizā virzienā, darbarīka griezējējmalā izlec no apstrādājamā materiāla, izraisot elektroinstrumenta vilkšanu padeves virzienā.

• Apstrādājot ar rotējošām vīlēm, ātrgaitas frēzēšanas instrumentiem vai karbīda frēzēm, apstrādājamais izstrādājums vienmēr ir stingri jānospiņina. *Pat neliela šāda darba rīka savsēršanas rievumā var izraisīt tā bloķēšanos un līdz ar to izmešanu.* Vīles, ātrgriezējfilzes vai karbīda frēzes bloķēšanos var izraisīt instrumenta izlēcienu no rievas un izraisīt elektroinstrumenta kontroles zudumu.

ĪPAŠI DROŠĪBAS NORĀDĪJUMI SLĪPĒŠANAI UN GRIEŠANAI AR SLĪPĒŠANAS DISKĪEM

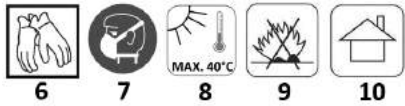

• Izmantojiet tikai slīpēšanas disku, kas paredzēts elektroinstrumentam, un slīpēšanas diskam paredzēto aizsargu. Slīpēšanas diski, kas nav paredzēti konkrētajam elektroinstrumentam, nav pietiekami aizsargāti un nav pietiekami droši.

• Konusuveida un taisniem slīpēšanas punktiem izmantojiet tikai atbilstoša izmēra un garuma slīpēšanas diskus, kas nav zem iegriezuma uz lestrādes. *Šim nolūkam paredzētie slīpēšanas diski samazina lūzumu iespējamību.*

• Izvairieties no griešanas diska aizķeršanās vai pārāk liela spiediena. Neveiciet pārāk dziļus iegriezumus. *Pārslodze palielina griešanas diska slodzi un tā tendenci iestrēgt vai bloķēties, tādējādi palielinot diska atslīdēšanu vai diska lūzuma iespēju.*

• Nenovietojiet roku rotējošā griešanas diska priekšā vai aiz tā. *Novirzot griezējdisku prom no apstrādājamās detaļas, atslīdēšana gadījumā elektroinstrumenta var aizlēkt ar rotējošo disku tieši pret jūsu roku.*

• Ja disks aizķeras, griešanas diska kļūst nekustīgs un apstājas, izslēdziet elektroinstrumentu un pagaidiet, līdz diska pilnībā apstājas. Nekad nemēģiniet izvilkt joprojām kustīgu disku no griešanas zonas, jo tas var izraisīt atslīdēšanu. Veiciet pasākumus, lai novērstu iesprūdušā, nekustīgā diska iemeslu.

• Neiedarbiniet elektroinstrumentu no jauna, kamēr tas atrodas materiālā. Pirms turpināt griešanu, griešanas ripai jāsasniedz pilns apgriezīenu skaits. *Pretrēja gadījumā slīpēšanas ritenis var aizķerties, atlēkt no apstrādājamās detaļas vai izraisīt atslīdēšanu.*

• Pirms apstrādes plāksnes vai lielus priekšmetus vajadzētu atbalstīt, lai mazinātu diska atslīdēšanas risku, ko var izraisīt iestrēdzis disks. Lieli apstrādājami priekšmeti var saliekšies zem sava svara. *Apstrādājamais gabals jāatbalsta no abām pusēm, gan pie griešanas līnijas, gan pie malas.*

• Esiet īpaši uzmanīgi, kad griežat caurumus sienās vai strādājat citās neredzamās zonās. *Griešanas diski, kas iegrimst materiālā, var izraisīt rīka izvietošanu, ja tas saskaras ar gāzes caurulēm, ūdensvadītiem, elektrības vadiem vai citiem objektiem.*

ĪPAŠI DROŠĪBAS NORĀDĪJUMI DARBAM AR STIEPLŪ BIRSTĒM

• Jāņem vērā, ka, pat normāli lietojot, caur birsti tiek zaudēti stieples gabaliņi. Nepārslodgiet vadus, pielietojot pārāk lielu spiedienu. *Gaisā nonākušie stieples gabaliņi var viegli iekļūt plānā apģērbā un/vai ādā.*

• Pirms darba uzsākšanas iedarbiniet elektroinstrumentu tā, lai sukas rotātu vismaz vienu minūti ar normālu darba ātrumu. Pārīcinieties, ka šajā laikā nevienš neatrodas birstes priekšā vai vienā rindā ar birsti. *Strādājot elektroinstrumentam, stieples gabaliņi var atdalīties un izšakstīties.*

• Rotējošo stieplū birsti nedrīkst vērēt savā virzienā. *Apstrādājot ar stieplū birstēm, nelieli stieples gabaliņi var tikt izmesti lielā ātrumā un iekļūt ādā.*

PAPILDU DROŠĪBAS INFORMĀCIJA

• Nelietojiet elastīgo piedziņas vārpstu, ja tā ir pārmērīgi saliekta. Pārmērīga vārpstas saliekšana var izraisīt pārmērīgu bruņu sasīšanu. Pirms regulēšanas vai piederumu nomaiņas vienmēr atvienojiet mini slīpmašīnu no strāvas padeves. Ja tas netiek izdarīts, var rasties negaidīti miesas bojājumi.

• Nekad neatstājat mini slīpmašīnu darboties bez uzraudzības. Vienmēr pirms tam izslēdziet barošanas avotu. Mini slīpmašīnu nolieciet malā tikai tad, kad vārpsta ir beigusī griezties.

• Nepieskarieties darba instrumentam (akmeņim vai uzgalim) uzreiz pēc darba pabeigšanas. Šie komponenti darba laikā kļūst ļoti karsti.

• Izmantojiet šai ierīcei paredzētās baterijas un lādētājus.

PIEZĪME: Ierīce ir paredzēta lietošanai telpās.

Neraugoties uz pēc būtības drošu konstrukciju, drošības pasākumu un papildu aizsardzības pasākumu izmantošanu, vienmēr pastāv risks gūt traumas.

PIEZĪME: Izmantojiet tikai ārpus telpām, turiet mazus bērnus prom no ierīces.

Piktogrammas un brīdinājumi



- Brīdinājums
- Izlasiet visus norādījumus
- Aizsargājiet redzi un dzirdi
- Aizsargājiet no lietus
- Uzglabāt bērniem nepieejamā vietā
- Valkājiet aizsargcimdus
- Valkājiet aizsargmasku
- Nepakļaujiet temperatūrai, kas augstāka par 40°C.
- Neizmest uguni (īpaši bateriju).
- Lietošanai iekšelpās

Grafisko elementu apraksts

NR	Apraksts
A 1	Akumulatora ligzda
A 2	Pārslēdziet
A 3	Instrumentu turētājs
A 4	Ātruma regulators
A 5	Elastīgs vārpstas sēdekļi
A 6	Darba piederumu turētājs
A 7	Atvilktnē darba piederumiem
B 1	Elastīgs rullītis
B 2	Vārpstas bloķēšana
B 3	Vārpstas vadības kontakturis
B 4	Elastīgās vārpstas stiprinājuma uzgrieznis
B 5	Palīgierīču tapu turētājs
B 6	Elastīgās vārpstas turētājs piedziņas pārnesumkārbai

KĀ LIETOT MINI SLĪPMAŠĪNU

A un B atētos parādītas ierīces shematiskās sastāvdaļas.

PIRMS DARBA UZSĀKŠANAS

Uzmanīgi izņemiet instrumentu no visus piederumus no kastes. Pirms lietošanas pārbaudiet, vai nav bojājumu, ievietojiet akumulatoru (nav iekļauts komplektā) kontaktligzdā A1. atēlā un pēc tam izslēdziet instrumentu, izmantojot strāvas slēdzi A2. atēlā.

IERĪCES DARBĪBA

- Vienmēr nostipriniet visus priekšmetus, ar kuriem strādājat, skavā vai darbgalda skrinī, lai novērstu to pārvietošanos, kamēr strādājat ar instrumentu.
- Instrumentu turiet priekšā un centrā, turiet instrumentu piederumus tālu no apstrādājamās detaļas.
- Ieslēdziet darbarīku un pagaidiet, līdz motors un palīgierīce sasniedz pilnu apgriezīenu skaitu.
- Ātruma regulēšana ar regulēšanas pogu **A4. atēls**
- Pakāpeniski nolaidiet instrumentu, līdz piederums saskaras ar apstrādājamo detaļu.
- Darbarīku nepārtraukti pārvietojiet vienmērīgā tempā.
- Pielietojiet pietiekamu spiedienu, lai rīks neslīdētu un nenokrītu.

IESLĒGTS/AIZSLĒGTS

Lai ieslēgtu instrumentu: nospiediet slēdzi, atēls. A2 ieslēgšanas/izslēgšanas slēdzi uz ieslēgšanas pozīciju, atēls. C1. Lai instrumentu izslēgtu: nospiediet slēdzi, fig. A2 ieslēgšanas/izslēgšanas slēdzi uz pozīciju IZSLĒGTS. atēls. C2.

PIEDERUMU UZSTĀDĪŠANA/NONĒMŠANA

Lai uzstādītu piederumu:

- Izņemiet akumulatoru (nav komplektā)
- Novietojiet vārpstas bloķēšanas sviru **atēlā. B2** uz priekšu un pagrieziet vārpstu ar roku, līdz vārpstas bloķētājs bloķē vārpstu, novēršot turpmāko rotāciju.
- Kad vārpstas bloķētājs ir ieslēgts, izmantojiet uzgriežņu atslēgu, 1. att. **B5**, lai nepieciešamības gadījumā atlaistu aptveres uzgriezni.
- Ievietojiet piederumu tapu aptverē **B5. atēlā, cik tālu vien iespējams**, un pēc tam to izvelciet apmēram 2 mm, lai novērstu tapas bloķēšanos, kad tapa kļūst pārāk karsta.
- Ar ieslēgtu vārpstas fiksatoru pievilciet aptveres uzgriezni, 1. attēls. **B5, izmantojot** komplektā iekļauto uzgriežņu atslēgu, līdz piederumu tapa ir iespīlēta uz aptveres. Izvairieties no pārāk lielas uznavas uzgriežņa savīces uzgriežņa fig. B5.

LAI NONĒMŪ PIEDERUMU:

Izņemiet akumulatoru (nav komplektā)

Kad vārpstas bloķētājs ir ieslēgts **B2. atēlā**, ar komplektā iekļauto uzgriežņu atslēgu atskrūvējiet uzgriežņa uzgriezni **B5. atēlā** un noņemiet piederumu.

BRĪDĪNĀJUMS: ja darba uzgali maināt uzreiz pēc lietošanas, uzmanieties, lai ar kaļķim rokām nepieskartos apsveres uzgriežnim vai piederumam. Darbības laikā uzkarstot, jūs varat apdegt. Vienmēr izmantojiet komplektā iekļauto uzgriežņu atslēgu.

Skaņas spiediena līmenis	$L_{PA} = 78,3 \text{ dB(A)}$ $K=3\text{dB(A)}$
Skaņas jaudas līmenis	$L_{WA} = 89,3 \text{ dB(A)}$ $K=3\text{dB(A)}$
Paātrinājuma vērtības	$a_h = 2,678 \text{ m/s}^2$ $K=1,5 \text{ m/s}^2$

ROTĒJOŠA INSTRUMENTA DARBĪBA

Mācīšanās lietot rotējošo instrumentu:

- Turiet rokā **B3 attēla** pildspalvu un pierodiet pie tās svara, līdzsvara un korpusa formas. Tās konstrukcija ļauj to satvert kā pildspalvu.
- Rūpīgi pārbaudiet rotējošo instrumentu piederumus. Bojāti piederumi var sabojāties, ja tie sasniedz pārāk lielu ātrumu, un tos nedrīkst lietot. **Bojātu piederumu lietošana var izraisīt nopietnus miesas bojājumus.**
- Vispirms praktizējieties uz materiāla atkritumiem, lai redzētu, kā rīks darbojas. Ievērojiet, ka darbs tiek veikts ar ļoti lielu piederuma rotāciju apstākļos. **Neatbilstiet darbināmo rīku un pārāk spēcīgi nepiespējiet to pret apstrādājamo detaļu.**
- Vislabāk ir veikt vairākus piegājienu ar instrumentu, nevis mēģināt visu darbu veikt vienā piegājienā. Lai veiktu griezumus, velciet rīku uz priekšu un atpakaļ pa apstrādājamo materiālu, līdzīgi kā ar nelielu otu. Katrā piegājienā nogrieziet nelielu daļu materiāla, līdz sasniegsiet vēlamo dziļumu. Lielākajai daļai darbu vislabākais ir maigš pieskāriens; jūs labāk kontrolēsiet darbu, mazāk kļūdsieties un iegūsiet visefektīvāko darbu ar piederumu.
- Lai vislabāk kontrolētu darbu, tuvu strādājot, turiet instrumentu kā zīmuli starp iekšējo un rādītājpirkstu.
- Rokas satvēriena metodi, ar kuru tur instrumentu, izmanto, piemēram, slīpējot plakānu virsmu vai izmantojot griezējriteņus.

DARBĪBAS REŽĪMI

Ātruma iestatījumi atbilstoši darbam un materiālam:

- Nagu / skrūvju slīpēšana: 32000 apgr./min.
- Skrūvju, skrūvju, naglu, naglu, plānas koksnes griešana: 30000 apgr./min.
- Mikstas koksnes slīpēšana: 30000 apgr./min.
- Cietu materiālu, piemēram, tērauda, alumīnija, misiņa, akmens, keramikas, stikla pulēšana: 12-15000 apgr./min.
- Caurumu urbšana kokā: 32000 apgr.
- Metāla tīrīšana ar suku: 15000 apgr./min.

Gravēšana: ātrgaitas gravēšana kokam, zema ātruma gravēšana metālam.

- Izliektu virsmu veidošana: 20-33000 apgr./min.
 - Metāla malu slīpēšana: 32000 apgriezienu minūtē
- Pagriezienu regulēšana tiek veikta ar regulatora palīdzību, kā parādīts **attēlā. A4**; attēlā. **C** ir parādīti apgriezienu samazināšanas un palielināšanas virzieni. Pagriežot pogu virzienā **MAX attēls. C3** palielina apgriezienu, bet pagriešana virzienā **MIN att. C4** tos samazina.

TĪRĪŠANA UN APOKPE

Tīrīšana

Uzturiet tīrībā mašīnas ventilācijas atveres, lai novērstu motora pārkaršanu. Ierīces korpusu regulāri tīriet ar mikstu drānu, vēlamus pēc katras lietošanas reizes. Ja netīrumi netiek noīrīti, izmantojiet mikstu drānu, kas samitrināta ar ziepjūdeni. Nekad nelietojiet šķīdinātājus, piemēram, benzīnu, spirtu, amonjaka ūdeni u.c. Šie šķīdinātāji var sabojāt plastmasas detaļas.

CONSERVATION

Mūsu aprīkojums ir paredzēts ilgstošai darbībai ar minimālu apkopi. Tomēr pareiza kopšana un regulāra tīrīšana ievērojami palielinās bezrūpīgas lietošanas laiku.

REPAIR

Izmantojiet tikai ražotāja ieteiktos piederumus un rezerves daļas. Ja ierīce ir bojāta, sazinieties ar autorizētu servisa centru, jo to drīkst remontēt tikai apmācītas un pilnvarotas personas.

Komplekta saturs:

- Slīpmašīnas piedziņa
- Elastīga vārpsta
- Kaste ar piederumiem 40 gab.
- Īpaša atslēga

Nominālie dati	
Akumulatora spriegums	18 V LĪDZSTRĀVAS SPRĪEGUMS
Ātrums	5000-33000 min ⁻¹
Darba rīka maksimālais diametrs	35 mm
Darba rīka kāta turētāja diametrs	3,2 mm
Vārpstas ārējais uzgriežnis	M8
Aizsardzības klase	III
Masu	1,12 kg
Ražošanas gads	
58GE107 norāda gan tipu, gan mašīnas apzīmējumu.	

TROKŠŅA UN VĪBRĀCIJAS DATI

Informācija par trokšni un vibrāciju

Ierīces emitētā trokšņa līmeni raksturo: emitētā skaņas spiediena līmenis L_{PA} un skaņas jaudas līmenis L_{WA} (kur K apzīmē mērījumu nenoteiktību). Ierīces emitēto vibrāciju raksturo vibrācijas paātrinājuma vērtība a_h (kur K ir mērījumu nenoteiktība).

Skaņas spiediena līmenis L_{PA} , skaņas jaudas līmenis L_{WA} un vibrācijas paātrinājuma vērtība a_h , kas norādīta šajos norādījumos, tika mērīta saskaņā ar EN 60745-1. Norādīto vibrācijas paātrinājuma līmeni a_h var izmantot, lai salīdzinātu ierīces un provizorisks novērtētu vibrācijas iedarbību.

Norādītās vibrācijas līmenis ir reprezentatīvs tikai ierīces pamata lietošanai. Ja ierīci izmanto citiem mērķiem vai ar citiem darba rīkiem, vibrācijas līmenis var mainīties. Augstāku vibrācijas līmeni izraisa nepietiekama vai reti veikta mašīnas apkope. Iepriekš minētie iemesli var izraisīt paaugstinātu vibrācijas iedarbību visā darba laikā.

Lai precīzi novērtētu vibrācijas iedarbību, ir jāņem vērā periodi, kad iekārta ir izslēgta vai kad tā ir ieslēgta, bet netiek izmantota darbam. Ja visi faktori ir precīzi novērtēti, kopējā vibrācijas iedarbība var būt ievērojami mazāka.

Lai aizsargātu lietotāju no vibrācijas iedarbības, ir jāievieš papildu drošības pasākumi, piemēram, mašīnas un darba rīku cikliska apkope, atbilstošas rokas temperatūras nodrošināšana un pareiza darba organizācija.

VIDES AIZSARDZĪBA



So izstrādājumu nedrīkst iznest kopā ar sadzīves atkritumiem, bet gan pārstrādāt piemērotās iekārtās. Ja izstrādājums netiek pārstrādāts, tas var apdraudēt vidi un cilvēku veselību.

"Grupa Toxep Spółka z ierobożoną odpowiedzialnością" Spółka komandytowa ar galveno mītni Varšavā, ul. Pograniczna 2/4 (turpmāk tekstā - "Grupa Toxep") informē, ka visas autoritātes un šīs rokasgrāmatas (turpmāk tekstā - "Rokasgrāmata") saturu, t.sk. Tās teksts, fotogrāfijas, diagrammas, zīmējumi, kā arī tās sastāvā pieder tikai grupai Grupa Toxep un ir pakļautas tiesiskai aizsardzībai saskaņā ar 1994. gada 4. februāra Likumu par autoritātes un blakustiesībām (t. l., 2006. gada Likumu vēstnesis Nr. 90, 631. punkts, ar grozījumiem). Visas Rokasgrāmatas, kā arī tās atsevišķi sastāvdaļu kopēšana, apstrāde, publicēšana, pārdošana komerciālos nolūkos bez Grupa Toxep rakstiskas piekrišanas ir stingri aizliegta un var novest pie civiltiesiskās un kriminālatbildības.

var radīt civiltiesisku un kriminālatbildību.

EK atbilstības deklarācija

Ražotājs: Ražotājs: Grupa Toxep Sp. Z o.o. Sp.k., ul. Pograniczna 2/4 02-285 Warszawa

Izstrādājums: Mini akumulatora slīpmašīna

Modelis: 58GE107

Komerčiālais nosaukums: GRAPHITE

Sērijas numurs: 00001 + 99999

Šī atbilstības deklarācija ir izdota uz ražotāja atbildību.

Iepriekš minētais produkts atbilst šādām ES direktīvām:

Mašīnu direktīva 2006/42/EK

EMC direktīva 2014/30/ES

RoHS Direktīva 2011/65/ES, kurā grozījumi izdarīti ar Direktīvu 2015/863/ES

Un atbilst šādu standartu prasībām:

EN 60745-1:2009+A11:2010; EN 60745-2-23:2013; EN ISO 12100:2010;

EN 55014-1:2017+A11:2020; EN 55014-2:2015;

IEC 62321-3-1:2013; IEC 62321-4:2017; IEC 62321-5:2013; IEC 62321-6:2015;

IEC 62321-7-1:2015; IEC 62321-7-2:2017; IEC 62321-8:2017

Šī deklarācija attiecas tikai uz mašīnu tādā stāvoklī, kādā tā tika laista tirgū, un tā neattiecas uz sastāvdaļām, ko galalietotājs pievienojis un/vai veicis vēlāk.

Tās personas vārds, uzvārds un adrese, kura dzīvo vai ir reģistrēta ES un ir pilnvarota apkopot tehnisko datni:

Paraksts:
Grupa Toxep Sp. Z o.o. Sp.k.
Ul. Pograniczna 2/4
02-285 Warszawa

Paweł Kowalski

Paweł Kowalski

GRUPA TOXEP kvalitātes aģents

Varšava, 2022-05-18

EE
TÖLKIMISE (KASUTAJA) KÄSIRAAMAT

Juhtmeta mini lihviija

Mudel: 58GE107

TÄHELEPANU: ENNE SEADME KASUTAMIST LUGEGE KÄESOLEV KASUTUSJUHENDE HOOLIKALT LÄBI JA HOIDKE SEE EDASPIDISEKS KASUTAMISEKS ALLES. ISIKUD, KES EI OLE KASUTUSJUHENDI LUGENUD, EI TOHI TEOSTADA SEADME KOKKUPANEKUT, SEADISTAMIST EGA KASUTAMIST.

KONKREETSESD OHUTUSEESKIRJAD

MÄRKUS!

Lugege hoolikalt kasutusjuhendit, järgige selles sisalduvaid hoiatusi ja ohutustingimusi. Seade on projekteeritud ohutuks kasutamiseks. Sellest hoolimata: seadme paigaldamine, hooldus ja kasutamine võib olla ohtlik. Nende protseduuride järgimine vähendab tulekahju, elektrilöögi, kehavigastuse ja paigaldusaja ohtu

LUGEGE HOOLIKALT KÄESOLEVAT KASUTUSJUHENDI, ET TUVTUDA SEADMEGA. HOIDKE SEE KASUTUSJUHENDE EDASPIDISEKS KASUTAMISEKS ALLES.

TURVAMEETMED

MINI GRINDER. OHUTUSHOIATUSED

Ohutusjuhised lihvimise, poleerimise, freesimise, liivpaberiga lihvimise, traatharjadega töötamise ja lihvketastega lõikamise kohta.

- Seda elektrilist tööriista saab kasutada lihviijana, poleerijana, seda saab kasutada ka freesimiseks, tassimiseks, liivpaberiga lihvimiseks ja traatharja lihvimiseks. Järgige kõiki elektrilise tööriista kaasas olevaid ohutusjuhiseid, juhiseid, kirjeldusi ja andmeid. Alpool toodud juhiste eiramine võib põhjustada elektrilöögi, tulekahju ja/või tõsise vigastuse ohtu.

- Ärge kasutage lisaseadmeid, mis ei ole tootja poolt spetsiaalselt tööriista jaoks ette nähtud ja soovitatud. Asjaolu, et lisatarvikut saab elektrilise tööriista külge paigaldada, ei ole garantii selle ohutuks kasutamiseks.

- Lihvimistarviku nimikiirus peab olema maksimaalselt võrdne elektrilise tööriista peal märgitud maksimaalse kiirusega.

Nimikiirusest suurema kiirusega töötavad lihvimistarvikud võivad puruneda ja puruneda.

- Töövahendi välisilmbimoot ja paksus peavad vastama elektrilise tööriista mõõtmetele. Valed mõõtmetega töövahendeid ei saa piisavalt kaitsta ega kontrollida

- Lihvimiskettad, lihvimisruulid ja muud tarvikud peavad täpselt sobima teie elektrilise tööriista spindlile või klambriks. Tarvikud, mis ei sobi elektritööriista kinnituselementidega, pöörlevad ebaühtlaselt, vibreerivad väga tugevalt ja võivad põhjustada kontrolli kaotamist elektritööriista üle.

- Lihvimiskettad ja -ruulid, lõiketööriista ning kõik muud tööriistad, mis on paigaldatud arborile, peavad olema täielikult sisestatud klambriks või puuripingile. Tuleb hoolitseda selle eest, et dorni "väljaulatuv" osa või dorni osa lihvimisketta ja klambri vahel oleks minimaalne. Kui vars ei ole piisavalt tihedalt kinni kinnitatud või kui ketas on liiga kaugele välja lükatud, võib tööriist lahti tulla ja suure kiirusega välja paiskuda.

- Mitte mingil juhul ei tohi kasutada kahjustatud töövahendeid. Enne iga kasutamist kontrollige töövahendeid, nt lihvimiskettaid laastude ja pragude, lihvimisruulle pragude, hõrdumise või tugeva kulumise, traatharju lahtiste või katkiste juhtmete suhtes. Kui elektritööriist või töövahend kukub, kontrollige seda kahjustuste suhtes või kasutage teist kahjustamata tööriista. Pärast elektritööriista kontrollimist ja parandamist käivitage elektritööriist ja jätke see üheks minutiks maksimaalsel kiirusel tööle, jälgides, et pöörlev elektritööriist ei oleks käealuses ega kõrvalseisjate käealuses

ei ole selles toonin olnud. Kahjustatud tööriista purunevad tavaliselt selle katseaja jooksul.

- Tuleb kanda isikukaitsevahendeid. Sõltuvalt töö liigist kandke kogu nägu katvat kaitsemaski, silmakaitset või kaitseprille. Vajaduse korral kasutage tolmumaski, kuulimiskaitset, kaitsekindaid või spetsiaalset põllukindaid, et kaitsta väikese abrasiivsete osakeste ja töömaterjali eest. Kaitse silmi töö käigus tekkivate võrkehade eest. Tolmumaski ja hingamisteede kaitsevahend peavad filtreerima töö käigus tekkiva tolmu. Pikaajaline kokkupuude müraga võib põhjustada kuulmislangust.

- Veenduge, et kõrvalseisjad on elektrilise tööriista käealuses ohutusse kaugusesse. Igaüks, kes on töötava elektrilise tööriista läheduses, peab kasutama isikukaitsevahendeid. Töörüstade killud või purunenud töövahendid võivad puruneda ja põhjustada vigastusi ka väljaspool vahetut mõjuala tsoonis.

- Kui teete tööd, kus tööriist võib kokku puuetuda varjatud elektrijuhtmetega, hoidke tööriista ainult käepideme isoleeritud pindades. Kokkupuude võrgujuhiga võib elektrilise tööriista metallosadele edastada pinget, mis võib põhjustada elektrilöögi.

- Hoidke elektrilist tööriista käivitamise ajal alati kindlat kinni. Täispöörlemiskiiruse saavutamisel võivad mootori tagasilöögmomendid põhjustada elektritööriista vändumist teie käes.

- Võimaluse korral kasutage tooriku kinnituseks klambreid või vaagnat. Mitte mingil juhul ei tohi töötamise ajal hoida väikeseid toorikuid ühes käes ja tööriista teises käes. Väikeste töödeldavate detailide kinnipigistamine vaagnatesse võimaldab teil juhtida elektritööriista mõlme käega ja omada suuremat kontrolli. Umargustete detailide, näiteks puidust tüübile, varraste või torude lõikamisel võib olla vaja

- Kui need esemed veerevad ettenägematult maha, põhjustavad need töövahendi ummistumist ja visatakse seetõttu tagasi operatori poole.

- Ärge kunagi pange elektrilist tööriista maha enne, kui töövahend on täielikult peatunud. Pöörlev tööriist võib puuetuda kokku pinnaga, millele see on maha pandud, ja te võite kaotada kontrolli elektritööriista üle

- Pingutage klambrimutter ja muud kinnitusevahendid kindlat pärast töövahendite vahetamist või pärast tööriista seadete muutmist. Lahtised kinnitusevahendid võivad ootamatult liikuda ja põhjustada kontrolli kaotamist elektrilise tööriista üle. Kinnitatamata pöörlevad osad võivad suure jõuga välja paiskuda.

- Ärge kandke liikuvat elektrilist tööriista. Tõrjaste ja pöörleva elektrilise tööriista juhuslik kokkupuude võib põhjustada tööriista sissetõmbumist ja elektrilise tööriista puumist operatori kehasse.

- Puhastage regulaarselt elektrilise tööriista ventilatsioonivand. Mootori puhur tõmbab korpusesse tolmu ja suur metallitõlmu kogunemine võib põhjustada elektrilist ohtu. Ärge kasutage elektritööriista tuleohtlike materjalide lähedal. Sädemed võivad neid süüdata.

- Ärge kasutage tööriista, mis vajavad vedelat jahutusvedelikku. Vee või muude vedelate jahutusvedelike kasutamine võib põhjustada elektrilööki

TAGASILÖÖK JA ASJAKOHASED OHUTUSNÄITAJAD

- Tagasilöök on elektrilise tööriista äkiline reaktsioon pöörleva tööriista, näiteks lihvimistarviga, lihvimislapiiga, traatharjaga jne, blokeerumisele või kinnijäämisele. Kinnijäämine või blokeerumine toob kaasa pöörleva töövahendi äkilise peatumise. Kontrollimatu elektritööriist tõrjub seega töövahendi pöörlemisruumiga vastupidises suunas. Kui näiteks lihvketas jääb kinni või blokeerub töödeldavas detailis, võib materjali sisse vajunud lihvketasuke serv takerduda ja põhjustada selle mahalangemise või väljapaiksumise. Lihvketta liikumine (operatori suunas või temast eemale) sõltub siis lihvketta liikumisruumi ummistumiskohas. Lisaks võivad lihvimiskettad ka puruneda. Tagasilöök on elektritööriista ebaõige või vale kasutamise tulemus. Seda saab vältida alpool kirjeldatud asjakohaste ettevaatusabinõude võtmisega.

- Hoidke elektrilist tööriista kindlalt, oma keha ja käed sellises asendis, et vähendada tagasilööki. Kui lisakäepide kuulub standardvarustuse hulka, tuleks seda alati kasutada, et käivitamisel oleks suurim kontroll tagasilöögiõhude või tagasilöögmomendi üle. Operاتور saab kontrollida tõblemise ja tagasipöördumise nähtusi, võttes tarvitusele asjakohased ettevaatusabinõud.

- Olge eriti ettevaatlik nurkade, teravate servade jne tõblemisel. Vältige töövahendite tagasi löömist või kinnijäämist. Pöörlev töövahend on nurkade, teravate servade tõblemisel või tagasilöögi korral tundlikumalt ummistuma kipuvad töövahend. Selle tagajärjeks võib olla kontrolli kaotamine või tagasilööki. Ärge kasutage hammastatud ketaid. Seda tüüpi tööriista põhjustavad sageli tagasilööki või kontrolli kaotamist elektrilise tööriista üle.

- Sisestage elektritööriist alati materjali vastavalt tööriistale märgitud pöörlemisruumale. Elektritööriista sisestamine vales suunas põhjustab töövahendi lõiketera väljapaiksumise töödeldavast materjalist, mille tagajärjel tõmbub elektritööriist etteande suunas.

- Pöörlevate viilude, kiirfreesimis- või karbidfreesidega töötamisel peab toorik olema alati kindlat kinnitatud. Isegi sellise töövahendi vähene kallutamise soonde võib põhjustada selle lukustumist ja seega väljapaiksumist. Viilu, kiirfreesi või karbidfreesi blokeerumine võib põhjustada tööriista välja hüppamist soonest ja põhjustada kontrolli kaotamist elektritööriista üle

- SPETSIAALSED OHUTUSJUHESED LIHVIMISE JA LÕIKAMISE KOHTA LIHVKETASTEGA

- Kasutage ainult elektrilise tööriista jaoks ettenähtud lihvimisketta ja lihvimisketta jaoks ettenähtud kaitse. Lihvkettaid, mis ei ole konkreetse elektrilise tööriista jaoks ette nähtud, ei saa piisavalt kaitsta ja need ei ole piisavalt ohutud.

- Kooniliste ja sirgete lihvimiskohtade puhul kasutage ainult õige suuruse ja pikkusega lihvimiskettaid, mis ei ole sisselõikega. Selleks ettenähtud lihvimisrattad vähendavad purunemise tõenäosust.
- Vältige lõikeketta ummistumist või liiga suurt survet. Ärge tehke liiga sügavaid lõikeid. Lõikeketta ülekooamamine suurendab selle koomust ja kalduvus takeruda või lukustuda ning seega ka võimalust, et ketas tagasilööbib või puruneb.
- Ärge asetage käsi pöörleva lõikeketta ette või taha. Lõikeketta liigutamine teiseist eemale töödeldavas detaillis võib põhjustada, et elektriline tööriist hüppab tagasilöögi korral pöörleva kettaga otse teie kääe suunas.
- Kinnijäämise, lõikeketta liikumatuks muutumise või seisumise korral lülitage elektritööriist välja ja oodake, kuni ketas on täielikult peatunud. Ärge kunagi püüdke veel liikuvat ketast lõikepiirkonnast välja tõmmata, sest see võib põhjustada tagasilööki. Võtke meetmeid, et kõrvaldada kinni jäänud, liikumatuks jäänud lõiketera põhjus.
- Ärge käivitage elektrilist tööriista uuesti, kui see on materjalil. Lõikeketas peaks enne lõikamise jätkamist saavutama oma täieliku kiiruse. Vastasel juhul võib lihvketas kinni jääda, hüpata toorikust maha või põhjustada tagasilööki.
- Plaadid või suured esemed tuleks enne töötlemist toetada, et vähendada tagasilöögi ohtu, mida põhjustab kinni jäänud ketas. Suured töödeldavad detailid võivad olla raskuse all painduda. Toorik peaks olema mõlemalt poolt toetatud, nii lõikeleini lähedal kui ka serva juures.

- Olge eriti ettevaatlik, kui lõikate auke seintesse või töötate muudes nähtamatutes kohtades. Materjali sisse sukelduv lõikeketas võib põhjustada tööriista väljapaiskumise, kui see puutub kokku gaasi- või veetooride, elektrijuhtmete või muude objektidega.

SPETSIAALSED OHUTUSJUHISED TRAAHARJADEGA TÖÖTAMISEKS

- Tuleb arvestada, et isegi tavalise kasutamise korral lähevad traadid tükid harja kaudu kaduma. Ärge koormake juhtmeid liiga suure surve avaldamisega üle. Õhus liukuvad traaditükid võivad kergesti läbida õhukese riietuse ja/või naha.
- Enne töö alustamist käivitage elektritööriist nii, et harjad pöörlevad vähemalt ühe minuti jooksul tavalisel töökiirusel. Veenduge, et selle aja jooksul ei seisaks keegi harja ees või harjaga samal joonel. Elektritööriista töötamise ajal võivad traaditükid lahti tulla ja pritsida.

- Samuti ärge suunake pöörlevat traatharja enda suunas. Traatharjadega töötamisel võivad väikesed traaditükid suure kiirusega välja paiskuda ja naha sisse tungida.

TÄIENDAV OHUTUSALANE TEAVE

- Ärge käsitsege painduvat veovõlli, kui see on liigselt painutatud. Võlli liigne painutamine võib põhjustada soomuse liigset kuumenemist. Ühendage minihövel alati vooluvõrgust lahti, enne kui teete mingeid seadistusi või vahetate tarvikuid. Selle tegemata jätmine võib põhjustada ootamatuid kehavigastusi.
- Ärge kunagi jätke miniveskit ilma järelevalveteta tööle. Lülitage selle toiteallikas alati eelnevalt välja. Pange minihövel alles siis kõrvale, kui spindel on seisukorras.
- Ärge puudutage töövahendit (kivi või otsa) kohe pärast töö lõpetamist. Need komponendid muutuvad töö käigus väga kuumaks.
- Kasutage sellele seadmele mõeldud akusid ja laadimiseadmeid.

MÄRKUS: Seade on mõeldud kasutamiseks siseruumides.

Vaatamata oma olemuselt ohutule konstruktsioonile, ohutusmeetmete ja täiendavate kaitsemeetmete kasutamisele, on alati olemas vigastuste jääkoht.

MÄRKUS: Kasutage ainult välitingimustes, hoidke väikesed lapsed seadmest eemal.

Piktogrammid ja hoiatused

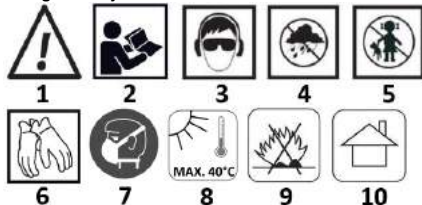

1. Hoiatus
2. Lugege kõiki juhiseid
3. Kaitse oma nägemist ja kuulmist
4. Kaitseb vihma eest
5. Hoida lastele kättesaamatus kohas

6. Kandke kaitsekindaid
7. Kandke kaitsemaski
8. Mitte kokku puutuda temperatuuriga üle 40°C.
9. Ärge visake tulekahju (eriti aku).
10. Siseruumides kasutamiseks

Graafiliste elementide kirjeldus

NR	Kirjeldus
A 1	Akupesa
A 2	Lülita
A 3	Tööriistahoidja
A 4	Kiiruse regulaator
A 5	Paindlik võlli iste
A 6	Hoidikud töövahendite jaoks
A 7	Sahtli töövahendite jaoks
B 1	Paindlik rull
B 2	Spindilukk
B 3	Võlli käsitemise käepide
B 4	Paindliku võlli kinnitusering
B 5	Tarvikute tihtvide hoidja
B 6	Paindlik võllihoidja jõulekande jaoks

KUIDAS KASUTADA MINIHOÖVELIT

Joonistel A ; B on näidatud seadme skemaatilised komponendid.

ENNE TÖÖ ALUSTAMIST

Eemaldage tööriist ja kõik tarvikud ettevaatlikult karbist. Enne kasutamist kontrollige, et seadet ei oleks kahjustatud, sisestage aku (ei ole kaasas) pistikupessa joon. A1 ja lülitage tööriist seajärel toitelülitiga joon. A2 välja.

SEADMES TÖÖ

- Kinnitage alati kõik töödeldavad esemed klambrisse või tööalau klambrisse, et vältida nende liikumist tööriistaga töötamise ajal.
- Hoidke tööriista ees ja keskel, hoides tööriista lisatarvikut töödeldavast detailist eemal.
- Lülitage tööriist sisse ja oodake, kuni mootor ja lisaseadmed saavutavad täisvõimsuse.
- Reguleerige kiirust reguleerimisnupu abil, **joonis A4**.
- Lase tööriista järk-järgult alla, kuni tarvik puutub kokku tööoriga.
- Liigutage tööriista pidevalt ja ühtlaselt tempos.
- Kasutage piisavat survet, et tööriist ei libiseks ega põrgataks.

ON/OFF

Tööriista sisselülitamiseks: vajutage lüliti joonis. A2 ON/OFF asendis ON joon. C1. Tööriista väljalülitamiseks: vajutage lüliti joon. A2 ON/OFF asendis OFF, joon. C2.

TARVIKUTE PAIGALDAMINE/EEMALDAMINE

Lisaseadme paigaldamine:

- Eemaldage aku (ei ole kaasas)
- Lükake spindilukustushooba **joonis B2** ettepoole ja pöörake võlli käsiti, kuni spindilukk blokeerib võlli, takistades edasist pöörlemist.
- Kui spindilukk on sisse lülitatud, kasutage spiraalvõtit, **joonis B5**, et vajadusel lõvendada kinnituseringit.
- Sisestage lisatarvikut tihti nii kaugele, kui see läheb, ja tõmmake seda seajärel umbes 2 mm välja, et vältida tihti lukustumist, kui tihti liiga kuumaks läheb.
- Kui spindilukk on sisse lülitatud, pingutage spiraalmutrit, **joon. B5** kaasasoleva mutrivõtmega, kuni lisatarvikute tihti on kinnipidamisel kinnitushülssi külge. Vältige spiraalmutri ülepingutamist, **joonis B5**.

LISASEADME EEMALDAMISEKS:

Eemaldage aku (ei ole kaasas)

Kui spindilukk on sisse lülitatud (**joonis B2**), lõvendage kaasasoleva mutrivõtmega spindli mutter (**joonis B5**) ja eemaldage tarvik. OHT: kui vahetate tööotsaku kohe pärast kasutamist, olge ettevaatlik, et mitte puudutada palja käega spiraalmutrit või tarvikut. Te võite töö käigus tekkiva kuumuse tõttu põletada end. Kasutage alati kaasasolevat mutrivõtit.

PÖÖRLEVA TÖÖRIISTA TÖÖ

Pöörleva tööriista kasutamise õppimine:

- Hoidke **Fig. B3** pliitsit käes ja harjutage selle kaalu, tasakaalu ja kehakujuga. Selle disain võimaldab seda haarata nagu pliitsit.
- Uurige hoolikalt pöörleva liigse tarvikuid. Kahjustatud tarvikud võivad laguneda, kui need saavutavad liigse kiiruse, ja neid ei tohiks sel ajal kasutada. Kahjustatud tarvikute kasutamine võib põhjustada tõsiseid kehavigastusi.
- Esmalt harjutage jäätmete peal, et näha, kuidas tööriist töötab. Pange tähele, et töö toimub tarviku väga suure pöörlemisega kinnitushülssi sees. Ärge toetuge jooksvale tööriistale ega suruge tööriista liiga tugevalt vastu toorikut.

- Parem on teha tööriistaga mitu käiku, kui püüda kogu töö ühe käiguga ära teha. Lõike tegemiseks lohistage tööriista edasi-tagasi materjälil, mida töotate, nagu väikest pintslit. Lõika igal käigul natuke materjali, kuni saavutat soovitud sügavuse. Enamiku töode puhul on õrnalt puudutamine parim; siis on teil suurem kontroll, teete vähem vigu ja saate tarvikuga kõige tõhusamalt tööd teha.
- Parima kontrolli saavutamiseks lähitööde ajal hoidke tööriista nagu pliatsit pöidla ja nimetissõrme vahel.
- Tööriista hoidmise meetodit kasutatakse selliste töode puhul nagu tasase pinna lihvimine või lõikeketaste kasutamine.

TÖÖREŽIIMID

Kiiruse seaded vastavalt tööle ja materjalile:

- Naelte/kruvide lihvimine: 32000 p/min
- Kruvide, poltide, naelte ja õhukese puidu lõikamine: 30000 p/min
- Pehme puidu lihvimine: 30000 p/min
- Kõvade materjalide, nagu teras, alumiinium, messing, kivi, keraamika, klaas, poleerimine: 12-15000 rpm
- Akude puurimine puut: 32000 rpm
- Metallid harjamine: 15000 p/min

Graveerimine: kõrge kiirus puidu puhul, madal kiirus metalli puhul

- Kõvarete pindade kujundamine: 20-33000 rpm
 - Metalliservade lihvimine : 32000 p/min
- Pöörete reguleerimine toimub regulaatori abil, nagu on näidatud **joonisel A4**; joonisel **C** on näidatud pöörete vähendamise ja suurendamise suunad. Nupu pööramine suunas **MAX** joonisel **MAX. C3** suurendab pöörete arvu, samas kui pööramine suunas **MIN** joonisel **C3** suurendab pöörete arvu. **C4** vähendab neid.

PUHASTAMINE JA HOOLDUS

Puhastamine

Hoidke masina ventilatsioonivad puhtad, et vältida mootori ülekuumenemist. Puhastage masina korpest regulaarselt pehme lapiga, soovitatavalt pärast iga kasutamist.

Kui mustus ei lahene, kasutage seebiveega niisutatud pehmet lappi.

Ärge kunagi kasutage lahusteid, nagu bensiin, alkohol, ammoniaagi vesi jne. Need lahustid võivad kahjustada plastosid.

KONSERVATSION

Meie seadmed on kavandatud töötama pikka aega minimaalse hooldusega. Kuid nõuetekohane hooldus ja regulaarne puhastamine pikendavad oluliselt hääreteta kasutamise aega.

PARANDUS

Kasutage ainult tootja soovitatud tarvikuid ja varuosasid.

Kui seade on kahjustatud, pöörduge volitatud teeninduskeskusesse, ainult koolitatud ja volitatud isikud võivad seda parandada.

Komplekti sisu:

- Lihvimismasina ajam
- Paindlik võll
- Tarvikute kast 40 tk.
- Eriline võti

Hinnatud andmed	
Aku ping	18 V DC
Kiirus	5000-33000 min ⁻¹
Tööriista maksimaalne läbimõõt	35 mm
Töövahendi varre hoidja läbimõõt	3,2 mm
Spindli välimine mutter	M8
Kaitseklass	III
Mass	1,12 kg
Tootmisaja	
58GE107 näitab nii tüüpi kui ka masina nimetust.	

MÜRA JA VIBRATSIOONI ANDMED

Helirõhu tase	$L_{pA} = 78,3 \text{ dB(A)}$ $K=3\text{dB(A)}$
Helivõimsuse tase	$L_{WA} = 89,3 \text{ dB(A)}$ $K=3\text{dB(A)}$
Kiirenduse väärtused	$a_h = 2,678 \text{ m/s}^2$ $K=1,5 \text{ m/s}^2$

Teave müra ja vibratsiooni kohta

Seadme tekitatud mürataset kirjeldavad: väljastatud helirõhu tase L_{pA} ja helivõimsuse tase L_{WA} (kus K tähistab mõõtemääramust). Seadme poolt tekitatud vibratsiooni kirjeldatakse vibratsioonikiirenduse väärtusega a_h (kus K on mõõtemääramus).

Käesolevas juhendis esitatud helirõhu tase L_{pA} , helivõimsuse tase L_{WA} ja vibratsioonikiirenduse väärtus a_h on mõõdetud vastavalt standardile EN 60745-1. Kindlaksmääratud vibratsioonitaset a_h võib kasutada seadmete võrdlemiseks ja vibratsiooniga kokkupuute esialgseks hindamiseks.

Antud vibratsioonitase on representatiivne ainult seadme põhikasutuse puhul. Kui masinat kasutatakse muudeks rakendusteks või teiste töövahenditega, võib vibratsioonitase muutuda. Kõrgem vibratsioonitase

on tingitud masina ebapiisavast või harvast hooldusest. Eespool nimetatud põhjused võivad põhjustada suurenenud vibratsioonikoormust kogu tööperioodi jooksul.

Vibratsiooniga kokkupuute täpseks hindamiseks tuleb arvesse võtta ajavahemikke, mil seade on välja lülitatud või kui see on sisse lülitatud, kuid ei kasutata tööks. Kui kõik tegurid on täpselt hinnatud, võib kogu vibratsioonikiiritsuse olla oluliselt väiksem. Selleks, et kaitsta kasutajat vibratsiooni mõju eest, tuleks rakendada täiendavaid ohutusmeetmeid, näiteks: masina ja töövahendite tsüklikline hooldus, sobiva kaetemperatuuri tagamine ja nõuetekohane töökorraldus.

KESKKONNAKAITSE



Toodet ei tohi hävitada koos olmejäätmetega, vaid see tuleb ringlusse võtta sobivas rajatises. Kui toodet ei taaskasutata, kujutab see endast potentsiaalset ohtu keskkonnale ja inimeste tervisele.

"Grupa Topex Spółka z ograniczoną odpowiedzialnością" Spółka komandytowa, mille peakontor asub Varssavis, ul. Pograniczna 2/4 (edaspidi "Grupa Topex") teatab, et kõik autoriõigused käesoleva käsiraamatu (edaspidi "käsiraamat") sisule, sealhulgas muu hulgas. Käsiraamatu tekst, fotod, diagrammid, joonised ja selle koostamine kuuluvad eranditult Grupa Topexile ja on õiguskaitsel alla vastavalt 4. veebruaril 1994. aasta seadusele autoriõiguse ja sellega seotud õiguste kohta (s.t. Teataja 2006 nr 90, punkt 631, muudetud kujul). Kogu käsiraamatu ja selle üksikute osade koostamine, töötlemine, avaldamine ja muutmise äriksel eesmärki ilma Grupa Topexi kirjaliku nõusolekuta on rangelt keelatud ning võib kaasa tuua tsiviil- ja kriminaalvastutuse. võib kaasa tuua tsiviil- ja kriminaalvastutuse.

EÜ vastusdeklaratsioon

Tootja: Grupa Topex Sp. Z o.o. Sp.k., ul. Pograniczna 2/4 02-285 Warszawa

Toode: Mini-akutrukihiimur

Mudel: 58GE107

Kaubanduslik nimetus: GRAPHITE

Seerianumber: 00001 + 99999

Käesolev vastusdeklaratsioon on välja antud tootja ainuvastutusel.

Eespool loetletud toode vastab järgmistele ELi direktiividele:

Masinadirektiiv 2006/42/EÜ

EMC direktiiv 2014/30/EL

RoHS-direktiiv 2011/65/EL, muudetud direktiiviga 2015/863/EL

Ja vastab järgmistele standardite nõuetele:

EN 60745-1:2009+A11:2010; EN 60745-2-23:2013; EN ISO 12100:2010;

EN 55014-1:2017+A11:2020; EN 55014-2:2015;

IEC 62321-3-1:2013; IEC 62321-4:2017; IEC 62321-5:2013; IEC 62321-6:2015;

IEC 62321-7-1:2015; IEC 62321-7-2:2017; IEC 62321-8:2017

Käesolev deklaratsioon käsitleb ainult masinat selle turuleviimise seisukorras ja ei hõlma lõppkasutaja poolt hiljem lisatud komponente ja/või tehtud toiminguid.

ELis elava või seal asuva ja tehnilise toimiku koostamiseks volitatud isiku nimi ja aadress:

Allkirjastatud järgmistele isikute nimel ja arvel:

Grupa Topex Sp. Z o.o. Sp.k.

Ul. Pograniczna 2/4

02-285 Warszawa

02-285 Warszawa

Paweł Kowalski

Paweł Kowalski

GRUPA TOPEX kvaliteediagent

Varssavi, 2022-05-18

BG

ПРЕВОД (РЪКОВОДСТВО ЗА ПОТРЕБИТЕЛЯ)

Акумулаторна мини шлайфмашина

Модел: 58GE107

ВНИМАНИЕ: ПРЕДИ ДА ИЗПОЛЗВАТЕ ОБОРУДВАНЕТО, МОЛЯ, ПРОЧЕТЕТЕ ВНИМАТЕЛНО ТОВА РЪКОВОДСТВО И ГО ЗАПАЗЕТЕ ЗА БЪДЕЩИ СПРАВКИ. ЛИЦА, КОИТО НЕ СА ПРОЧЕЛИ РЪКОВОДСТВОТО, НЕ ТРЯБВА ДА ИЗВЪРШАВА МОНТАЖ, НАСТРОЙКА ИЛИ ЕКСПЛОАТАЦИЯ НА ОБОРУДВАНЕТО.

СПЕЦИФИЧНИ ПРАВИЛА ЗА БЕЗОПАСНОСТ

ВНИМАНИЕ!

Прочетете внимателно инструкциите за експлоатация, спазвайте съдържашите се в тях предупреждения и условия за безопасност.

Устройството е проектирано за безопасна работа. Въпреки това: монтажът, поддръжката и експлоатацията на устройството могат да бъдат опасни. Спазването на тези процедури ще намали риска от пожар, токов удар, нараняване на хора и времето за инсталиране

ПРОЧЕТЕТЕ ВНИМАТЕЛНО ТОВА РЪКОВОДСТВО ЗА УПОТРЕБА, ЗА ДА СЕ ЗАПОЗНАЕТЕ С УРЕДА. ЗАПАЗЕТЕ ТОВА РЪКОВОДСТВО ЗА БЪДЕЩИ СПРАВКИ.

ПРАВИЛА ЗА БЕЗОПАСНОСТ

MINI GRINDER. ПРЕДУПРЕЖДЕНИЯ ЗА БЕЗОПАСНОСТ

Инструкции за безопасност при шлайфане, полиране, фрезование, шлифване с шкурка, работа с телени четки и рязане с шлифовъчен диск.

- Този електроинструмент може да се използва като шлайфмашина, полираща машина, може да се използва и за фрезование, къртене, шлайфане с шкурка и за шлифване с телена четка. Спазвайте всички инструкции за безопасност, указания, описания и данни, доставени с електроинструмента. Неспазването на посочените по-долу инструкции може да доведе до риск от токов удар, пожар и/или сериозно нараняване.

- Не използвайте приставки, които не са предназначени и препоръчани от производителя специално за инструмента. Фактът, че даден аксесоар може да се монтира към електроинструмента, не е гаранция за безопасното му използване.

- Номиналната скорост на аксесоара за шлайфане трябва да е най-много равна на максималната скорост, отбелязана върху електроинструмента. Шлифовачите аксесоари, работещи с по-висока от номиналната скорост, могат да се счупят и да се напукат.

- Външният диаметър и дебелината на работния инструмент трябва да съответстват на размерите на електроинструмента. Работни инструменти с неправилни размери не могат да бъдат достатъчно защитени или проверени

- Шлифовъчните дискове, шлифовачите ролки и другите аксесоари трябва да пасват точно на шпиндела или скобата на всякия електроинструмент. Принадлежностите, които не съответстват на затягащите елементи на електроинструмента, ще се въртят неравномерно, ще вибрират много силно и може да загубят контрол над електроинструмента.

- Шлифовъчните дискове и ролки, режещите инструменти, както и всички други инструменти, които са монтирани на шпиндела, трябва да бъдат напълно поставени в скобата или патронника на бормашината. Трябва да се внимава "стръчачата" част на дорника или частта от дорника между шлифовъчния диск и скобата да бъде сведена до минимум. Ако шпинделът не е захванат достатъчно здраво или колелото е избутано твърде много, инструментът може да се разхлаби и да бъде изхвърлен с висока скорост.

- В никакъв случай не трябва да се използват повредени работни инструменти. Преди всяка употреба проверявайте инструментите, напр. шлифовачите дискове за стружки и пукнатини, шлифовачите ролки за пукнатини, абразия или силно износване, телените четки за разхлабени или скъсани жици. Ако електроинструмент или работен инструмент падне, проверете го за повреда или използвайте друг неповреден инструмент. След като проверите и поправите електроинструмента, стартирайте електроинструмента и го оставете да работи в продължение на една минута с максимална скорост, като внимавате да не попадате в обсега на въртящия се електроинструмент и да няма странични лица не е бил в тази зона. Повредените инструменти обикновено се чуват през този пробен период.

- Трябва да се носят лични предпазни средства. В зависимост от вида на работата носете защитна маска, която покрива цялото лице, защитни очила или предпазни очила. Ако е необходимо, използвайте противопохова маска, защита на слуха, защитни ръкавици или специална престилка, за да се предпазят от малки частици абразивен и работен материал. Предпазвайте очите си от въздушни чужди тела, образувани по време на работа. Маската за прах и респираторното защитно устройство трябва да филтрират праха, който се появява по време на работа. Продължителното излагане на шум може да доведе до загуба на слуха.

- Уверете се, че околните са на безопасно разстояние от зоната на обсега на електроинструмента. Всеки, който се намира в близост до работещ електроинструмент, трябва да използва лични предпазни средства. Отложки от детайли или счупени

работни инструменти могат да се отчупят и да причинят нараняване дори извън зоната на непосредствен обхват.

- Когато извършвате работа, при която инструментът може да срещне скрити електрически проводници, дръжте инструмента само за изолираните повърхности на дръжката. Контактът с мрежовия кабел може да доведе до предаване на напрежение към металните части на електроинструмента, което може да доведе до токов удар.

- Винаги дръжте електроинструмента здраво по време на пускане. При достигане на пълни обороти откатът на двигателя може да доведе до усукване на електроинструмента в ръката ви.

- Ако е възможно, използвайте скоби или клещи, за да фиксирате детайла. В никакъв случай не трябва да държите малки детайли в една ръка, а инструмента в другата, докато работите. Закрепването на малки детайли в клещи ще ви позволи да направлявате електроинструмента с двете си ръце и да имате по-голям контрол. При рязане на къргъли детайли, като дървени дюбели, пръти или тръби, може да се наложи да Ако тези предмети се търкалят в непредвидена посока, те ще доведат до засядане на инструмента и съответно ще бъдат изхвърлени обратно към оператора.

- Никога не слагайте електроинструмента, преди работният инструмент да е спрял напълно. Въртящият се инструмент може да влезе в контакт с повърхността, върху която е поставен, и да загубите контрол над електроинструмента.

- Затягвайте здраво затягащата гайка и другите крепежни елементи след смяна на работните инструменти или след промяна на настройките на инструмента. Хлабавите скрепителни елементи могат да се преместят неочаквано и да причинят загуба на контрол върху електроинструмента. Незатягнатите въртящи се части могат да бъдат изхвърлени с голяма сила.

- Не носете електроинструмент, който е в движение. Случаен контакт между обектото и въртящ се електроинструмент може да доведе до издърпане на електроинструмента и пробиване му в тялото на оператора.

- Почистявайте редовно вентилационните отвори на електроинструмента. Вентилаторът на двигателя засмуква прах в корпуса и голямото натрупване на метален прах може да доведе до електрическа опасност. Не използвайте електроинструмента в близост до запалими материали. Искрите могат да ги запалят.

- Не използвайте инструменти, които изискват течни охлаждащи течности. Използването на вода или други течни охлаждащи течности може да доведе до токов удар.

ОТКАТ И ПОДХОДЯЩИ УКАЗАНИЯ ЗА БЕЗОПАСНОСТ

- Откатът е внезапната реакция на електроинструмента при блокиране или заключване на въртящ се инструмент, като например шлифовъчен диск, шлифовъчна плочка, телена четка и др. Заклещването или блокирането води до внезапно спиране на въртящия се работен инструмент. По този начин неконтролираният електроинструмент ще бъде издърпан в посока, обратна на посоката на въртене на работния инструмент. Ако например шлифовъчния диск се заклещи или блокира в обработвания детайл, ръбът на шлифовъчния диск, който е потопен в материала, може да се заклещи и да доведе до падането или изхвърлянето му. Тогава движението на шлифовъчния диск (към или от оператора) зависи от посоката на движение на шлифовъчния диск в точката на блокиране. Освен това шлифовъчните дискове могат и да се счупят. Откатът е резултат от неправилно или неправилно използване на електроинструмента. Тя може да бъде избегната чрез предприемане на подходящи предпазни мерки, описани по-долу.

- Дръжте електроинструмента здраво, с тялото и ръцете си в позиция, която намалява отката. Ако допълнителната ръкохватка е включена като част от стандартното оборудване, тя винаги трябва да се използва, за да имате най-голям контрол върху силите на отката или въртящия момент на отката по време на пускане. Операторът може да контролира явленията на дръпане и откат, като вземе подходящи предпазни мерки.

- Бъдете особено внимателни при обработката на ъгли, остри ръбове и др. Предотвратете отдръпването или заклещването на работните инструменти. Въртящият се работен инструмент е по-податлив на заклещване при обработване на ъгли, остри ръбове или ако е откат. Това може да доведе до загуба на контрол или до откат. Не използвайте дискове със зъбни колела. Тези видове инструменти често предизвикват откат или загуба на контрол върху електроинструмента.

- Винаги поставяйте електроинструмента в материална според посоката на въртене, отбелязана върху инструмента.

Вжарването на електроинструмента в неправилна посока ще доведе до изскачане на режещия ръб на работния инструмент от детайла, което ще доведе до извърляне на електроинструмента по посока на подаването.

- Когато обработвате с ротационни пили, високоскоростни фрези или твърдосплавни фрези, детайлът винаги трябва да бъде здраво захванат. Дори леко наклоняне на такъв работен инструмент в жлеба може да доведе до блокирането му и съответно до изхвърлянето му. Блокирането на платата, високоскоростната фреза или твърдосплавната фреза може да доведе до изскачане на инструмента от жлеба и до загуба на контрол над електроинструмента

СПЕЦИАЛНИ ИНСТРУКЦИИ ЗА БЕЗОПАСНОСТ ПРИ ШЛИФОВАНЕ И РЪЗАНЕ С ШЛИФОВЪЧНИ ДИСКОВЕ

- Използвайте само шлифовъчни диск, предназначен за електроинструмента, и предпазителя, предназначен за шлифовъчния диск. Шлифовъчните дискове, които не са предназначени за конкретния електроинструмент, не могат да бъдат достатъчно добре защитени и не са достатъчно безопасни.

- За конусни и прави шлифовъчни точки използвайте само шлифовъчни дискове с правилен размер и дължина, без подрязване на вграждането. Предвидените за тази цел шлифовъчни дискове намаляват вероятността от счупване.

- Избягвайте да закъпещате режещия диск или да упражнявате прекалено силен натиск. Не правете прекалено дълбоки разрези. Прекомерното натоварване на режещия диск увеличава натоварването му и склонността му към закъпещане или блокиране, а оттам и възможността за откат на диска или счупване на диска.

- Не поставяйте ръката си пред или зад въртящия се режещ диск. Преместването на режещия диск встрани от вас в обработвания детайл може да доведе до отскачане на електроинструмента с въртящия се диск директно към ръката ви в случай на откат.

- В случай на засядане, неподвижност на режещия диск или спиране, изключете електроинструмента и изчакайте, докато дискът спре напълно. Никога не се опитвайте да издърпате все още движещия се диск от зоната на рязане, тъй като това може да доведе до откат. Предприемте действия за отстраняване на причината за заседналия, неподвижен диск.

- Не стартирайте отново електроинструмента, докато той е в материалa. Режещият диск трябва да достигне пълната си скорост, преди да продължите да режете. В противен случай шлифовъчният диск може да се закачи, да изскочи от обработвания детайл или да предизвика откат.

- Плочите или големите предмети трябва да се подпират преди обработката, за да се намали рискът от откат, причинен от закъпещан диск. Големите детайли могат да се огънат под собственото си тегло. Обработваният детайл трябва да бъде подпрян от двете страни, както в близост до линията на рязане, така и по ръба.

- Бъдете особено внимателни, когато изрязвате отвори в стени или работите в други невидими зони. Потъващият в материалa режещ диск може да доведе до изхвърляне на инструмента при среща с газови тръби, водопроводни тръби, електрически кабели или други предмети.

СПЕЦИАЛНИ УКАЗАНИЯ ЗА БЕЗОПАСНОСТ ПРИ РАБОТА С ТЕЛЕНИ ЧЕТКИ

- Трябва да се има предвид, че дори при нормална употреба през четката се губят парчета тел. Не претоварвайте проводниците, като прилагате твърде голям натиск. Пренасянето по въздуха парчета тел могат лесно да проникнат през тънки дрехи и/или кожа.

- Преди да започнете работа, стартирайте електроинструмента, така че четките да се въртят поне една минута при нормална работна скорост. Уверете се, че през това време никой не стои пред четката или на една линия с нея. При работа на електроинструмента парчета от проводник могат да се откъснат и да се разпръснат.

- Също така не насочвайте въртящата се телена четка във ваша посока. При обработка с телени четки малки парчета тел могат да бъдат изхвърлени с висока скорост и да проникнат в кожата.

ДОПЪЛНИТЕЛНА ИНФОРМАЦИЯ ЗА БЕЗОПАСНОСТ

- Не боравете с гъвкавия задвижващ вал, ако той е прекалено огънат. Прекомерното огъване на вала може да доведе до прекомерно загряване на бронята. Винаги изключвайте минишлайфа от електрическото захранване, преди да извършвате каквито и да било настройки или да сменят принадлежностите. Неспазването на това изискване може да доведе до неочаквани телесни повреди.

- Никога не оставяйте мини мелничката да работи без надзор. Винаги изключвайте захранването ѝ предварително. Оставете минишлайфа настрана само когато шпинделът е спрял да се върти.
- Не докосвайте работния инструмент (камък или накрайник) непосредствено след приключване на работа. Тези компоненти се нагряват силно по време на работа.
- Използвайте батерии и зарядни устройства, предназначени за това устройство.

ЗАБЕЛЕЖКА: Устройството е предназначено за употреба на закрито.

Върте се по своята същност безопасна конструкция, използването на мерки за безопасност и допълнителни защитни мерки, винаги съществува остатъчен риск от нараняване.

ЗАБЕЛЕЖКА: Използвайте само на открито, пазете малки деца далеч от устройството.

Пиктограми и предупреждения



1. Предупреждение
2. Прочетете всички инструкции
3. Защитете зрението и слуха си
4. Защита от дъжд
5. Да се съхранява на място, недостъпно за деца
6. Носете защитни ръкавици
7. Носете защитна маска
8. Да не се излага на температури, по-високи от 40°C
9. Не изхвърляйте в огън (особено батерията)
10. За употреба на закрито

Описание на графичните елементи

NR	Описание
A 1	Гнездо за батерия
A 2	Превключвател
A 3	Държач за инструменти
A 4	Регулатор на скоростта
A 5	Гъвкава седалка на вала
A 6	Държачи за работни аксесоари
A 7	Чекмедже за работни аксесоари
B 1	Гъвкава ролка
B 2	Заклучване на шпиндела
B 3	Ръкохватка за управление на вала
B 4	Фиксираща гайка на гъвкавия вал
B 5	Държач за шифт за аксесоари
B 6	Гъвкав държач на вала за задвижваща трансмисия

КАК ДА ИЗПОЛЗВАТЕ МИНИШЛАЙФА

На фигури А и Б са показани схематични компоненти на устройството

ПРЕДИ ДА ЗАПОЧНЕТЕ РАБОТА

Внимателно извадете инструмента и всички принадлежности от кутията. Проверете дали няма повреди, преди да се опитате да го използвате, поставете батерията (не е включена в комплекта) в гнездото фиг. А1 и след това изключете инструмента с помощта на превключвателя за захранване фиг. А2.

РАБОТА НА УСТРОЙСТВОТО

- Винаги закрепяйте всички предмети, върху които работите, във визия или скоба на работната маса, за да предотвратите тяхното преместване по време на работа с инструмента.
- Дръжте инструмента отпред и в центъра, като държите принадлежностите на инструмента далеч от обработвания детайл.
- Включете инструмента и изчакайте двигателят и аксесоарът да достигнат пълна скорост.
- Регулирайте скоростта с регулиращото копче **Фиг. А4**
- Спускайте инструмента постепенно, докато аксесоарът влезе в контакт с обработвания детайл.
- Движете инструмента непрекъснато с равномерно темпо.

- Използвайте достатъчен натиск, така че инструментът да не се изплъзва и да не подскача.

ВКЛЮЧВАНЕ/ИЗКЛЮЧВАНЕ

За да включите инструмента: натиснете превключвателя фиг. A2 ON/OFF в положение ON фиг. C1. За да изключите инструмента: натиснете превключвателя фиг. A2 ON/OFF в положение OFF фиг. C2.

МОНТАЖ/ДЕМОНТАЖ НА АКСЕСОАРИ

За да инсталирате аксесоара:

- Извадете батерията (не е в комплекта)
- Плъзнете лоста за блокиране на шпиндела **фиг. B2** напред и завъртете вала с ръка, докато блокировката на шпиндела блокира вала, предотвратявайки по-нататъшното му въртене.
- Когато блокировката на шпиндела е задействана, използвайте ключа за цапги **фиг. B5**, за да разхлабите гайката на цапгата, ако е необходимо.
- Вкарайте шифта за аксесоари в цапгата **фиг. B5** докрай и след това го издърпайте с около 2 мм, за да предотвратите блокирането на шифта, когато той се нагрее прекалено много.
- При задействана блокировка на шпиндела затегнете гайката на цапгата **фиг. B5** с включения в комплекта гаечен ключ, докато шифтът за аксесоари се захване от цапгата. Избягвайте да затягате прекалено гайката на цапгата **фиг. B5**.

ЗА ДА ИЗВАДИТЕ АКСЕСОАРА:

Извадете батерията (не е в комплекта)

Когато блокировката на шпиндела е задействана, **фиг. B2**, разхлабете гайката на цапгата, **фиг. B5**, с предоставения ключ и сваляте аксесоара.

ОПАСНОСТ: ако сменяте работния найреник веднага след употреба, внимавайте да не докоснете цапговата гайка или аксесоара с голи ръце. Възможно е да се изгорите поради нагряването на топина по време на работа. Винаги използвайте предоставения гаечен ключ.

РАБОТА НА РОТАЦИОНЕН ИНСТРУМЕНТ

Научете се да използвате ротационен инструмент:

- Дръжте писалката **Fig. B3** в ръката си и свикнете с нейното тегло, баланс и форма на корпуса. Дизайнът ѝ позволява да я държите като писалка.
- Разгледайте внимателно аксесоарите за ротационни инструменти. Повредените аксесоари могат да се разпадат, ако достигнат прекомерна скорост, и не трябва да се използват в този момент. **Използването на повредени аксесоари може да доведе до сериозни телесни повреди.**
- Първо се упражнявайте върху отпадъчен материал, за да видите как работи инструментът. Обърнете внимание, че работата се извършва чрез много силно въртене на аксесоара в цапгата. **Не се облягайте на работещия инструмент и не притискайте инструмента твърде силно към обработвания детайл.**
- Най-добре е да направите поредица от преминавания с инструмента, вместо да се опитвате да свършите цялата работа с едно преминаване. За да направите разрез, плъзнете инструмента напред-назад по материала, с който работите, подобно на малка четка за рисуване. При всяко преминаване изрязвайте по малко от материала, докато достигнете желаната дълбочина. За повечето задачи е най-добре да се докосвате нежно; така ще имате по-голям контрол, ще правите по-малко грешки и ще получите най-ефективната работа с аксесоара.
- За най-добър контрол по време на работа отблизо, хванете инструмента като мовив между палеца и показалеца си.
- Методът на държане на инструмента с "ръкохватка" се използва за операции като шлифоване на плоска повърхност или използване на отрязни дискове.

РЕЖИМИ НА РАБОТА

Настройки на скоростта в зависимост от работата и материала:

- Шлайфане на пирони/ винтове: 32000 об/мин
- Рязане на винтове, болтове, гвоздени, тънка дървесина: 30000 об/мин
- Шлайфане на мека дървесина: 30000 об/мин
- Полиране на твърди материали като стомана, алуминий, месинг, камък, керамика, стъкло: 12-15000 оборота в минута
- Пробиване на дупки в дърво: 32000 об/мин
- Четка за метал: 15000 об/мин

Гравиране: висока скорост за дърво, ниска скорост за метал

- Оформяне на извити повърхности: 20-33000 об/мин
 - Шлайфане на метални ръбове: 32000 оборота в минута
- Регулирането на оборотите се извършва с помощта на регулатора, както е показано на **фиг. A4**: на **фиг. B** са показани посоките за намалване и увеличаване на оборотите. Завъртането на колчето в посока **MAX** **фиг. C3** се увеличават оборотите, докато въртенето в посока **MIN** **фиг. C4** ги намалява.

ПОЧИСТВАНЕ И ПОДДРЪЖКА

Почистване

Поддържайте вентилационните отвори на машината чисти, за да предотвратите прегряването на двигателя. Почиствайте редовно корпуса на машината с мека кърпа, за предпочитане след всяка употреба.

Ако мръсотията не се отлепи, използвайте мека кърпа, навлажнена със сапунена вода. Никога не използвайте разтворители като бензин, алкохол, амонячна вода и др. Тези разтворители могат да повредят пластмасовите части.

КОНСЕРВАЦИЯ

Нашето оборудване е проектирано да работи дълго време с минимална поддръжка. Въпреки това, правилната грижа и редовното почистване ще увеличат значително времето за безпроблемна употреба.

РЕМОНТ

Използвайте само аксесоари и резервни части, препоръчани от производителя.

Ако уредът е повреден, обърнете се към оторизиран сервиз, тъй като само обучени и оторизирани лица могат да го ремонтират.

Съдържание на комплекта:

- Задвижване на шлифовъчна машина
- Гъвкав вал
- Кутия с аксесоари 40 бр.
- Специален ключ

Номинални данни	
Напрежение на батерията	18 V DC
Скорост	5000-33000 мин. ⁻¹
Максимален диаметър на работния инструмент	35 мм
Диаметър на държача на шпиндела на работния инструмент	3,2 мм
Външна гайка на шпиндела	M8
Клас на защита	III
Маса	1,12 кг
Година на производство	
58GE107 посочва както типа, така и обозначението на машината	

ДАНИИ ЗА ШУМА И ВИБРАЦИИТЕ

Ниво на звукова налягане	$L_{PA} = 78,3 \text{ dB(A)}$ $K=3\text{dB(A)}$
Ниво на звукова мощност	$L_{WA} = 89,3 \text{ dB(A)}$ $K=3\text{dB(A)}$
Стойности на ускорението	$a_h = 2,678 \text{ m/s}^2$ $K=1,5 \text{ m/s}^2$

Информация за шума и вибрациите

Нивото на шума, излъчван от устройството, се описва чрез: нивото на излъчваното звуково налягане L_{PA} и нивото на звуковата мощност L_{WA} (където K означава неопределеност на измерването). Вибрациите, излъчвани от устройството, се описват от стойността на вибрационното ускорение a_h (където K е неопределеността на измерването).

Нивото на звуково налягане L_{PA} , нивото на звукова мощност L_{WA} и стойността на вибрационното ускорение a_h , посочени в тези инструкции, са измерени в съответствие с EN 60745-1.

Определеното ниво на вибрациите a_h може да се използва за сравнение между устройствата и за предварителна оценка на експозицията на вибрации.

Посоченото ниво на вибрации е представително само за основната употреба на устройството. Ако машината се използва за други приложения или с други работни инструменти, нивото на вибрациите може да се промени. По-високо ниво на вибрации ще бъде причинено от недостатъчна или рядка поддръжка на машината. Посочените по-горе причини могат да доведат до повишено излагане на вибрации през целия период на работа. **За да се направи точна оценка на експозицията на вибрации, е необходимо да се вземат предвид периодите, когато оборудването е изключено или когато е включено, но не се използва за работа. Когато всички фактори са точно оценени, общата експозиция на вибрации може да бъде значително по-ниска.**

За да се предпази потребителят от въздействието на вибрациите, трябва да се прилагат допълнителни мерки за безопасност, като например: циклична поддръжка на машината и работните инструменти, осигуряване на подходяща температура на ръцете и подходяща организация на работата.

ОПАЗВАНЕ НА ОКОЛНАТА СРЕДА



Продуктът не трябва да се извършва заедно с битовите отпадъци, а да се рециклира в подходящи съоръжения. Ако не бъде рециклиран, продуктът представлява потенциална опасност за околната среда и човешкото здраве.

"Група Торех Spółka z ograniczoną odpowiedzialnością" Spółka komandytowa със седалище във Варшава, ул. Pograniczna 2/4 (наричана по-нататък "Група Торех") уведомява, че всички авторски права върху съдържанието на това ръководство (наричано по-нататък "Ръководство"), включително и, неговия текст, снимки, диаграми, чертежи, както и композицията му, принадлежат изключително на Група Торех и са обект на правна защита съгласно Закона от 4 февруари 1994 г. за авторското право и сродните му права (т.е. ДВ, бр. 90 от 2006 г., позиция 631, с измененията). Копирането, обработката, публикуването, модифицирането с търговска цел на цялото Ръководство, както и на отделните му компоненти, без съгласието на Група Торех, изразено в писмена форма, е строго забранено и може да доведе до гражданска и наказателна отговорност. Може да доведе до гражданска и наказателна отговорност.

ЕО декларация за съответствие

Производител: Група Торех Sp. z o.o. Sp.k., ул. Pograniczna 2/4 02-285 Warszawa

Продукт: Мини акумулаторна шлайфмашина

Модел: 58GE107

Търговско наименование: GRAPHITE

Серийн номер: 00001 + 99999

Настоящата декларация за съответствие се издава на пълната отговорност на производителя.

Изброеният по-горе продукт е в съответствие със следните

директиви на ЕС:

Директива за машините 2006/42/ЕО

Директива 2014/30/ЕС относно електромагнитната

съвместимост

Директива 2011/65/ЕС, изменена с Директива 2015/863/ЕС

И отговаря на изискванията на следните стандарти:

EN 60745-1:2009+A11:2010; EN 60745-2-23:2013; EN ISO 12100:2010;

EN 55014-1:2017+A11:2020; EN 55014-2:2015;

IEC 62321-3-1:2013; IEC 62321-4:2017; IEC 62321-5:2013; IEC 62321-6:2015;

IEC 62321-7-1:2015; IEC 62321-7-2:2017; IEC 62321-8:2017

Тази декларация се отнася изключително за машината в състоянието, в което е пусната на пазара, и изключва компонентите, които са добавени и/или операциите, извършени впоследствие от крайния потребител.

Име и адрес на лицето, което пребивава или е установено в ЕС и е упълномощено да съставя техническото досие:

Подписано за и от името на:

Група Торех Sp. z o.o. Sp.k.

Ул. Pograniczna 2/4

02-285 Warszawa

Pavel Kowalski

Павел Ковалски

GRUPA TOPEX Агент по качеството

Варшава, 2022-05-18

PRIRUČNIK ZA PRIJEVOD (KORISNIK)

Бежична мини брусилка

Model: 58GE107

ПАЖНЯ: ПРИЕ ПОТРЕБЕ ОПРЕМЕ ПАЗЛИВО ПРОЧИТАЈТЕ ОВАЈ ПРИРУЧНИК И ЧУВАЈТЕ ГА ЗА БУДУЌУ РЕФЕРЕНЦА. ОСОБЕ КОЈЕ НИСУ ПРОЧИТАЛЕ УПУТЕ НЕ БИ ТРЕБАЛЕ ПРОВОДИТИ МОНТАЖУ, ПОДЕШАВАЊЕ ИЛИ РАД ОПРЕМЕ.

ПОСЕБНА СИГУРНОСНА ПРАВИЛА

БИЛЕЖКА!

Пажљиво прочитајте упуте за употребу, сlijедите упозорења и сигурносне усјете који се у њима налазе. Уређај је дизајниран за сигуран рад. Ипак: уградња, одржавање и рад јединице могу бити опасни. Сlijедећи ове поступке смањит ће се ризик од пожара, струјног удара, тјелесних озљедиа и времена уградње

ПАЖЉИВО ПРОЧИТАЈТЕ ОВАЈ КОРИСНИЧКИ ПРИРУЧНИК КАКО БИСТЕ СЕ УПОЗНАЛИ С УРЕЂАЈЕМ. ЗАДРЖИТЕ ОВАЈ ПРИРУЧНИК ЗА БУДУЌУ РЕФЕРЕНЦУ.

СИГУРНОСНА ПРАВИЛА

МИНИ БРУСИЛКА. СИГУРНОСНА УПОЗОРЕЊА

Сигурносне упуте за брушење, полирање, млјевање, брушење брусним папиром, рад с жићаним четкама и резање брусним kotačима.

● Овај електрични алат може се користити као брусилка, полирање, а може се користити и за млјевање, клесанје, брушење брусним папиром и за брушење жићане четке. Сlijедите све сигурносне упуте, упуте, описе и податке испоручене електричним алатом. *Непредржавање упута у наставку може довести до опасности од струјног удара, пожара или озбиљних озљедиа.*

● Неможито користити привитке који нису намињени и препоручени од стране произвођача посебно за алат. Жићанца да се прибор може уградити у електрични алат *није јавност сигурне употребе.*

● Називна брзина брусног прибора мора бити највише једнака највећој брзини озабначеној на електричном алату. Прибор за брушење који ради већом од називне брзине може се сломити и разбити.

● Ванjsки промјер и дебелина радног алата морају одговарати димензијама електричног алата. *Радни алати с погрешним димензијама не могу се довољно заштитити или прегледати*

● Брусни дискови, сандинг валци и други прибор морају стати тачно на вретено или стезалку вањег електричног алата. Прибор који не одговара степним елементима електричног алата *rotirat* ће се неравнономјерно, врло снажно vibrirati и може узроквати губитак контроле над електричним алатом

● Брушење дискова и валјака, алата за резање, као и било којег другог алата који је монтиран на сјеницу морају бити потпуно уметнути у стежалку или стезну главу. Мора се pazити да се "избочени" дио вретела или дјела вретена између брусног kotača и стежалке свде на минимум. *Ако дрска није довољно чврсто стегнута или је kotač гурнут предалеко, алат се може олабавити и избацити великом брзином.*

● Ни у којем случају не смiju се користити оштећени радни алати. Прије сваке употребе прегледајте алат, нпр. дискове за брушење чипса и пукотина, валјке за брушење пукотина, абразију или тешко трошење, жићане четке за лабаве или сломљене жиће. Ако падне електрични алат или радни алат, провјерите има ли оштећења или употребите други неоштећени алат. Након провјере и причвршћивања електричног алата, покрените електрични алат и оставите га да ради једну минуту максималном брзином, pazећи да остане изван досега rotирајућег електричног алата и без пролазника *није био у овој зони. Оштећени алати обично се ломе tijekom овог пробног раздобља.*

● Мора се носити особна заштитна опрема. Овисно о врсти посла, носите заштитну маску која покрива цијело лице, заштиту за очи или заштитне наочале. Ако је потребно, користите маску за прашину, заштиту слуха, заштитне рукавице или посебну прегаћу за заштиту од малих честица абразивног и радног материјала. *Заштитите очи од страних тјела у zraku насталих tijekom рада. Мaska за прашину и respirатори заштитни уређај морају филтрирати прашину која настаје tijekom рада. Дуготрајно излагање буци може довести до губитка слуха.*

● Провјерите јесу ли проматрачи на сигурној удаљености од зоне досега електричног алата. Свакто тко се налази у близини радног електричног алата мора користити особну заштитну опрему. *Критичне обратка или сломљени радни алати могу се расцјепкати и узроквати озљедиа чак и изван zone непосредног домета.*

● Приликом извођења радова на којима алат може наћи на скривене електричне жиће, држите алат само изолираним површинама ручке. Контакт с мрежним оловом може пренијети напон на металне дјелове електричног алата, што може резултирати електричним ударом.

● Увијек чврсто држите електрични алат tijekom покретања. *Када трчите до пуне брзине, тренуци повратног удара мотора могу узроквати увијање електричног алата у руци.*

● Ако је могуће, употребите стежалке или порок како бисте обуздали радни комад. Ни под којим uvjetима мали радни комади не смiju се држати у једној руци, а алат у другој tijekom рада. *Stezaње малих обрадака у шкрипцу омогућит ће вам да водите електрични алат с obje руке и имате већу контролу. Приликом резања округлих обрадака, попут дрвених тјела, шипки или цијеви, можда ће бити потребно*

Ако се те предмети откопирјуја у непредвиђеном смеру, узрокват ће заглављивање уређаја и послједично бити бацени назад према operaterу.

● Никада не спуштајте електрични алат прије него што се радни алат потпуно заустави. *Rotирајући алат може доћи у додир с површином на којој се спушта и можете изгубити контролу над електричним алатом*

● Чврсто затегните стезну мaticу и друге причвршћиваче након промјене радних алата или након промјене поставке на алату. *Лабави причвршћивачи могу се неоčekивано помикати и узроквати губитак контроле над електричним алатом. Необрадени rotирајући дјелови могу се избацити великом снагом.*

● Не носите електрични алат који је у покрету. *Случајни контакт између одјелце и rotирајућег електричног алата може узроквати увлачење алата и бушење електричног алата у тјело operatera.*

● Redовито чистите вентилацијске отворе електричног алата. *Пуhalо мотора увлачи прашину у кућиште, а велико nakupљање металне прашине може узроквати електричну опасност. Не користите електрични алат у близини запалиљивих материјала. Искре ih могу запалити.*

● Ne koristite alate koji zahtijevaju tekuća rashladna sredstva.
Upotreba vode ili drugih tekućih rashladnih sredstava može dovesti do strujnog udara

TRZAJ I ODGOVARAJUĆE SIGURNOSNE INDIKACIJE

● Kickback je iznenadna reakcija električnog alata na blokiranje ili uhjeblijavanje rotirajućeg alata kao što su brusni kotač, brusni jastučić, žičana četka itd. Prigušivanje ili blokiranje dovodi do naglog zaustavljanja rotirajućeg radnog alata. Nekontrolirani električni alat tako će se trzati u smjeru suprotnom od smjera rotacije radnog alata. Ako se, na primjer, brusni kotač zaglavi ili blokira u izratku, rub brusnog kotača, koji je uronjen u materijal, može se zaglaviti i uzrokovati da padne ili izbaci. Kretanje brusnog kotača (prema ili odmaknuto od operatera) tada ovisi o smjeru kretanja brusnog kotača na mjestu blokade. Osim toga, brušenje diskova također se može slomiti. Kickback je rezultat nepravilne ili nepravilne uporabe električnog alata. Može se izbjeći poduzimanjem odgovarajućih mjera opreza opisanih u nastavku.

● **Čvrsto držite električni alat, s tijelom i rukama u položaju za ublažavanje povratnog udara.** Ako je pomoćna ručka uključena kao dio standardne opreme, uvijek je treba koristiti za najveću kontrolu nad silama trzaja ili okretnim momentom trzaja tijekom pokretanja. Operater može kontrolirati pojave trzanja i trzanja poduzimanjem odgovarajućih mjera opreza.

● Budite posebno oprezni pri obradi kutova, oštirih rubova itd. **Sprječite da se radni alati vrate ili zaglave.** Rotirajući radni alat osjetljiviji je na ometanje pri kutovima obrade, oštirih rubovima ili ako se radi o povratnom udarcu. To može rezultirati gubitkom kontrole ili povratnim udarom. **Nemojte koristiti nazubljene diskove.** Ove vrste alata često uzrokuju povratni udar ili gubitak kontrole nad električnim alatom.

● **Uvijek umetnite električni alat u materijal prema smjeru rotacije označenom na alatu.** Umetanje električnog alata u pogrešnom smjeru uzrokovat će iskakanje oštirice radnog alata iz obratka, uzrokujući povlačenje električnog alata u smjeru napajanja.

● **Prilikom obrade rotacijskim datotekama, alatima za glodanje velike brzine ili rezačima karbida, radni komad uvijek mora biti sigurno stegnut.** Čak i lagano naginjanje takvog radnog alata u žlijebu može uzrokovati njegovo zaključavanje i tako izbacivanje. Blokada datoteke, rezač velike brzine ili rezač karbida može uzrokovati iskakanje alata iz utora i dovesti do gubitka kontrole nad električnim alatom

POSEBNE SIGURNOSNE UPUTE ZA BRUŠENJE I REZANJE BRUSNIM KOTAČIMA

● Koristite samo brusni kotač dizajniran za električni alat i štitnik dizajniran za brusni kotač. Brusni kotači koji nisu alat za određeni električni alat ne mogu biti dovoljno zaštićeni i nisu dovoljno sigurni.
 ● Za sužene i ravne točke brušenja koristite samo brusne kotače odgovarajuće veličine i duljine, bez podrezivanja na ugradnji.

Brusni kotači predviđeni u tu svrhu smanjuju vjerojatnost loma.
 ● Izbjegavajte ometanje reznog diska ili previše pritiska. Nemojte praviti pretjerano duboke rezove. Preopterećenje reznog diska povećava njegovu opterećenje i sklonost zaglavljivanju ili zaključavanju, a time i mogućnost trzaja diska ili loma diska.

● Ne stavljajte ruku ispred ili iza rotirajućeg reznog diska. Pomicanje reznog diska od vas u izratku može uzrokovati da električni alat skoči s rotirajućim diskom izravno prema vašoj ruci u slučaju povratnog udara.

● U slučaju zastoja, rezni disk postaje nepokretan ili zastoj, isključite električni alat i pričekajte dok se disk potpuno ne zaustavi. Nikada ne pokušavajte izvuci još uvijek pokretni disk iz područja rezanja, jer to može uzrokovati povratni udarac. Poduzmite mjere kako biste uklonili uzrok zaglavljene, imobilizirane oštirice.

● Nemojte ponovno pokretati električni alat dok je u materijalu. Rezni kotač trebao bi doseći punu brzinu prije nego što nastavi rezati. Inače, brusni kotač može uhvatiti, skočiti s obratka ili uzrokovati povratni udarac.

● Ploče ili velike predmete treba podržati prije strojne obrade kako bi se smanjio rizik od povratnog udara uzrokovanog zaglavljanim diskom. Radni komad treba podržati s obje strane, kako u blizini linije rezanja, tako i na rubu.

● Posebno pazite pri rezanju rupa u zidovima ili radu u drugim nevidljivim područjima. Rezni disk koji uranja u materijal može uzrokovati izbacivanje alata kada naiđe na plinske cijevi, vodovodne cijevi, električne instalacije ili druge predmete.

POSEBNE SIGURNOSNE SMJERNICE ZA RAD S ŽIČANIM ČETKAMA

● Treba uzeti u obzir da se čak i uz normalnu uporabu komadi žice gube droč četku. Nemojte preopterećivati žice primjenom previše pritiska. Dijelovi žice u zraku lako mogu prodirjeti u tanku odjeću i/ili kožu.

● Prije početka rada pokrenite električni alat tako da se četke okreću najmanje jednu minutu pri normalnoj radnoj brzini. Pobrinite se da za to vrijeme nitko ne stoji ispred četke ili u istoj liniji kao četka. Kako električni alat radi, komadi žice mogu se olabaviti i prskati.

● Također, ne usmjeravajte rotirajuću žičanu četku u svom smjeru. Prilikom obrade žičanim četkama, mali komadi žice mogu se izbaciti velikom brzinom i prodirjeti u kožu.

DODATNE SIGURNOSNE INFORMACIJE

● Ne rukujte fleksibilnom pogonskom osovinom ako je pretjerano savijena. Prekomjerno savijanje osovine može dovesti do prekomjernog zagrijavanja oklopa. Uvijek isključite mini brusilicu iz napajanja prije bilo kakvih podešavanja ili mijerjanja pribora. Ako to ne učinite, to može dovesti do neočekivanih osobnih ozljeda.

● Nikada ne ostavljajte mini brusilicu bez ikakvog nadzora. Uvijek unaprijed isključite napajanje. Mini brusilicu stavite sa strane samo kada se vreteno prestane okretati.

● Ne dodirujte radni alat (kamen ili vrh) odmah nakon završetka radova. Ove komponente postaju vrlo vruće tijekom rada.

● Koristite baterije i punjače namijenjene ovom uređaju

NAPOMENA: Uređaj je namijenjen za unutarnju uporabu.

Unatoč inherentno sigurnom dizajnu, primjeni sigurnosnih mjera i dodatnim zaštitnim mjerama, uvijek postoji preostali rizik od ozljeda.

NAPOMENA: Koristite samo na otvorenom, držite malu djecu podalje od jedinice.

Piktogrami i upozorenja



1. Upozorenje
2. Pročitajte sve upute
3. Zaštitite vid i sluh
4. Zaštitite od kiše
5. Čuvati izvan dohvata djece
6. Nosite zaštitne rukavice
7. Nosite zaštitnu masku
8. Ne izlažite temperaturama višim od 40°C
9. Ne odlažite u vatru (posebno bateriju)
10. Za unutarnju upotrebu

Opis grafičkih elemenata

NR	Opis
A 1	Utičnica baterije
A 2	Skretnica
A 3	Držač alata
A 4	Kontroler brzine
A 5	Fleksibilno sjedalo osovine
A 6	Držači za radni pribor
A 7	Ladica za radni pribor
B 1	Fleksibilni valjak
B 2	Brava vretena
B 3	Radna ručka osovine
B 4	Fleksibilna matica za pričvršćivanje osovine
B 5	Držač dodatne igle
B 6	Fleksibilni držač osovine za prijenos pogona

KAKO KORISTITI MINI SANDER

Slike A ; B prikazuje shematske komponente uređaja

PRVIJE NEGO ŠTO POČNETE RADITI

Pažljivo izvadite alat i sav pribor iz kutije. Provjerite da nema oštećenja prije nego što ga pokušate koristiti, umetnite bateriju (koja nije isporučena) u smokvu utičnice. A1, a zatim isključite alat pomoću smokve prekidača za napajanje. A2.

RAD UREĐAJA

- Uvijek osigurajte sve predmete na kojima radite u škripcu ili stezaljki radnog stola kako biste spriječili njihovo kretanje dok radite s alatom.
- Držite alat naprijed i u sredini, držeći pribor alata podalje od obratka.
- Uključite alat i pričekajte da motor i dodatna oprema dosegne punu brzinu.
- Podesite brzinu pomoću gumba za podešavanje **Slika. A4**
- Smanjite alat postupno dok pribor ne dođe u kontakt s izratkom.
- Pomičite alat neprekidno stabilnim tempom.
- Koristite dovoljno pritiska tako da alat ne klizi ili ne odskače.

UKLJUČENO/ISKLUČENO

Da biste uključili alat: gurnite lik prekidača. A2 ON/OFF na smokvu položaja ON. C1. Da biste isključili alat: gurnite smokvu prekidača. A2 ON/OFF na OFF položaj smokve. C2.

UGRADNJA/UKLANJANJE DODATNE OPREME

Da biste instalirali dodatnu opremu:

- Izvadite bateriju (nije isporučena)
- Gurnite smokvu poluge vretena. B2 naprijed i ručno rotirajte osovinu dok brava vretena ne blokira osovinu, sprječavajući daljnju rotaciju.
- Kada je brava vretena uključena, upotrijebite **smokvu stezne špiće. B5** za otpuštanje matice čahure ako je potrebno.
- Umetnite dodatnu iglu u steznu **smokvu. B5** koliko će ći, a zatim ga izvucite oko 2 mm kako biste spriječili zaključavanje igle na svoje mjesto kada se igla previše zagrije.
- S uključenom bravom vretena, zategnite **smokvu matice stezne čahure. B5** s isporučenom ključem dok spojnica ne uhvati pribadaču za pribor. Izbjegavajte pretjerano zatezanje smokve stezne matice. B5.

DA BISTE UKLONILI DODATNU OPREMU:

Izvadite bateriju (nije isporučena)

Uz bravu vretena uključenu **smokvu B2**, otpustite **smokvu B5** od stezne matice s isporučenom ključem i uklonite pribor. **OPASNOST:** ako promijenite radni savjet odmah nakon upotrebe, pazite da golim rukama ne dodirujete maticu čahuru ili pribor. Mogli biste biti spaljeni zbog nakupljanja topline tijekom rada. Uvijek koristite priloženi ključ.

RAD ROTACIJSKOG ALATA

Učenje korištenja rotacijskog alata:

- Držite **Fig. B3** olovka u ruci i naviknite se na njezinu težinu, ravnotežu i oblik tijela. Njegov dizajn omogućuje vam da ga držite poput olovke.
- Pažljivo pregledajte pribor za rotacijske alate. Oštećeni pribor može se raspasti ako postigne prekomjernu brzinu i ne smije se koristiti u to vrijeme. **Korištenje oštećenog pribora može uzrokovati ozbiljne tjelesne ozljede.**
- Prva praksa na otpadnom materijalu kako biste vidjeli kako alat radi. Imajte na umu da se posao obavlja vrlo visokom rotacijom pribora u čahuri. **Nemojte se naslanjati na alat za trčanje ili previše pritiskati alat uz radni komad.**
- Najbolje je napraviti niz dodavanja s alatom, a ne pokušavati obaviti cijeli posao u jednom prolazu. Da biste napravili rez, povucite alat naprijed-natrag na materijal u kojem radite, baš kao i mali kist. Izrežite malo materijala na svakom prolazu dok ne dosegnete željenu dubinu. Za većinu poslova najbolji je nježan dodir; imat ćete veću kontrolu, napraviti manje pogrešaka i dobiti najučinkovitiji rad iz pribora.
- Za najbolju kontrolu tijekom bliskog rada, uhvatite alat poput olovke između palca i kažiprsta.
- Metoda držanja alata "ručno prljanje" koristi se za operacije poput brušenja ravne površine ili korištenja odrezanih kodača.

NAČINI RADA

Postavke brzine prema radu i materijalu:

- Brusne čavli / vijci: 32000 o / min
- Vijci za rezanje, vijci, čavli, tanko drvo: 30000 o / min
- Brušenje mekog drvca: 30000 o / min
- Poliranje tvrdih materijala kao što su čelik, aluminij, mjed, kamen, keramika, staklo: 12-15000 o / min
- Bušenje rupa u drvu: 32000 o / min
- Metal za četkanje: 15000 o / min

Gravura: velika brzina za drvo, mala brzina za metal

- Oblikovanje zakrivljenih površina: 20-33000 o / min
 - Brušenje metalnih rubova: 32000 o / min
- Regulacija revolucija provodi se pomoću regulatora kao što je prikazano na **smokvi. A4**: na smokvi. C prikazani su smjerovi za smanjenje i povećanje revolucija. Rotacija gumba u smjeru **MAX smokve. C3** povećava okretaje, dok rotacija u smjeru **MIN smokve. C4** ih smanjuje.

ČIŠĆENJE I ODRŽAVANJE

Čišćenje

Održavajte ventilacijske otore stroja čistima kako biste spriječili pregrijavanje motora. Redovito čistite kućište stroja mekom krpom, po mogućnosti nakon svake uporabe. Ako se prljavština neće skinuti, upotrijebite meku krpu navlaženu sapunikom. Nikada nemojte koristiti otapala kao što su benzin, alkohol, amonijakna voda itd. Ova otapala mogu oštetiti plastične dijelove.

KONZERVACIJA

Naša oprema je dizajnirana da radi dugo vremena uz minimalno održavanje. Međutim, pravilna njega i redovito čišćenje značajno će povećati vrijeme korištenja bez problema.

POPRAVAK

Koristite samo pribor i rezervne dijelove koje preporučuje proizvođač. Ako je uređaj oštećen, obratite se ovlaštenom servisnom centru, mogu ga popraviti samo osposobljene i ovlaštene osobe.

Postavi sadržaj:

- Pogon brusilice
- Fleksibilna osovina
- Kutija pribora 40 kom.
- Poseban ključ

Nazivni podaci	
Napon baterije	18 V DC
Brzina	5000-33000 ^{min-1}
Maksimalni promjer radnog alata	35 mm
Promjer držača radne ručice za drške alata	3,2 mm
Vanjska matica vretena	M8
Klasa zaštite	III
Misa	1,12 kg
Godina proizvodnje	
58GE107 označava i vrstu i oznaku stroja	

PODACI O BUCI I VIBRACIJAMA

Razina zvučnog tlaka	$L_{PA} = 78,3 \text{ dB(A)}$ $K=3\text{dB(A)}$
Razina zvučne snage	$L_{WA} = 89,3 \text{ dB(A)}$ $K=3\text{dB(A)}$
Vrijednosti ubrzanja	$a_h = 2,678 \text{ m/s}^2$ $K=1,5 \text{ m/s}^2$

Informacije o buci i vibracijama

Razina buke koju emitira uređaj opisana je: razinom emitiranog zvučnog tlaka L_{PA} i razinom zvučne snage L_{WA} (gdje K označava mjernu nesigurnost). Vibracije koje emitira uređaj opisane su vrijednošću ubrzanja vibracija a_h (gdje je K mjerna nesigurnost).

Razina zvučnog tlaka L_{PA} , razina zvučne snage L_{WA} i vrijednost ubrzanja vibracija a_h navedena u ovim uputama mjereni su u skladu s EN 60745-1. Navedena razina vibracija a_h može se koristiti za usporedbu uređaja i za preliminarnu procjenu izloženosti vibracijama. Navedena razina vibracija reprezentativna je samo za osnovnu uporabu uređaja. Ako se stroj koristi za druge primjene ili s drugim radnim alatima, razina vibracija može se promijeniti. Viša razina vibracija bit će uzrokovana nedovoljnim ili rijetkim održavanjem stroja. Gore navedeni razlozi mogu rezultirati povećanom izloženosti vibracijama tijekom cijelog radnog razdoblja.

Da bi se točno procijenila izloženost vibracijama, potrebno je uzeti u obzir razdoblja kada je oprema isključena ili kada je uključena, ali se ne koristi za rad. Kada se točno procijene svi čimbenici, ukupna izloženost vibracijama može biti znatno niža.

Kako bi se korisnika zaštitilo od učinaka vibracija, trebalo bi provesti dodatne sigurnosne mjere, kao što su: cikličko održavanje stroja i radnih alata, osiguravanje odgovarajuće temperature ruku i pravilna organizacija rada.

ZAŠTITA OKOLIŠA



Proizvod se ne smije odlagati s kućnim otpadom, već reciklirati u odgovarajućim objektima. Proizvod, ako se ne reciklira, predstavlja potencijalnu opasnost za okoliš i ljudsko zdravlje.

"Grupa Topex Spółka z ograniczoną odpowiedzialnością" Spółka komandytowa sa sjedištem u Varšavi, ul. Pograniczna 2/4 (u daljnjem tekstu: "Grupa Topex") obavještava da sva autorska prava na sadržaj ovog priručnika (u daljnjem tekstu: "Priručnik"), uključujući, između ostalog, i. Njezin tekst, fotografije, dijagrame, crteže, kao i njegov sastav, pripadaju isključivo Grupi Topex i podliježu pravnoj zaštiti prema Zakonu od 4. veljače 1994. o autorskom pravu i srodnim pravima (tj. časopis zakona 2006 br. 90, točka 631, kako je izmijenjen). Kopiranje, obrada, objavljivanje, izmjena u komercijalne svrhe cijelog Priručnika, kao i njegovih pojedinačnih sastavnica, bez suglasnosti Grupe Topex izrađene u pisanoj obliku, strogo je zabranjena i može rezultirati građanskom i kaznenom odgovornošću.

može rezultirati građanskom i kaznenom odgovornošću.

Izjava EZ-a o sukladnosti

Proizvođač: Grupa Topex Sp. Z o.o. Sp.k., ul. Pograniczna 2/4 02-285 Warszawa

Proizvod: Mini bežična brusilica

Model: 58GE107

Komercijalni naziv: GRAFIT

Serijski broj: 00001 + 99999

Ova izjava o sukladnosti izdaje se isključivo pod odgovornošću proizvođača.

Prethodno navedeni proizvod u skladu je sa sljedećim direktivama EU-a:

Direktiva o strojevima 2006/42/EZ

Direktiva EMC-a 2014/30/EU

RoHS Direktiva 2011/65/EU kako je izmijenjena Direktivom 2015/863/EU

I ispunjava zahtjeve sljedećih standarda:

EN 60745-1:2009+A11:2010; EN 60745-2-23:2013; EN ISO 12100:2010;

EN 55014-1:2017+A11:2020; EN 55014-2:2015;

IEC 62321-3-1:2013; IEC 62321-4:2017; IEC 62321-5:2013; IEC 62321-6:2015;

IEC 62321-7-1:2015; IEC 62321-7-2:2017; IEC 62321-8:2017

Ova izjava odnosi se isključivo na strojeve u državi u kojoj je stavljena na tržište i isključuje komponente koje dodaje i/ili operacije koje naknadno obavlja krajnji korisnik.

Ime i adresa osobe koja boravi ili ima poslovni nastan u EU-u i ovlašćena za sastavljanje tehničke dokumentacije:

Potpisano za i u ime:

Grupa Topex Sp. Z o.o. Sp.k.

Ul. Pograniczna 2/4

02-285 Warszawa

Paweł Kowalski

GRUPA TOPEX agent za kvalitetu

Varšava, 2022-05-18

SR TRANSLATION (USER) MANUAL

Цордлесс Мини Сандер

Модел : 58GE107

ПАЖЊА : ПРЕ УПОТРЕБЕ ОПРЕМЕ ПАЖЉИВО ПРОЧИТАЈТЕ ОВАЈ ПРИРУЧНИК И ЧУВАЈТЕ ГА ЗА БУДУЋУ РЕФЕРЕНЦУ. ЛИЦА КОЈА НИСУ ПРОЧИТАЛА УПУТСТВА НЕ БИ ТРЕБАЛО ДА СПРОВОДЕ МОНТАЖУ, ПРИЛАГОЂАВАЊЕ ИЛИ РАД ОПРЕМЕ.

СПЕЦИФИЧНА ПРАВИЛА БЕЗБЕДНОСТИ

НОТА!

Пажљиво прочитајте упутства за рад, пратите упозорења и безбедносне услове који се ту налазе. Уређај је дизајниран за безбедан рад. Ипак : инсталација, одржавање и рад јединице могу бити опасни. Пратећи ове процедуре смањите се ризик од пожара, електричног шока, личних повреда и времена инсталације

ПАЖЉИВО ПРОЧИТАЈТЕ ОВО КОРИСНИЧКО УПУТСТВО ДА БИСТЕ СЕ УПОЗНАЛИ СА АПАРАТОМ. ЗАДРЖИТЕ ОВО УПУТСТВО ЗА БУДУЋУ РЕФЕРЕНЦУ.

ПРАВИЛА БЕЗБЕДНОСТИ

МИНИ БРУСИЛИЦА. БЕЗБЕДНОСНА УПОЗОРЕЊА

Безбедносна упутства за брушење, полирање, мљење, шмирглање шмирглом, рад са жичаним четкицама и сечење точком за мљење.

- Овај алат за напајање се може користити као сандер, полискер, може се користити и за мљење, искресавање, шмирглање шмирглом и за жичано шмирглање четкицом. Следице сва безбедносна упутства, упутства, описе и податке обезбеђене помоћу алатке за напајање. *Непоштовање доле наведених упутстава може довести до ризика од електричног шока, пожара и/или озбиљних повреда.*

- Немојте користити прилоге који нису намењени и које произвођач препоручује посебно за алатку. Чињеница да се прибор може укlopити у алат за напајање није гаранција безбедне употребе.

- Оцењена брзина прибора за пескарње мора бити највише једнака максималној брзини означеној на алату за напајање. **Брушење прибора који ради већом од оцењене брзине може да се спори и разбије.**

- Спољни пречник и дебелина радног алата морају одговарати димензијама алата за напајање. *Радне алатке са неистравним димензијама не могу бити довољно заштићене или прегледане*

- Дискови за шмирглање, валек за шмирглање и други додаци морају да стану тачно на вретено или стегу вашег алата за напајање. *Додатна опрема која се не подудара са στεгнутим елементима алата за напајање ће се неударном ротирају, вибрирати веома снажно и може довести до тога да изгубите контролу над алатом за напајање*

- Брушење дискова и ролни, алат за сечење као и било које друго средство које је монтирано на арбор мора бити потпуно убачено у стегу или бушилницу чак. Мора се водити рачуна да се "истурени" део мандрела или део мандрела између брушеног

точка и стеге сведе на минимум. *Ако бодеж није довољно чврсто στεгнут или је точак журнут предалеко, алат може да се ослободи и буде избачен великом брзином.*

- Ни под којим условима не би требало користити оштећене радне алате. Пре сваке употребе, прегледајте алат, нпр. дискове за шмирглање чипса и пукотина, ваљке за шмирглање за пукотине, огреботине или тешко хабање, жичане четкице за лабаве или поломљене жице. Ако алатка за напајање или радна алатка падне, проверите да ли има оштећења или користите другу неоштећену алатку. Након провере и поправке алата за напајање, покрените алат за напајање и оставите га да ради један минут максималном брзином, водећи рачуна да остане ван домаћаја ротирајућег алата за напајање и без пролазника

није био у овој зони. Оштећене алатке се обично ломе током овог пробног периода.

- Лична заштитна опрема мора да се носи. У зависности од врсте посла, носите заштитну маску која прекрива цело лице, заштиту очију или сигурносне наочаре. Ако је потребно, користите маску за праšину, заштиту слуха, заштитне рукавице или посебну кеџелу за заштиту од малих честица абразивног и радног материјала. *Заштитите очи од ваздушно преносивих страних тела генерисаних током рада. Маска за праšину и респираторни заштитни уређај морају да филтрирају праšину која настаје током рада. Продужена изложеност буци може довести до губитка слуха.*

- Уверите се да су пролазници на безбедној удаљености од достиже зоне алата за напајање. Свако ко се налази у близини алата за напајање мора да користи личну заштитну опрему. *Радне иверице или покарени радни алати морају да се расцепе и изазову повреде чак и изван непосредне зоне домета.*

- Приликом извођења радова на којима је алат могао да наиђе на скривене електричне жице, држите алат само поред изолованих површина дршке. *Контакт са валавним оловом може да пренесе напон на металне делове алата за напајање, што може резултирати електричним шоком.*

- Увек чврсто држите алатку за напајање током **старт-уп-а**. *Када трчите до пуне брзине, тренуци повратка мотора могу довести до уртања алата за напајање у руци.*

- Ако је могуће, користите штипаљке или порок да обуздате радни део. Ни под којим условима мали радни делови не би требало да се држе у једној руци, а алат у другој док раде. *Стезање малих радних места у пороку омогућује вам да оба рукама водите алат за напајање и имате већу контролу. Приликом сечења округлих радних места, као што су дрвени пелети, шипке или цеви, можда ће бити немогуће да Ако се ови предмети откопљају у непредвиђеној смеру, проузроковаће да се имплементација заглави и последично буде бачена назад према оператеру.*

- Никада не спустај алатку за напајање пре него што се радна алатка потпуно заустави. *Алатка за ротирање може доћи у контакт са површином на којој је стављена и можете изгубити контролу над алатком за напајање*

- Затегните стегнут орах и друге причвршћиваче чврсто након промене радног алата или након промене подешавања на алату. *Лабави причвршћивачи могу неочекивано да се помере и изазову губитак контроле над алатком за напајање. Неосуђени ротирајући делови могу бити избачени великом силом.*

- Немојте носити алат за напајање који је у покрету. *Случајан контакт између одеће и ротирајуће алатке за напајање може довести до повлачења алата и бушења алата за напајање у тело оператера.*

- Редовно чистите вентилационе слотове алата за напајање. *Моторни дувач увлаче праšину у кулшште, а велика акумулација металне праšине може да изазове опасност од струје. Немојте користити алатку за напајање у близини запаљивих материјала. Варнице могу да их запале.*

- Немојте користити алате који захтевају течне расхладне течности. Употреба воде или других течних расхладних течности може резултирати електричним шоком

ТРАЈАЈ И ОДГОВАРАЈУЋЕ БЕЗБЕДНОСНЕ ИНДИКАЦИЈЕ

- Кицкбаци је изненадна реакција алата за напајање на блокирање или хватање ротирајућег алата као што су точак за мљење, подлога за шмирглање, жичана четка итд. Хватање или блокирање доводи до изненадног заустављања ротирајуће радне алатке. Неконтролисани алат за напајање ће тако бити издржан у смеру супротном од правца ротације радног алата. Ако се, на пример, точак за мљење заглави или блокира у радном делу, ивица точка за мљење, који је урочен у материјал, може да се заглави и изазове да отпадне или да се избаци. Кретање точка за мљење (према оператору или даље од њега) потом зависи од правца кретања точка за мљење на месту блокаде. Поред тога, дискови

за млевење такође могу да се ломе. Кицкбацк је резултат неправилног или неправилног коришћења алатке за напајање. То се може избећи предузимањем одговарајућих мера предострожности описаних у наставку.

- **Чврсто држите алат за напајање, са телом и рукама у позицији да ублажите кикс. Ако је помоћна дршка укључена као део стандардне опреме, увек би требало да се користи за највећу контролу над снагама трзаја или трвеком током старта-упа.** *Оператер може да контролише феномене држања и рекоде тако што ће предузети одговарајуће мере предострожности.*

- **Будите посебно опрезни приликом махинација углова, оштрих ивица итд. Спречите да се радни алати врате уназад или да постану заглављени.** *Ротирајућа радна алатка је подложнија ометању приликом мачевања углова, оштрих ивица или ако је у њему кикс. То може довести до губитка контроле или повратка. Немојте користити зубне дискове. Ови типови алатки често узрокују повраћај или губитак контроле над алатком за напајање.*

- **Алатку за напајање увек убаците у материјал у складу са смером ротације означеном на алатки.** *Уметање алатке за напајање у погрешном смеру проузрокује искрање ивице радне алатке из радног простора, што доводи до повлачења алатке за напајање у смеру фреда.*

- **Приликом махинације ротари фајловима, алатима за млевење велике брзине или резачима карбиди, радни део се увек мора безбедно стегнути.** *Чак и благо навињање таквог радног алата у бразду може довести до тога да се закључа и тако избаци. Блокада датотеке, резач велике брзине или резач карбиди могу довести до тога да алатка искочи из бразде и доведе до губитка контроле над алатом за напајање*

ПОСЕБНА БЕЗБЕДНОСНА УПУТСТВА ЗА МЛЕВЕЊЕ И СЕЧЕЊЕ СА БРУШЕНИМ ТОЧКОВИМА

- **Користите само точак за млевење дизајниран за алат за напајање и чувар дизајниран за брушени точак.** *Брушени точкови који нису алат за одређену алатку за напајање не могу бити довољно заштићени и нису довољно безбедни.*

- **За таперед и праве тачке млевења користите само брушене тачкове исправне величине и дужине, без гушења на уграђивању.** *Брушени точкови обезбеђени у ту сврху смањују вероватноћу прекида.*

- **Избегавајте ометање диска за сечење или примену превеликог притиска.** *Не правите претерано дубоке резове. Преоптерећење диска за сечење повећава оптерећење и његову склоност ка џему или закључавању, а самим тим и могућност прекида диска или разбијања диска.*

- **Не ставите руку испред или иза ротирајућег диска за сечење.** *Удаљавање диска за сечење из радног простора може довести до тога да алатка за напајање скочи са ротирајућим диском директно према руци у случају повратка.*

- **У случају гужве, диск за сечење постаје непокретан или прекид, искључите алатку за напајање и сачекајте да диск потпуно стане.** *Никада не покушавајте да извучете диск који се још увек помера из области сечења, јер то може изазвати повратни ударац.* *Предузмите акцију да елиминиснете узрок заглављеног, непокретног сечења.*

- **Немојте поново покренути алатку за напајање док је у материјалу.** *Точак за сечење треба да достигне пуну брзину пре него што настави да сече. У супротном, точак за млевење може да ухвати, скочи са радног дела или изазове кикс.*

- **Плоче или велике предмете треба подржати пре махинација како би се смањило ризик од повратка изазваног заглављеним диском.** *Велики радни делови могу да се савијају под сопственом тежином. Радни део треба подржати са обе стране, како близу линије сечења, тако и на ивици.*

- **Посебно водите рачуна приликом сечења рупа у зидовима или рада у другим невидљивим областима.** *Диск за сечење који урања у материјал може довести до избацивања алата када наиђе на засне цеви, водоводне цеви, електричне жице или друге објекте.*

ПОСЕБНЕ БЕЗБЕДНОСНЕ СМЕРНИЦЕ ЗА РАД СА ЖИЧАНИМ ЧЕТКИЦАМА

- **Треба узети у обзир да се и уз нормалну употребу делови жице губе кроз четкицу.** *Не преоптерећујте жице приликом превеликог притиска. Комади жице који се преносе ваздухом могу лако да побрзу и танку одећу и/или кожу.*

- **Пре почетка рада покрените алатку за напајање тако да се четкице ротирају најмање један минут нормалном брзином рада.** *Уверите се да за то време нико не стоји испред четке или у истој линији као четкица. Како се алатка за напајање покреће, делови жице могу да се ослободе и попрскају.*

- **Такође, немојте упирати ротирајућу жичану четку у вашем правцу.** *Приликом обраде жичаним четкицама, мали комади жице могу да се избаци великом брзином и продру у кожу.*

ДОДАТНЕ БЕЗБЕДНОСНЕ ИНФОРМАЦИЈЕ

- **Немојте руковати флексибилним отвором погона ако је претерано савијен.** *Претерано савијање окна може довести до прекомерног загревања алата. Увек искључите мини сандер из напајања пре него што извршите било каква подешавања или промените додатну опрему. Неуспех у том то може резултирати неочекиваном личном повредом.*

- **Никада не остављајте мини брусилу без икаквог надзора.** *Увек унапред искључите напајање. Мини сандер оставите по страни тек када вретено престане да се окреће.*

- **Не дирајте радну алатку (камен или савет) одмах по завршетку рада.** *Ове компоненте постају веома вруће током рада.*

- **Користите батерије и пуњаче посвећене овом уређају**

НАПОМЕНА : Уређај је намењен за употребу у затвореном простору.

Упркос инхерентно безбедном дизајну, коришћењу безбедносних мера и додатним заштитним мерама, увек постоји заостај ризика од повреда.

НАПОМЕНА : Користите само на отвореном, држите малу децу подаље од јединице.

Пиктограми и упозорења



1. Упозорење
2. Прочитај сва упутства
3. Заштитите вид и слух
4. Заштитите се од кише
5. Држите се ван домаћаја деце
6. Носи заштитне рукавице
7. Носи заштитну маску
8. Не излазите се температурама вишим од 40 °C
9. Не одлажујте се у пожару (нарочито батерији)
10. За употребу у затвореном простору

Опис графичких елемената

НР	Опис
A 1	Утичница за батерију
A 2	Пребациите
A 3	Држач алата
A 4	Контролер брзине
A 5	Флексибилно седиште у окну
A 6	Држачи за прибор за рад
A 7	Фиока за прибор за рад
B 1	Флексибилан ваљак
B 2	Брава за вретено
B 3	Регулатор за рад окна
B 4	Флексибилан отвор за фиксирање ораха
B 5	Држач за иле за прибор
B 6	Флексибилан држач за отвор за пренос погона

КАКО СЕ КОРИСТИ МИНИ САНДЕР

Фигуре А ; Б прикажи шематске компоненте уређаја

ПРЕ НЕГО ШТО ПОЧНЕШ ДА РАДИШ

Пажљиво уклоните алатку и сав прибор из кутије. Проверите да ли постоји оштећење пре него што покушате да је користите, убаците батерију (није испоручена) у сموкву утичнице. А1 , а затим искључите алатку помоћу смовке прекидача за напајање. А2.

РАД УРЕЂАЈА

- Увек обезбедите све ставке на којима радите у више или радних штапиљак како бисте спречили њихово кретање док радите са алатком.
- Држите алатку напред и у средини, држећи прибор за алатке даље од радног дела.

- Укључите алат и сачекајте да мотор и прибор достигну пуну брзину.
- Подесите брзину помоћу кваке **Фиг. А4**
- Смањите алатку постепено док прибор не дође у контакт са радним делом.
- Непрекидно померајте алатку равномерним темпом.
- Користите довољно притиска да алатка не би склизнула или одскочила.

ОН/ОФФ

Да бисте укључили алатку: притисните смокву прекидача. А2 ОН/ОФФ на он позицији смокве. С1. Да бисте искључили алатку: притисните смокву прекидача. А2 ОН/ОФФ на ОФФ позицији смокве. С2.

МОНТАЖА /УКЛАЊАЊЕ ПРИБОРА

Да бисте инсталирали прибор:

- Уклањање батерије (није обезбеђено)
- Гурни вретено закључај **смокву. В2** напред и ручно ротирајте окно док вретено браве не блокира окно, спречавајући даљу ротацију.
- Када је бртва за вретено ангажована, користите цоллет спаннер **смокву. В5** да се по потреби олабави орах од колета.
- Убаците иглу за прибор у цоллет **Фиг. В5** докле ће ићи, а затим га извучите око 2mm како бисте спречили да се игла закључа на место када се игла превише загреје.
- Са ангажованом вретеном браву, затегните колут орах **смокву. В5** са обезбеђеним спаннером док колет не ухвати иглу за прибор. Избегавајте претерано затезање смокве од колет ораха. **В5.**

ДА БИСТЕ УКЛОНИЛИ ПРИБОР:

Уклањање батерије (није обезбеђено)

Уз вретено браву **заручену смокву В2**, олабавите цоллет нут **смокву В5** са обезбеђеним спаннером и уклоните прибор. **ОПАСНОСТ:** ако промените радни савет одмах након употребе пазите да голим рукама не додирнете колет орах или прибор. Можете бити изгорели због нагомиланања топлоте током операције. Увек користите наведени размак.

РАД РОТАРИ АЛАТА

Учење коришћења ротари алата:

- Придржи **смокву. В3** оловка у руци и навикни се на њену тежину, равнотежу и облик тела. Његов дизајн вам омогућава да га захватите као оловку.
- Пажљиво прегледајте прибор за ротационо алате. Оштећени прибор може да се распадне ако достигне прекомерну брзину и у том тренутку не би требало да се користи. **Употреба оштећеног прибора може изазвати озбиљне личне повреде.**
- Прво вежбајте на отпаду да бисте видели како алатка функционише. Имајте на крају да се посао обавља веома високом ротационом прибору у колету. **Немојте се ослањати на алатку за покретање или превише притискајте алатку у односу на радни део.**
- Најбоље је направити серију пропусница са алатом уместо да покушате да обавите цео посао у једном пролазу. Да бисте направили рез, преведите алатку напред-назад на материјал у којем радите, баш као мала четкица за фарбање. Исеците мало материјала на сваком пролазу док не достигнете жељену дубину. За већину послова, нежан додир је најбољи; имаћете већу контролу, правићете мање грешака и добијати најефикаснији рад из прибора.
- За најбољу контролу током блиског рада, приађајте алатку као оловку између палца и предњег дела.
- Метод "ручног приађања" за држање алата користи се за операције као што је млевење равне површине или коришћење одсечених тачкова.

НАЧИН РАДА

Поставке брзине према раду и материјалу:

- Брушење ноктију / шrafoва: 32000 rpm
- Резање шrafoва, завртњи, ексера, танко дрво: 30000 rpm

- Шмиргла меко дрво: 30000 rpm
- Полирање тврдих материјала као што су челик, алуминијум, месинг, камен, керамика, стакло: 12-15000 rpm
- Бушење рупа на дрвету: 32000 rpm
- Четкање метала: 15000 rpm

Гравура : велика брзина за дрво, мала брзина за метал

- Обликовање закривљених површина: 20-33000 rpm
 - Метално млевење ивице : 32000 rpm
- Регулисање револуција се спроводи помоћу регулатора као што је приказано у **смокви. А4**; у **смокви. Ц** су приказани правци за смањење и повећање револуција. Ротација кваке у правцу **МАХ смокве. С3** повећава револуције, док је ротација у правцу **МИН смокве. С4** их смањује.

ЧИШЋЕЊЕ И ОДРЖАВАЊЕ

Ииљење

Нека вентилациони спотови машине буду чисти како би се спречило да се мотор преједи. Редовно чистите кућиште машине меком крпом, по могућству после сваке употребе. Ако прљавштина неће да се скине, користите меку крпу пригушену сапуном. Никада не користите растварачи као што су бензин, алкохол, вода са амонијацима итд. Ови растварачи могу оштетити пластичне делове.

КОНЗЕРВАЦИЈА

Наша опрема је дизајнирана да ради дуже време уз минимално одржавање. Међутим, у правилна нега и редовно чишћење значајно ће повећати време коришћења без проблема.

ПОПРАВИ

Користите само прибор и резервне делове које препоручује произвођач. Уколико је апарат оштећен, обратите се овлашћеном сервисном центру, само обучена и овлашћена лица могу да га поправе.

Постави садржај:

- Јединица машине за млевење
- Флексибилно окно
- Кутија са додатном опремом 40 ком.
- Специјални кључ

Оцењени подаци	
Напон батерије	18 В ДЦ
Брзина	5000-33000 ^{mm-1}
Максимални пречник радне алатке	35 мм
Пречник држача за дршку алата за рад	3,2 мм
Вретено ван ораха	ИИИ
Класа заштите	ИИИ
Масовно	1,12 кг
Година производње	
SDE107 означава и врсту и ознаку машине	

ПОДАЦИ О БУЦИ И ВИБРАЦИЈАМА

Ниво притиска звука	$L_{pA} = 78,3 \text{ dB(A)} K = 3\text{dB(A)}$
Ниво напајања звука	$L_{WA} = 89,3 \text{ dB(A)} K = 3\text{dB(A)}$
Вредности убрзања	$a_x = 2.678 \text{ m/s}^2 K = 1,5 \text{ m/s}^2$

Информације о буци и вибрацијима

Ниво буке који емитује уређај описује: ниво емитујућег звучног притиска L_{pA} и ниво напајања звука L_{WA} (где K означава мерну неизвесност). Вибрација коју уређај емитује описана је вибрационом вредношћу убрзања a_x (где је K мерна неизвесност). Ниво звучног притиска L_{pA} , ниво звучне снаге L_{WA} и вредност убрзања вибрације a_x наведени у овим упутствима измерени су у складу са ЕН 60745-1. Наведени вибрациони нивои **може** да се користи за поређење између уређаја и за прелиминарну процену изложености вибрацијима.

Дати ниво вибрације је репрезентативан само за основну употребу уређаја. Ако се рачунар користи за друге апликације или друге радне алатке, ниво вибрације може да се промени. Виши ниво вибрације ће бити узрокован недовољним или неретким одржавањем машине. Разлози наведени могу резултирати повећаном изложеношћу вибрацијима током целог радног периода.

Да бисте прецизно проценили изложеност вибрацијима, неопходно је узети у обзир периоде када је опрема искључена или када је она искључена, али се не користи за рад. Када се тачно процене сви фактори, укупна изложеност вибрацијима може бити знатно мања.

Да би се корисник заштитио од ефеката вибрација, треба спровести додатне мере безбедности, као што су: цикличко одржавање машине и радни алат, обезбеђивање одговарајуће ручне температуре и правилна радна организација.

ЗАШТИТА ЖИВОТНЕ СРЕДИНЕ



Производ не треба одлагати са кућним отпадом, већ рециклирати у одговарајућим објектима. Производ, ако се не рециклира, представља потенцијалну опасност по животну средину и људско здравље.

"Група Тохеx Сплoкa зa oгpaнoчaнaу oднoвљиву eкoлoгичкoу oдгoвoрнoст" Сплoкa кoмaндoвaнa сa сeдмeштeм у Вaршaви, ул. Пoгpaнoчнa 2/4 (у дaљeм тeкcтy: "Група Тохeх") oбaвeштaвa дa сa свa aутoрскa прaвa нa сaдржaj oвoг приручника (у дaљeм тeкcтy: "Приручник"), укључујући и змeђу oстaлoг. Њeгoв тeкст, фoтoгpaфије, дијаграми, цртежи, као и њeгoв сaстaв, припадajу искључивo Групи Тохeх и пoдлeжу прaвнoј заштити у склaду сa Aктoм oд 4. фeбруaрa 1994. o aутoрским и срoдним прaвима (иe Журнал oф Лaвo 2006 Бр. 90, тaчкa 631, кaо измeњeнa). Кoпирање, oбрaдa, издaвaштвo, измeнa у кoмeрциjaлнe сврхe цeлoг Приручника, кaо и њeгoвe пoјeдинaчнe кoмпoнeнтe, бeс сaглaснoсти Групе Тохeх изрaжeнe у

писанοј форми, строго је забрањено, а може резултирати грађанском и кривичном одговорношћу, може резултирати грађанском и кривичном одговорношћу.

Декларација ЕК о усаглашености

Произвођач : Група Топек Сп. З о.о. Сп.к., ул. Погранична 2/4 02-285 Варшава

Производ: Мини цордлес сандер

Модел: 58GE107

Комерцијални назив: ГРАПХИТЕ

Серијски број: 00001 + 99999

Ова декларација о усаглашености издаје се под искључивом одговорношћу произвођача.

Горе наведени производ је у складу са следећим директивама ЕУ:

Директива о машинама 2006/42/ЕЦ

ДИРЕКТИВА ЕМЦ 2014/30/ЕУ

Директива РОХС 2011/65/ЕУ као измењена Директивом 2015/863/ЕУ

И испуњава захтеве следећих стандарда:

ЕН 60745-1:2009 + А11:2010; ЕН 60745-2-23:2013; ЕН ИСО 12100:2010;

ЕН 55014-1:2017 + А11:2020; ЕН 55014-2:2015;

ИЕЦ 62321-3-1:2013; ИЕЦ 62321-4:2017; ИЕЦ 62321-5:2013; ИЕЦ 62321-6:2015;

ИЕЦ 62321-7-1:2015; ИЕЦ 62321-7-2:2017; ИЕЦ 62321-8:2017

Ова декларација се односи искључиво на машинерију у држави у којој је стављена на тржиште и искључује компоненте које додаје и/или операције које накнадно спроводи коначни корисник. Име и адреса особе која је оснива или основана у ЕУ и овлашћена да саставља технички фајл:

Потписано за и у име:

Група Топек Сп. З о.о. Сп.к.

Ул. Погранична 2/4

02-285 Варшава

Pawel Kowalski

АГЕНТ КВАЛИТЕТА ГРУПА ТОПЕК

Варшава, 2022-05-18

GR ΕΓΧΕΙΡΙΔΙΟ ΜΕΤΑΦΡΑΣΗΣ (ΧΡΗΣΤΗ)

Μίνι τριβείο μπαταρίας

Μοντέλο: 58GE107

ΠΡΟΣΟΧΗ: ΠΡΙΝ ΧΡΗΣΙΜΟΠΟΙΗΣΕΤΕ ΤΟΝ ΕΞΟΠΛΙΣΜΟ, ΔΙΑΒΑΣΤΕ ΠΡΟΣΕΚΤΙΚΑ ΤΟ ΠΑΡΟΝ ΕΓΧΕΙΡΙΔΙΟ ΚΑΙ ΦΥΛΑΞΤΕ ΤΟ ΓΙΑ ΜΕΛΛΟΝΤΙΚΗ ΑΝΑΦΟΡΑ. ΑΤΟΜΑ ΠΟΥ ΔΕΝ ΈΧΟΥΝ ΔΙΑΒΑΣΕΙ ΤΙΣ ΟΔΗΓΙΕΣ ΔΕΝ ΠΡΈΠΕΙ ΝΑ ΠΡΑΓΜΑΤΟΠΟΙΟΥΝ ΤΗ ΣΥΝΑΡΜΟΛΟΓΗΣΗ, ΤΗ ΡΥΘΜΙΣΗ Ή ΤΗ ΛΕΙΤΟΥΡΓΙΑ ΤΟΥ ΕΞΟΠΛΙΣΜΟΥ.

ΕΙΔΙΚΟΙ ΚΑΝΟΝΕΣ ΑΣΦΑΛΕΙΑΣ

ΣΗΜΕΙΩΣΗ!

Διαβάστε προσεκτικά τις οδηγίες λειτουργίας, ακολουθήστε τις προειδοποιήσεις και τους όρους ασφαλείας που περιέχονται σε αυτές. Η συσκευή έχει σχεδιαστεί για ασφαλή λειτουργία. Παρ' όλα αυτά: η εγκατάσταση, η συντήρηση και η λειτουργία της συσκευής μπορεί να είναι επικίνδυνες. Ακολουθώντας αυτές τις διαδικασίες θα μειώσετε τον κίνδυνο πυρκαγιάς, ηλεκτροπληξίας, τραυματισμού ή χρόνιου εγκατάστασης.

ΔΙΑΒΑΣΤΕ ΠΡΟΣΕΚΤΙΚΑ ΤΟ ΠΑΡΟΝ ΕΓΧΕΙΡΙΔΙΟ ΧΡΗΣΗΣ ΓΙΑ ΝΑ ΕΞΟΙΚΕΙΩΘΕΙΤΕ ΜΕ ΤΗ ΣΥΣΚΕΥΗ. ΦΥΛΑΞΤΕ ΑΥΤΟ ΤΟ ΕΓΧΕΙΡΙΔΙΟ ΓΙΑ ΜΕΛΛΟΝΤΙΚΗ ΑΝΑΦΟΡΑ.

ΚΑΝΟΝΕΣ ΑΣΦΑΛΕΙΑΣ

ΜΙΝΙ ΤΡΙΒΗΣ. ΠΡΟΕΙΔΟΠΟΙΗΣΕΙΣ ΑΣΦΑΛΕΙΑΣ

Οδηγίες ασφαλείας για λείανση, στίλβωση, φρεζάρισμα, λείανση με γυαλόχαρτο, εργασία με συρμάτινες βούρτσες και κοπή με τροχό λείανσης.

• Αυτό το ηλεκτρικό εργαλείο μπορεί να χρησιμοποιηθεί ως τριβείο, γυαλιστικό, μπορεί επίσης να χρησιμοποιηθεί για φρεζάρισμα, σμίλευση, λείανση με γυαλόχαρτο και για λείανση με συρματόβουρστα. Ακολουθήστε όλες τις οδηγίες ασφαλείας, τις οδηγίες, τις περιγραφές και τα δεδομένα που παρέχονται με το

ηλεκτρικό εργαλείο. Η μη τήρηση των παρακάτω οδηγιών μπορεί να οδηγήσει σε κίνδυνο ηλεκτροπληξίας, πυρκαγιάς ή/και σοβαρού τραυματισμού.

• **Μην χρησιμοποιείτε εξαρτήματα που δεν προορίζονται και δεν συνιστώνται από τον κατασκευαστή ειδικά για το εργαλείο. Το γεγονός ότι ένα εξάρτημα μπορεί να τοποθετηθεί σε ένα ηλεκτρικό εργαλείο δεν αποτελεί εγγύηση ασφαλούς χρήσης.**

• **Η ονομαστική ταχύτητα του εξαρτήματος λείανσης πρέπει να είναι το πολύ ίση με τη μέγιστη ταχύτητα που αναγράφεται στο ηλεκτρικό εργαλείο. Τα αξεσουάρ λείανσης που λειτουργούν με ταχύτητα μεγαλύτερη από την ονομαστική ενδέχεται να σπασούν και να θρυσπαστούν.**

• **Η εξωτερική διάμετρος και το πάχος του εργαλείου εργασίας πρέπει να αντιστοιχούν στις διαστάσεις του ηλεκτρικού εργαλείου. Τα εργαλεία εργασίας με λανθασμένες διαστάσεις δεν μπορούν να θωρακιστούν επαρκώς ή να ελεγχθούν**

• **Οι δίσκοι λείανσης, οι κύλινδροι λείανσης και άλλα εξαρτήματα πρέπει να εφαρμόζονται ακριβώς στον άξονα ή στο σφιγκτήρα του ηλεκτρικού εργαλείου σας. Τα εξαρτήματα που δεν ταιριάζουν με τα στοιχεία σύσφιξης του ηλεκτρικού εργαλείου θα περιστρέφονται ανομοιόμορφα, θα δονούνται πολύ έντονα και μπορεί να σας προκαλέσουν απώλεια του ελέγχου του ηλεκτρικού εργαλείου**

• **Οι δίσκοι και οι κύλινδροι λείανσης, τα εργαλεία κοπής καθώς και κάθε άλλο εργαλείο που έχει τοποθετηθεί στην άτρακτο πρέπει να είναι πλήρως τοποθετημένα στο σφιγκτήρα ή στο τσοκ του τρυπανιού. Πρέπει να λαμβάνεται μέριμνα ώστε το "προςέξονο" τμήμα του ατράκτου ή το τμήμα του ατράκτου μεταξύ του τροχού λείανσης και του σφιγκτήρα να είναι το ελάχιστο δυνατό. Εάν ο άξονας δεν είναι αρκετά σφιχτά σφιγμένος ή εάν ο τροχός ωθηθεί πολύ έξω, το εργαλείο μπορεί να χαλαρώσει και να εκτιναχθεί με μεγάλη ταχύτητα.**

• **Σε καμία περίπτωση δεν πρέπει να χρησιμοποιούνται κατεστραμμένα εργαλεία εργασίας. Πριν από κάθε χρήση, επιθεωρείτε τα εργαλεία, π.χ. τους δίσκους λείανσης για θραύσματα και ρωγμές, τους κυλίνδρους λείανσης για ρωγμές, τριβή ή έντονη φθορά, τις συρμάτινες βούρτσες για χαλαρά ή σπασμένα σύρματα. Εάν ένα ηλεκτρικό εργαλείο ή εργαλείο εργασίας πέσει, ελέγξτε το για ζημιές ή χρησιμοποίηστε ένα άλλο εργαλείο που δεν έχει υποστεί ζημιές. Αφού ελεγχθείτε και διορθώσετε το ηλεκτρικό εργαλείο, εκκινήστε το ηλεκτρικό εργαλείο και αφήστε το να λειτουργήσει για ένα λεπτό στη μέγιστη ταχύτητα, προσέχοντας να μείνετε μακριά από το περιστρεφόμενο ηλεκτρικό εργαλείο και να μην υπάρχουν παρευρισκόμενοι που δεν έχει βρεθεί σε αυτή τη ζώνη. Τα κατεστραμμένα εργαλεία συνήθως σπάνε κατά τη διάρκεια αυτής της δοκιμαστικής περιόδου.**

• **Πρέπει να φοράτε ατομικό προστατευτικό εξοπλισμό. Ανάλογα με το είδος της εργασίας, να φοράτε προστατευτική μάσκα που να καλύπτει ολόκληρο το πρόσωπο, προστατευτικά γάντια ή γυαλιά ασφαλείας. Εάν είναι απαραίτητο, χρησιμοποιήστε μάσκα σκόνης, προστασία ακοής, προστατευτικό γάντι ή ειδικά ποδιά για την προστασία από τα μικρά σωματίδια λειαντικών και υλικών εργασίας. Προσταψίστε τα γάντια σας από τα αερομεταφερόμενα ξένα σώματα που δημιουργούνται κατά τη διάρκεια της εργασίας. Μια μάσκα σκόνης και μια συσκευή προστασίας του αναπνευστικού συστήματος πρέπει να φιλτράρουν τη σκόνη που προκύπτει κατά τη διάρκεια της εργασίας. Η παρατεταμένη έκθεση σε θόρυβο μπορεί να οδηγήσει σε απώλεια ακοής.**

• **Βεβαιωθείτε ότι οι παρευρισκόμενοι βρίσκονται σε ασφαλή απόσταση από τη ζώνη εμπέλειας του ηλεκτρικού εργαλείου. Όποιος βρίσκεται κοντά σε ηλεκτρικό εργαλείο που λειτουργεί πρέπει να χρησιμοποιεί ατομικό προστατευτικό εξοπλισμό. Τα θραύσματα του τεμαχίου εργασίας ή τα σπασμένα εργαλεία εργασίας μπορεί να θρυσπαστούν και να προκαλέσουν τραυματισμό ακόμη και εκτός της άμεσης ζώνης εμπέλειας.**

• **Όταν εκτελείτε εργασίες όπου το εργαλείο μπορεί να συναντήσει κρυμμένα ηλεκτρικά καλώδια, κρατάτε το εργαλείο μόνο από τις μονωμένες επιφάνειες της λαβής. Η επαφή με το καλώδιο του δικτύου μπορεί να μεταφέρει τάση στα μεταλλικά μέρη του ηλεκτρικού εργαλείου, με αποτέλεσμα να προκληθεί ηλεκτροπληξία.**

• **Πάντα να κρατάτε σταθερά το ηλεκτρικό εργαλείο κατά την αναρμή λειτουργίας. Όταν ανεβείτε σε πλήρη ταχύτητα, οι στιγμείς αναπήδησης του κινητήρα μπορεί να προκαλέσουν στρέψου του ηλεκτρικού εργαλείου στο χέρι σας.**

• **Εάν είναι δυνατόν, χρησιμοποιήστε σφιγκτήρες ή μέγνηνη για να συγκρατήσετε το τεμάχιο εργασίας. Σε καμία περίπτωση δεν πρέπει να κρατάτε μικρά τεμάχια εργασίας με το ένα χέρι και το εργαλείο με το άλλο χέρι την εργασία. Η σύσφιξη μικρών τεμαχίων εργασίας σε μια μέγνηνη θα σας επιτρέψει να καθοδηγήτε το ηλεκτρικό εργαλείο και με τα δύο χέρια και να έχετε μεγαλύτερο έλεγχο. Κατά την κοπή στρωγγυλών τεμαχίων εργασίας, όπως ξύλινα ούπα, ράβδοι ή σωλήνες, μπορεί να χρειαστεί να**

Εάν αυτά τα αντικείμενα κυλήσουν προς μια απρόβλεπτη κατεύθυνση, θα προκαλέσουν εμπλοκή του εργαλείου και, κατά συνέπεια, θα εκσφενδονιστούν προς τον χειριστή.

- **Ποτέ μην αφήνετε το ηλεκτρικό εργαλείο πριν το εργαλείο εργασίας σταματήσει εντελώς.** Ένα περιστρεφόμενο εργαλείο μπορεί να έρθει σε επαφή με την επιφάνεια στην οποία έχει τοποθετηθεί και μπορεί να χάσετε τον έλεγχο του ηλεκτρικού εργαλείου

- **Σφίξτε καλά το παξιμάδι του σφικτήρα και τα άλλα συνδεδεικτα στοιχεία μετά την αλλαγή των εργαλείων εργασίας ή μετά την αλλαγή των ρυθμίσεων του εργαλείου.** Οι χαλαροί συνδεδειχτες μπορεί να κινηθούν απροσδόκιστα και να προκαλέσουν απώλεια του ελέγχου του ηλεκτρικού εργαλείου. Τα μη στερεωμένα περιστρεφόμενα εξαρτήματα ενδέχεται να εκτιναχθούν με μεγάλη δύναμη.

- **Μην μεταφέρετε ηλεκτρικό εργαλείο που βρίσκεται σε κίνηση.** Η τυχεία επαφή μεταξύ του ρουχισμού και ενός περιστρεφόμενου ηλεκτρικού εργαλείου μπορεί να προκαλέσει την έλξη του εργαλείου και τη διάτρηση του ηλεκτρικού εργαλείου στο σώμα του χειριστή.

- **Καθαρίζετε τακτικά τις σχισμές εξερισμού του ηλεκτρικού εργαλείου.** Ο ανεπιθύητος τον κινήτρα τραβεί σκόνη στο περίβλημα και μια μεγάλη συσσώρευση μεταλλικής σκόνης μπορεί να προκαλέσει ηλεκτρικό κίνδυνο. Μην χρησιμοποιείτε το ηλεκτρικό εργαλείο κοντά σε εύφλεκτα υλικά. Οι σπινθήρες ενδέχεται να τα αναφλέξουν.

- **Μην χρησιμοποιείτε εργαλεία που απαιτούν υγρά ψυκτικά μέσα.** Η χρήση νερού ή άλλων υγρών ψυκτικών μέσω των μπορεί να προκαλέσει ηλεκτροπληξία

ΑΝΑΚΡΟΥΣΗ ΚΑΙ ΚΑΤΑΛΛΗΛΕΣ ΕΝΔΕΙΞΙΕΣ ΑΣΦΑΛΕΙΑΣ

- Το kickback είναι η ξαφνική αντίδραση του ηλεκτρικού εργαλείου στο μπλοκάρισμα ή στο σφηνώμα ενός περιστρεφόμενου εργαλείου, όπως ένας τροχός λείανσης, ένα μαξιλάρι λείανσης, μια συρμάνη βούρτσας κ.λπ. Η εμπλοκή ή το μπλοκάρισμα οδηγεί σε ξαφνική διακοπή του περιστρεφόμενου εργαλείου εργασίας. Το μη ελεγχόμενο ηλεκτρικό εργαλείο θα τρανταχτεί έτσι προς την κατεύθυνση που είναι αντίθετη από τη φορά περιστροφής του εργαλείου εργασίας. Εάν, για παράδειγμα, ο τροχός λείανσης μπλοκάρει ή μπλοκάρει στο τεμάχιο εργασίας, η άκρη του τροχού λείανσης, η οποία είναι βυθισμένη στο υλικό, μπορεί να μπλοκάρει και να προκαλέσει την πτώση ή την εκκίνηση. Η κίνηση του τροχού λείανσης (προς ή μακριά από τον χειριστή) εξαρτάται τότε από την κατεύθυνση της κίνησης του τροχού λείανσης στο σημείο του μπλοκάρισματος. Επιπλέον, οι δίσκοι λείανσης μπορούν επίσης να σπασούν. Το κλάσμα είναι αποτέλεσμα της ακατάλληλης ή εσφαλμένης χρήσης του ηλεκτρικού εργαλείου. Μπορεί να αποφευχθεί με τη λήψη των κατάλληλων προφυλάξεων που περιγράφονται παρακάτω.

- **Κρατάτε το ηλεκτρικό εργαλείο σταθερά, με το σώμα και τα χέρια σας σε θέση που να μετριάσει την αναπήδηση.** Εάν μια βροηθική λαβή περιλαμβάνεται ως μέρος του βασικού εξοπλισμού, θα πρέπει πάντα να χρησιμοποιείται για να έχετε τον μεγαλύτερο έλεγχο των δυνάμεων ανάκρουσης ή της ροπής ανάκρουσης κατά την εκκίνηση. Ο χειριστής μπορεί να ελέγξει τα φαινόμενα τραντάγματος και επαναφορές λαμβάνοντας τις κατάλληλες προφυλάξεις.

- **Να είστε ιδιαίτερα προσεκτικοί κατά την κατεργασία γωνιών, αιχμηρών άκρων κ.λπ. Αποτρέψτε τα εργαλεία εργασίας από το να κλωστούν πίσω ή να μπλοκάρουν.** Ένα περιστρεφόμενο εργαλείο εργασίας είναι πιο επιρρεπές σε εμπλοκή κατά την κατεργασία γωνιών, αιχμηρών ακμών ή αν κλωστούν πίσω. Αυτό μπορεί να οδηγήσει σε απώλεια του ελέγχου ή σε κλωστοί. **Μην χρησιμοποιείτε οδοντωτούς δίσκους.** Αυτοί οι τύποι εργαλείων συχνά προκαλούν αναπήδηση ή απώλεια ελέγχου του ηλεκτρικού εργαλείου.

- **Εισάγετε πάντα το ηλεκτρικό εργαλείο στο υλικό σύμφωνα με την κατεύθυνση περιστροφής που αναγράφεται στο εργαλείο.** Η εισαγωγή του ηλεκτρικού εργαλείου με λάθος κατεύθυνση θα προκαλέσει την έξοδο της κοπτικής ακμής του εργαλείου εργασίας από το τεμάχιο, με αποτέλεσμα το ηλεκτρικό εργαλείο να τραβηχτεί προς την κατεύθυνση της πρόωσης.

- **Κατά την κατεργασία με περιστροφικές λίμες, εργαλεία φρεζαρίσματος υψηλής ταχύτητας ή κοπτικά καρβιδίου, το τεμάχιο πρέπει πάντα να είναι σταθερά στερεωμένο.** Ακόμα και μια μικρή κλίση ενός τέτοιου εργαλείου κατεργασίας μέσα στο υλικό μπορεί να προκαλέσει το κλειδώμα του και, συνεπώς, την εκκίνηση του. Ένα μπλοκάρισμα της λίμας, του φρέζου υψηλής ταχύτητας ή του κοπτικού καρβιδίου μπορεί να προκαλέσει το άλμα του εργαλείου έξω από το υλικό και να οδηγήσει σε απώλεια του ελέγχου του ηλεκτρικού εργαλείου

ΕΙΔΙΚΕΣ ΟΔΗΓΙΕΣ ΑΣΦΑΛΕΙΑΣ ΓΙΑ ΤΗ ΛΕΙΑΝΣΗ ΚΑΙ ΤΗΝ ΚΟΠΗ ΜΕ ΤΡΟΧΟ ΨΕ ΛΕΙΑΝΣΗΣ

- **Χρησιμοποιείτε μόνο τον τροχό λείανσης που έχει σχεδιαστεί για το ηλεκτρικό εργαλείο και το προστατευτικό που έχει σχεδιαστεί για τον τροχό λείανσης.** Οι τροχοί λείανσης που δεν αποτελούν εργαλείο για το συγκεκριμένο ηλεκτρικό εργαλείο δεν μπορούν να προστατευτούν επαρκώς και δεν είναι επαρκώς ασφαλείς.
- **Για τα κυκλικά και ευθύγραμμα σημεία λείανσης, χρησιμοποιείτε μόνο τροχούς λείανσης με το σωστό μέγεθος και μήκος, χωρίς**

υποκοπή στην ενσωμάτωση. Οι τροχοί λείανσης που παρέχονται για το σκοπό αυτό μειώνουν την πιθανότητα θραύσης.

- **Αποφύγετε την εμπλοκή του δίσκου κοπής ή την άσκηση υπερβολικής πίεσης. Μην κάνετε υπερβολικά βαθιές κοπές.** Η υπερφόρτωση του δίσκου κοπής αυξάνει το φορτίο του και την τάση του να μπλοκάρει ή να μπλοκάρει και συνεπώς την πιθανότητα ανάκρουσης του δίσκου ή θραύσης του δίσκου.

- **Μην τοποθετείτε το χέρι σας μπροστά ή πίσω από τον περιστρεφόμενο δίσκο κοπής.** Η μετακίνηση του δίσκου κοπής μακριά από εσάς στο τεμάχιο εργασίας μπορεί να προκαλέσει την εκκίνηση του ηλεκτρικού εργαλείου ή τον περιστρεφόμενο δίσκο κατευθείαν προς το χέρι σας σε περίπτωση κλωστοί.

- **Σε περίπτωση εμπλοκής, ακινητοποίησης του δίσκου κοπής ή ακινητοποίησης, απενεργοποιήστε το ηλεκτρικό εργαλείο και περιμένετε μέχρι ο δίσκος να σταματήσει εντελώς.** Ποτέ μην επιχειρήσετε να τραβήξετε το δίσκο από εξακλουθεί να κινείται έξω από την περιοχή κοπής, καθώς αυτό μπορεί να προκαλέσει κλωστοί. Λάβετε μέτρα για να εξαλείψετε την αιτία της εμπλοκής ή της ακινητοποίησης του δίσκου.

- **Μην κάνετε επανεκκίνηση του ηλεκτρικού εργαλείου όσο αυτό βρίσκεται μέσα στο υλικό.** Ο τροχός κοπής θα πρέπει να φτάσει στην πλήρη ταχύτητα του πριν συνεχίσει την κοπή. Διαφορετικά, ο τροχός λείανσης μπορεί να πιαστεί, να πηδήξει από το τεμάχιο εργασίας ή να προκαλέσει αναπήδηση.

- **Οι πλάκες ή τα μεγάλα αντικείμενα πρέπει να κλιπίζονται πριν από την κατεργασία για να μειωθεί ο κίνδυνος κλωστοί που προκαλείται από μπλοκαρισμένο δίσκο.** Τα μεγάλα τεμάχια εργασίας ενδέχεται να λυγίσουν υπό το βάρος τους. Το τεμάχιο πρέπει να υποστηρίζεται και από τις δύο πλευρές, τόσο κοντά στη γραμμή κοπής όσο και στην άκρη.

- **Να είστε ιδιαίτερα προσεκτικοί όταν ανοίγετε τρύπες σε τοίχους ή εργάζεστε σε άλλες αόρατες περιοχές.** Ένας δίσκος κοπής που βυθίζεται στο υλικό μπορεί να προκαλέσει την εκκίνηση του εργαλείου όταν συναντήσει σωλήνες αερίου, σωλήνες νερού, ηλεκτρικά καλώδια ή άλλα αντικείμενα.

ΕΙΔΙΚΕΣ ΟΔΗΓΙΕΣ ΑΣΦΑΛΕΙΑΣ ΓΙΑ ΤΗΝ ΕΡΓΑΣΙΑ ΜΕ ΣΥΡΜΑΤΙΝΕΣ ΒΟΥΡΤΣΕΣ

- **Θα πρέπει να ληφθεί υπόψη ότι ακόμη και με την κανονική χρήση, χάνονται κομμάτια σύρματος μέσω της βούρτσας.** Μην υπερφορτώνετε τα σύρματα ασκώντας υπερβολική πίεση. Τα αερομεταφερόμενα κομμάτια σύρματος μπορούν εύκολα να διαπεράσουν τα λεπτά ρούχα ή/και το δέρμα.

- **Πριν ξεκινήσετε την εργασία, ξεκινήστε το ηλεκτρικό εργαλείο έτσι ώστε οι βούρτσες να περιστρέφονται για τουλάχιστον ένα λεπτό με κανονική ταχύτητα λειτουργίας.** Βεβαιωθείτε ότι κανείς δεν στέκεται μπροστά από τη βούρτσα ή στην ίδια γραμμή με τη βούρτσα κατά τη διάρκεια αυτού του χρόνου. Καθώς το ηλεκτρικό εργαλείο λειτουργεί, ενδέχεται να ξεκολλήσουν κομμάτια σύρματος και να πταλιστούν.

- **Επίσης, μην σφίξετε την περιστρεφόμενη συρμάνη βούρτσα προς την κατεύθυνσή σας.** Κατά την επεξεργασία με συρμάνες βούρτσας, μικρά κομμάτια σύρματος μπορεί να εκτιναχθούν με μεγάλη ταχύτητα και να διαπεράσουν το δέρμα.

ΠΡΟΣΘΕΤΕΣ ΠΛΗΡΟΦΟΡΙΕΣ ΓΙΑ ΤΗΝ ΑΣΦΑΛΕΙΑ

- **Μην χειρίζεστε τον εύκαμπτο άξονα μετάδοσης κίνησης εάν είναι υπερβολικά λυγισμένος.** Η υπερβολική κάμψη του άξονα μπορεί να οδηγήσει σε υπερβολική θέρμανση της θωράκισης. Αποσυνδέστε πάντα το μίνι τριβείο από την παροχή ρεύματος πριν κάνετε οποιαδήποτε ρύθμιση ή αλλαγή εξαρτημάτων. Η παράλειψη αυτή μπορεί να οδηγήσει σε απροσδόκιστο προσωπικό τραυματισμό.

- **Ποτέ μην αφήνετε τον μίνι μύλο σε λειτουργία χωρίς επίβλεψη.** Να απενεργοποιείτε πάντα προηγουμένως την παροχή ρεύματος. Αφήνετε τον μίνι λειαντήρα στην άκρη μόνο όταν η άτρακτος έχει σταματήσει να περιστρέφεται.

- **Μην αγνίζετε το εργαλείο εργασίας (πέτρα ή μύτη) αμέσως μετά το τέλος της εργασίας.** Αυτά τα εξαρτήματα θερμαίνονται πολύ κατά τη διάρκεια της λειτουργίας.
- **Χρησιμοποιείτε μπαταρίες και φορτιστές που προορίζονται για αυτή τη συσκευή.**

ΣΗΜΕΙΩΣΗ: Η συσκευή προορίζεται για χρήση σε εσωτερικούς χώρους.

Παρά τον εγγενώς ασφαλή σχεδιασμό, τη χρήση μέτρων ασφαλείας και πρόσθετων προστατευτικών μέτρων, υπάρχει πάντα ένας υπολειπόμενος κίνδυνος τραυματισμού.

ΣΗΜΕΙΩΣΗ: Χρήση μόνο σε εξωτερικούς χώρους, κρατήστε μικρά παιδιά μακριά από τη μονάδα.

Εικονογράμματα και προειδοποιήσεις



1. Προειδοποίηση
2. Διαβάστε όλες τις οδηγίες
3. Προστατέψτε την όραση και την ακοή σας
4. Προστασία από τη βροχή
5. Να φυλάσσεται μακριά από παιδιά
6. Φοράτε προστατευτικά γάντια
7. Φορέστε προστατευτική μάσκα
8. Μην εκθέτετε σε θερμοκρασίες άνω των 40°C.
9. Μην το πετάξετε σε φωτιά (ειδικά την μπαταρία).
10. Για εσωτερική χρήση

Περιγραφή των γραφικών στοιχείων

NR	Περιγραφή
A 1	Υποδοχή μπαταρίας
A 2	Διακόπτης
A 3	Υποδοχή εργαλείων
A 4	Ελεγκτής ταχύτητας
A 5	Ευκαμπτή έδρα άξονα
A 6	Θήκες για αξεσουάρ εργασίας
A 7	Συρτάρι για αξεσουάρ εργασίας
B 1	Ευκαμπτός κύλινδρος
B 2	Κλειδώμα ατράκτου
B 3	Λαβή χειρισμού άξονα
B 4	Παξιμάδι στερέωσης ευκαμπτού άξονα
B 5	Υποδοχή πείρου αξεσουάρ
B 6	Ευκαμπτή βάση άξονα για μετάδοση κίνησης

ΠΩΣ ΝΑ ΧΡΗΣΙΜΟΠΟΙΗΣΕΤΕ ΤΟ Μ'ΙΝΙ ΤΡΙΒΕΪΟ

Στα σχήματα Α και Β παρουσιάζονται σχηματικά τα στοιχεία της συσκευής

ΠΡΙΝ ΞΕΚΙΝΗΣΕΤΕ ΤΗΝ ΕΡΓΑΣΙΑ ΣΑΣ

Αφαιρέστε προσεκτικά το εργαλείο και όλα τα εξαρτήματα από το κουτί. Ελέγξτε ότι δεν υπάρχουν ζημιές πριν επιχειρήσετε να το χρησιμοποιήσετε, τοποθετήστε την μπαταρία (δεν παρέχεται) στην υποδοχή εικ. Α1 και, στη συνέχεια, απενεργοποιήστε το εργαλείο με τον διακόπτη λειτουργίας εικ. Α2.

ΛΕΙΤΟΥΡΓΙΑ ΤΗΣ ΣΥΣΚΕΥΗΣ

- Ασφαλίστε πάντα όλα τα αντικείμενα που επεξεργάζεστε σε μέγερνη ή σφιχτήρα πάγκου εργασίας για να μην μετακινούνται ενώ εργάζεστε με το εργαλείο.
- Κρατήστε το εργαλείο μπροστά και στο κέντρο, κρατώντας το εξάρτημα του εργαλείου μακριά από το τεμάχιο εργασίας.
- Ενεργοποιήστε το εργαλείο και περιμένετε να φτάσει ο κινητήρας και το εξάρτημα σε πλήρη ταχύτητα.
- Ρυθμίστε την ταχύτητα με το κουμπι ρύθμισης **Εικ. Α4**
- Χαμηλώστε το εργαλείο σταδιακά έως ότου το εξάρτημα έρθει σε επαφή με το τεμάχιο εργασίας.
- Μετακινήστε το εργαλείο συνεχώς με σταθερό ρυθμό.
- Χρησιμοποιήστε αρκετή πίεση ώστε το εργαλείο να μην γλιστρά ή αναπηδά.

ON/OFF

Για να ενεργοποιήσετε το εργαλείο: πιάστε το διακόπτη εικ. Α2 ON/OFF στη θέση ON εικ. C1. Για να απενεργοποιήσετε το εργαλείο: πιάστε το διακόπτη εικ. Α2 ON/OFF στη θέση OFF εικ. C2.

ΕΓΚΑΤΑΣΤΑΣΗ/ΑΦΑΙΡΕΣΗ ΕΞΑΡΤΗΜΑΤΩΝ

Για να εγκαταστήσετε το εξάρτημα:

- Αφαιρέστε την μπαταρία (δεν παρέχεται)
- Σύρετε το μοχλό ασφάλισης της ατράκτου **εικ. Β2** προς τα εμπρός και περιστρέψτε τον άξονα με το χέρι μέχρι η ασφάλιση της ατράκτου να μπλοκάρει τον άξονα, εμποδίζοντας την περαιτέρω περιστροφή.
- Όταν το κλειδώμα της ατράκτου είναι ενεργοποιημένο, χρησιμοποιήστε το κλειδί δακτυλίου **εικ. Β5** για να χαλαρώσετε το παξιμάδι της δαγκάνας, εάν είναι απαραίτητο.
- Τοποθετήστε τον πείρο εξαρτήματος μέσα στην ταμπίδα **Εικ. Β5 μέχρι τέρμα** και, στη συνέχεια, τραβήξτε τον έξω κατά 2 mm για να αποτρέψετε το κλειδώμα του πείρου στη θέση όταν ο πείρος θερμανθεί πολύ.

- Με την ασφάλιση της ατράκτου ενεργοποιημένη, σφίξτε το παξιμάδι της δαγκάνας **εικ. Β5** με το παρεχόμενο κλειδί μέχρι ο πείρος του εξαρτήματος να συγκρατηθεί από το δακτύλιο. Αποφύγετε την υπερβολική σύσφιξη του παξιμαδιού της δαγκάνας **εικ. Β5**.

ΓΙΑ ΝΑ ΑΦΑΙΡΕΣΕΤΕ ΤΟ ΕΞΑΡΤΗΜΑ:

Αφαιρέστε την μπαταρία (δεν παρέχεται)
Με την ασφάλιση της ατράκτου ενεργοποιημένη, **εικ. Β2**, χαλαρώστε το παξιμάδι της ταμπίδας, **εικ. Β5**, με το παρεχόμενο κλειδί και αφαιρέστε το εξάρτημα.

ΚΙΝΔΥΝΟΣ: αν αλλάξετε το άκρο εργασίας αμέσως μετά τη χρήση, προσέξτε να μην αγγίξετε το παξιμάδι της δαγκάνας ή το εξάρτημα με γυμνά χέρια. Μπορεί να υποστείτε έγκαυμα λόγω της ανάπτυξης θερμότητας κατά τη λειτουργία. Χρησιμοποιείτε πάντα το παρεχόμενο κλειδί.

ΛΕΙΤΟΥΡΓΙΑ ΠΕΡΙΣΤΡΟΦΙΚΟΥ ΕΡΓΑΛΕΙΟΥ

Εκμάθηση χρήσης περιστροφικού εργαλείου:

- Κρατήστε το στυλό **Fig. Β3** στο χέρι σας και συνηθίστε το βάρος, την ισορροπία και το σχήμα του σώματος του. Ο σχεδιασμός του σας επιτρέπει να το κρατάτε σαν στυλό.
- Εξετάστε προσεκτικά τα εξάρτηματα περιστροφικών εργαλείων. Τα κατεστραμμένα εξαρτήματα μπορεί να αποσυντεθούν εάν φτάσουν σε υπερβολική ταχύτητα και δεν πρέπει να χρησιμοποιούνται εκείνη τη στιγμή. **Η χρήση κατεστραμμένων εξαρτημάτων μπορεί να προκαλέσει σοβαρούς τραυματισμούς.**
- Πρώτα εξασκηθείτε σε άχρηστο υλικό για να δείτε πώς λειτουργεί το εργαλείο. Σημειώστε ότι η εργασία γίνεται με πολύ υψηλή περιστροφή του εξαρτήματος μέσα στην ταμπίδα. **Μην ακουμπάτε στο εργαλείο που τρέχει και μην βάζετε το εργαλείο πολύ δυνατά πάνω στο τεμάχιο.**
- Είναι προτιμότερο να κάνετε μια σειρά από πέρασματα με το εργαλείο παρά να προσπαθείτε να κάνετε όλη τη δουλειά με ένα πέρασμα. Για να πραγματοποιήσετε μια κοπή, σύρετε το εργαλείο μπρος-πίσω στο υλικό στο οποίο εργάζεστε, ακριβώς όπως ένα μικρό πινέλο. Κόψτε λίγο από το υλικό σε κάθε πέρασμα μέχρι να φτάσετε στο επιθυμητό βάθος. Για τις περισσότερες εργασίες, ένα απαλό άγγιγμα είναι καλύτερο- θα έχετε περισσότερο έλεγχο, θα κάνετε λιγότερα λάθη και θα έχετε την πιο αποδοτική εργασία από το εξάρτημα.
- Για καλύτερο έλεγχο κατά την εργασία από κοντά, πιάστε το εργαλείο σαν μολύβι ανάμεσα στον αντίχειρα και τον δείκτη σας.
- Η μέθοδος κράτησης του εργαλείου με τη "χειρολαβή" χρησιμοποιείται για εργασίες όπως η λείανση επιπέδης επιφανείας ή η χρήση τροχών αποκοπής.

ΤΡΟΠΟΙ ΛΕΙΤΟΥΡΓΙΑΣ

Ρυθμίσεις ταχύτητας ανάλογα με την εργασία και το υλικό:

- Λείανση καρφιών/βιδών: 32000 στροφές ανά λεπτό
- Κοπή βιδών, μπουλονιών, καρφιών, λεπτού ξύλου: 30000 rpm
- Λείανση μαλακού ξύλου: 30000 rpm
- Στίβωση σκληρών υλικών όπως χάλυβας, αλουμίνιο, ορείχαλκος, πέτρα, κεραμικά, γυαλί: 12-15000 rpm
- Διάνοιξη οπών στο ξύλο: 32000 rpm
- Βούρτσισμα μετάλλων: 15000 rpm

Χάραξη: υψηλή ταχύτητα για ξύλο, χαμηλή ταχύτητα για μέταλλο

- Διαμόρφωση καμπύλων επιφανειών: Στροφές ανά λεπτό: 20-33000 στροφές ανά λεπτό
- Λείανση μεταλλικών άκρων : 32000 στροφές ανά λεπτό
- Η ρύθμιση των στροφών πραγματοποιείται μέσω του ρυθμιστή όπως φαίνεται στο **σχήμα. Α4-** στο σχ. Γ φαίνονται οι κατευθύνσεις για τη μείωση και την αύξηση των στροφών. Η περιστροφή του κομβίου προς την κατεύθυνση **MAX** **εικ. C3** αυξάνει τις στροφές, ενώ η περιστροφή προς την κατεύθυνση **MIN** **εικ. C4** τις μειώνει.

ΚΑΘΑΡΙΣΜΟΣ ΚΑΙ ΣΥΝΤΗΡΗΣΗ

Καθαρισμός

Διατηρείτε τις σχισμές εξερισμού του μηχανήματος καθαρές για να αποφύγετε την υπερθέρμανση του κινητήρα.

Καθαρίζετε τακτικά το περίβλημα του μηχανήματος με ένα μαλακό πανί, κατά προτίμηση μετά από κάθε χρήση.

Αν η βρωμιά δεν βγαίνει, χρησιμοποιήστε ένα μαλακό πανί βρεγμένο με σαπουνό νερό.

Ποτέ μην χρησιμοποιείτε διαλύτες όπως βενζίνη, οινόπνευμα, αμμωνία, νερό κ.λπ. Αυτοί οι διαλύτες μπορεί να προκαλέσουν ζημιά στα πλαστικά μέρη.

ΔΙΑΤΗΡΗΣΗ

Ο εξοπλισμός μας είναι σχεδιασμένος να λειτουργεί για μεγάλο χρονικό διάστημα με ελάχιστη συντήρηση. Ωστόσο, η σωστή φροντίδα και οι τακτικοί καθαρισμοί θα αυξήσουν σημαντικά το χρόνο απρόσκοπτης χρήσης.

ΕΠΙΣΚΕΥΗ

Χρησιμοποιείτε μόνο εξαρτήματα και ανταλλακτικά που συστώνται από τον κατασκευαστή.

Εάν η συσκευή έχει υποστεί ζημιά, επικοινωνήστε με ένα εξουσιοδοτημένο κέντρο σέρβις, μόνο εκπαιδευμένα και εξουσιοδοτημένα άτομα μπορούν να την επισκευάσουν.

Σετ περιεχομένων:

- Κίνηση μηχανής λείανσης
- Εύκαμπος άξονας
- Κουτί αξεσουάρ 40 τεμ.
- Ειδικό κλειδί

Όνομαστικά δεδομένα	
Τύπος μπαταρίας	18 V DC
Ταχύτητα	5000-33000 Λεπτά ⁻¹
Μέγιστη διάμετρος του εργαλείου εργασίας	35 mm
Διάμετρος της υποδοχής στελέχους εργαλείου εργασίας	3,2 mm
Εξωτερικό παξιμάδι άξονα	M8
Κατηγορία προστασίας	III
Μάζα	1,12 kg
Έτος παραγωγής	
Το 58GE107 υποδεικνύει τόσο τον τύπο όσο και την ονομασία της μηχανής.	

ΑΕΔΟΜΕΝΑ ΟΡΥ ΥΘΟΥ ΚΑΙ ΔΟΝΗΣΕΩΝ

Επίπεδο ηχητικής πίεσης	$L_{PA} = 78,3 \text{ dB(A)}$ $K=3\text{dB(A)}$
Επίπεδο ηχητικής ισχύος	$L_{WA} = 89,3 \text{ dB(A)}$ $K=3\text{dB(A)}$
Τιμές επιτάχυνσης	$a_h = 2,678 \text{ m/s}^2$ $K=1,5 \text{ m/s}^2$

Πληροφορίες για το θόρυβο και τους κραδασμούς

Η στάθμη θορύβου που εκπέμπεται από τη συσκευή περιγράφεται από: τη στάθμη εκτεπιπόμενης ηχητικής πίεσης L_{PA} και τη στάθμη ηχητικής ισχύος L_{WA} (όπου K δηλώνει την αβεβαιότητα μέτρησης). Η δόνηση που εκπέμπεται από τη συσκευή περιγράφεται από την τιμή της επιτάχυνσης δόνησης a_h (όπου K η αβεβαιότητα μέτρησης).

Η στάθμη ηχητικής πίεσης L_{PA} , η στάθμη ηχητικής ισχύος L_{WA} και η τιμή επιτάχυνσης κραδασμών a_h που καθορίζονται στις παρούσες οδηγίες μετρήθηκαν σύμφωνα με το πρότυπο EN 60745-1. Το καθορισμένο επίπεδο δόνησης a_h μπορεί να χρησιμοποιηθεί για σύγκριση μεταξύ συσκευών και για προκαταρκτική αξιολόγηση της έκθεσης σε δονήσεις.

Το επίπεδο δόνησης που αναφέρεται είναι αντιπροσωπευτικό μόνο για τη βασική χρήση της συσκευής. Εάν το μηχάνημα χρησιμοποιηθεί για άλλες εφαρμογές ή με άλλα εργαλεία εργασίας, το επίπεδο κραδασμών ενδέχεται να αλλάξει. Ένα υψηλότερο επίπεδο κραδασμών θα προκληθεί από ανεπαρκή ή σπάνια συντήρηση του μηχανήματος. Οι παραπάνω λόγοι μπορεί να οδηγήσουν σε αυξημένη έκθεση σε κραδασμούς κατά τη διάρκεια ολόκληρης της περιόδου εργασίας.

Για να εκτιμηθεί με ακρίβεια η έκθεση σε κραδασμούς, είναι απαραίτητο να ληφθούν υπόψη οι περιοδοί κατά τις οποίες ο εξοπλισμός είναι απενεργοποιημένος ή όταν είναι ενεργοποιημένος αλλά δεν χρησιμοποιείται για εργασία. Όταν όλοι οι παράγοντες εκτιμώνται με ακρίβεια, η συνολική έκθεση σε δονήσεις μπορεί να είναι σημαντικά χαμηλότερη.

Για την προστασία του χρήστη από τις επιπτώσεις των κραδασμών, θα πρέπει να εφαρμόζονται πρόσθετα μέτρα ασφαλείας, όπως: κυκλική συντήρηση του μηχανήματος και των εργαλείων εργασίας, εξασφάλιση κατάλληλης θερμοκρασίας για τα χέρια και σωστή οργάνωση της εργασίας.

ΠΡΟΣΤΑΣΙΑ ΤΟΥ ΠΕΡΙΒΑΛΛΟΝΤΟΣ



Το προϊόν δεν πρέπει να απορρίπτεται μαζί με τα οικιακά απορρίμματα, αλλά να ανακυκλώνεται σε κατάλληλες εγκαταστάσεις. Το προϊόν, εάν δεν ανακυκλωθεί, αποτελεί δυνητικό κίνδυνο για το περιβάλλον και την ανθρώπινη υγεία.

"Grupa Torhex Spółka z ograniczoną odpowiedzialnością" Spółka komandytowa με έδρα στη Βαρσοβία, ul. Pograniczna 2/4 (στο ελξί: "Grupa Torhex") ενημερώνει ότι όλα τα πνευματικά δικαιώματα επί του περιεχομένου του παρόντος χειριδίου (στο ελξί: "εγχειρίδιο"), συμπεριλαμβανομένων μεταξύ άλλων. Το κείμενο, οι φωτογραφίες, τα διαγράμματα, τα σχέδια, καθώς και η σύνθεσή του, ανήκουν αποκλειστικά στην Grupa Torhex και αποτελούν αντικείμενο νομικής προστασίας σύμφωνα με τον νόμο της 4ης Φεβρουαρίου 1994 περί πνευματικής ιδιοκτησίας και συγγενικών δικαιωμάτων (δηλαδή Εφημερίδα της Κυβερνήσεως 2006 αριθ. 90, στοιχεία 631, όπως τροποποιήθηκε). Η αντιγραφή, επεξεργασία, δημοσίευση, τροποποίηση για εμπορικούς σκοπούς ολόκληρου του χειριδίου, καθώς και των επιμέρους συστατικών του, χωρίς τη γραπτή συγκατάθεση της Grupa Torhex, απαγορεύεται αυστηρά και μπορεί να επιφέρει αστικές και ποινικές ευθύνες, μπορεί να οδηγήσει σε αστική και ποινική ευθύνη.

Δήλωση συμμόρφωσης ΕΚ

Κατασκευαστής: Grupa Torhex Sp. z o.o. Sp.k., ul. Pograniczna 2/4 02-285 Warszawa

Προϊόν: Μίνι τριβείο μπαταρίας

Μοντέλο: 58GE107

Εμπορική ονομασία: GRAPHITE

Σειριακός αριθμός: 00001 + 99999

Η παρούσα δήλωση συμμόρφωσης εκδίδεται με αποκλειστική ευθύνη του κατασκευαστή.

Το παραπάνω προϊόν συμμορφώνεται με τις ακόλουθες οδηγίες της ΕΕ: Οδηγία 2006/42/ΕΚ για τα μηχανήματα Οδηγία EMC 2014/30/ΕΕ Οδηγία RoHS 2011/65/ΕΕ όπως τροποποιήθηκε από την οδηγία 2015/863/ΕΕ

Και πληροί τις απαιτήσεις των ακόλουθων προτύπων: EN 60745-1:2009+A11:2010- EN 60745-2:23:2013- EN ISO 12100:2010,

EN 55014-1:2017+A11:2020; EN 55014-2:2015, IEC 62321-3-1:2013- IEC 62321-4:2017- IEC 62321-5:2013- IEC 62321-6:2015,

IEC 62321-7-1:2015; IEC 62321-7-2:2017; IEC 62321-8:2017

Η παρούσα δήλωση αφορά αποκλειστικά τα μηχανήματα στην κατάσταση στην οποία διατέθηκαν στην αγορά και εξαιρεί τα εξαρτήματα που προστίθενται καίη τις εργασίες που εκτελούνται μεταγενέστερα από τον τελικό χρήστη.

Ονοματεπώνυμο και διεύθυνση του προσώπου που κατοικεί ή είναι εγκατεστημένο στην ΕΕ και είναι εξουσιοδοτημένο να συντάσσει τον τεχνικό φάκελο:

Υπογράφεται για λογαριασμό και εξ ονόματος:

Grupa Torhex Sp. z o.o. Sp.k.

Ul. Pograniczna 2/4

02-285 Warszawa

Paweł Kowalski

Paweł Kowalski

Πράκτορας ποιότητας GRUPA TOPEX

Βαρσοβία, 2022-05-18

ES MANUAL DE TRADUCCIÓN (USUARIO)

Mini lijadora sin cable

Modelo: 58GE107

ATENCIÓN: ANTES DE UTILIZAR EL EQUIPO, LEA ATENTAMENTE ESTE MANUAL Y CONSERVELO PARA FUTURAS CONSULTAS. LAS PERSONAS QUE NO HAYAN LEÍDO LAS INSTRUCCIONES NO DEBEN REALIZAR EL MONTAJE, EL AJUSTE O EL FUNCIONAMIENTO DEL EQUIPO.

NORMAS DE SEGURIDAD ESPECÍFICAS

¡ATENCIÓN!

Lea atentamente el manual de instrucciones y siga las advertencias y condiciones de seguridad que contiene. El aparato está diseñado para un funcionamiento seguro. No obstante, la instalación, el mantenimiento y el funcionamiento del aparato pueden ser peligrosos. Siguiendo estos procedimientos se reducirá el riesgo de incendio, descarga eléctrica, lesiones personales y tiempo de instalación

LEA ATENTAMENTE ESTE MANUAL DE USUARIO PARA FAMILIARIZARSE CON EL APARATO. CONSERVE ESTE MANUAL PARA FUTURAS CONSULTAS.

NORMAS DE SEGURIDAD

MINI TRITURADORA. ADVERTENCIAS DE SEGURIDAD

Instrucciones de seguridad para esmerilar, pulir, fresar, lijear con papel de lija, trabajar con cepillos de alambre y cortar con muela.

• Esta herramienta eléctrica puede utilizarse como lijadora, pulidora, también puede utilizarse para fresar, cincelar, lijear con papel de lija y para lijear con cepillo de alambre. Siga todas las indicaciones de seguridad, instrucciones, descripciones y datos suministrados con la herramienta eléctrica. *El incumplimiento de las instrucciones que se indican a continuación puede suponer un riesgo de descarga eléctrica, incendio y/o lesiones graves.*

• No utilice accesorios que no estén previstos y recomendados por el fabricante específicamente para la herramienta. *El hecho de que un accesorio pueda montarse en una herramienta eléctrica no es garantía de uso seguro.*

• La velocidad nominal del accesorio de lijado debe ser como máximo igual a la velocidad máxima marcada en la herramienta eléctrica. *Los accesorios de lijado que funcionan a una velocidad superior a la nominal pueden romperse y hacerse añicos.*

• El diámetro exterior y el grosor del útil de trabajo deben corresponder a las dimensiones de la herramienta eléctrica. *Las*

herramientas de trabajo con dimensiones incorrectas no pueden ser suficientemente blindadas o inspeccionadas

- Los discos de lijado, los rodillos de lijado y otros accesorios deben encajar exactamente en el husillo o la pínza de su herramienta eléctrica. Los accesorios que no coincidan con los elementos de sujeción de la herramienta eléctrica girarán de forma irregular, vibrarán muy fuerte y pueden hacerle perder el control de la herramienta eléctrica
 - Los discos y rodillos de amolar, las herramientas de corte, así como cualquier otra herramienta que se haya montado en el mandril, deben introducirse completamente en la abrazadera o en el portabrocas. Se debe tener cuidado de mantener al mínimo la parte "saliente" del mandril o la parte del mandril entre la muela y la abrazadera. Si el vástago no se sujeta con suficiente fuerza o la muela se empuja demasiado hacia fuera, la herramienta puede soltarse y salir despedida a gran velocidad.
 - En ningún caso se deben utilizar herramientas de trabajo dañadas. Antes de cada uso, inspeccione el utillaje, por ejemplo, los discos de lijado en busca de virutas y grietas, los rodillos de lijado en busca de grietas, abrasión o fuerte desgaste, los cepillos de alambre en busca de cables sueltos o rotos. Si se cae una herramienta eléctrica o de trabajo, compruebe si está dañada o utilice otra herramienta no dañada. Después de comprobar y arreglar la herramienta eléctrica, póngala en marcha y déjala en funcionamiento durante un minuto a la máxima velocidad, teniendo cuidado de mantenerse fuera del alcance de la herramienta eléctrica en rotación y de que no haya transeúntes no ha estado en esta zona. Las herramientas dañadas suelen romperse durante este período de prueba.
 - Se debe usar equipo de protección personal. Dependiendo del tipo de trabajo, utilice una máscara protectora que cubra toda la cara, protección ocular o gafas de seguridad. Si es necesario, utilice una máscara antipolvo, protección auditiva, guantes de protección o un delantal especial para protegerse de las pequeñas partículas de material abrasivo y de trabajo. Proteja sus ojos de los cuerpos extraños en el aire que se generan durante el trabajo. Una máscara antipolvo y un dispositivo de protección respiratoria deben filtrar el polvo que se genera durante el trabajo. La exposición prolongada al ruido puede provocar la pérdida de audición.
 - Asegúrese de que los transeúntes estén a una distancia segura de la zona de alcance de la herramienta eléctrica. Cualquier persona que se encuentre en las proximidades de una herramienta eléctrica en funcionamiento debe utilizar el equipo de protección personal. Las astillas de la pieza de trabajo o las herramientas de trabajo rotas pueden astillarse y causar lesiones incluso fuera de la zona de alcance inmediata.
 - Cuando realice trabajos en los que la herramienta pueda encontrar cables eléctricos ocultos, sujete la herramienta sólo por las superficies aisladas del mango. El contacto con el cable de alimentación puede transmitir tensión a las partes metálicas de la herramienta eléctrica, lo que podría provocar una descarga eléctrica.
 - Sujete siempre la herramienta eléctrica con firmeza durante la puesta en marcha. Al alcanzar la velocidad máxima, los momentos de retroceso del motor pueden hacer que la herramienta eléctrica se retuerza en la mano.
 - Si es posible, utilice abrazaderas o un tornillo de banco para sujetar la pieza de trabajo. En ningún caso debe sujetar las piezas pequeñas con una mano y la herramienta con la otra mientras trabaja. La sujeción de las piezas pequeñas en un tornillo de banco le permitirá guiar la herramienta eléctrica con ambas manos y tener un mayor control. Al cortar piezas redondas, como espigas de madera, varillas o tubos, puede ser necesario
- Si estos elementos ruedan en una dirección imprevista, harán que el implemento se atascue y, en consecuencia, salga despedido hacia el operador.
- No baje nunca la herramienta eléctrica antes de que el útil de trabajo se haya detenido por completo. Una herramienta giratoria puede entrar en contacto con la superficie sobre la que se deposita, y usted puede perder el control de la herramienta eléctrica
 - Apriete firmemente la tuerca de la abrazadera y otros elementos de fijación después de cambiar los útiles de trabajo o después de cambiar los ajustes de la herramienta. Las fijaciones sueltas pueden moverse inesperadamente y provocar la pérdida de control de la herramienta eléctrica. Las piezas giratorias no fijadas pueden salir despedidas con gran fuerza.
 - No lleve una herramienta eléctrica en movimiento. El contacto accidental entre la ropa y una herramienta eléctrica en movimiento puede hacer que la herramienta sea arrastrada y que la herramienta eléctrica perforo el cuerpo del operario.
 - Limpie regularmente las ranuras de ventilación de la herramienta eléctrica. El soplador del motor arrastra polvo a la carcasa, y una gran acumulación de polvo metálico puede provocar un peligro eléctrico. No

utilice la herramienta eléctrica cerca de materiales inflamables. Las chispas pueden encenderlos.

- No utilice herramientas que requieran refrigerantes líquidos. El uso de agua u otros refrigerantes líquidos puede provocar una descarga eléctrica

RETROCESO E INDICACIONES DE SEGURIDAD ADECUADAS

- El contragolpe es la reacción súbita de la herramienta eléctrica al bloqueo o enganche de una herramienta giratoria como una muela, una almohadilla de lijado, un cepillo de alambre, etc. El enganche o el bloqueo provoca una parada repentina de la herramienta de trabajo giratoria. De este modo, la herramienta eléctrica no controlada será sacudida en la dirección opuesta al sentido de rotación de la herramienta de trabajo. Si, por ejemplo, la muela se atasca o bloquea en la pieza de trabajo, el filo de la muela, que está sumergido en el material, puede atascarse y provocar su caída o expulsión. El movimiento de la muela abrasiva (hacia el operario o alejándose de él) depende entonces de la dirección de movimiento de la muela en el punto de bloqueo. Además, los discos abrasivos también pueden romperse. El contragolpe es el resultado de un uso inadecuado o incorrecto de la herramienta eléctrica. Se puede evitar tomando las precauciones adecuadas que se describen a continuación.
 - Sujete la herramienta eléctrica con firmeza, con el cuerpo y las manos en una posición que mitigue el retroceso. Si se incluye una empuñadura auxiliar como parte del equipamiento de serie, debe utilizarse siempre para tener el mayor control sobre las fuerzas de retroceso o el par de retroceso durante la puesta en marcha. El operador puede controlar los fenómenos de sacudida y retroceso tomando las precauciones adecuadas.
 - Tenga especial cuidado al mecanizar esquinas, bordes afilados, etc. Evite que los útiles de trabajo retrocedan o se atasquen. Un útil de trabajo giratorio es más susceptible de atascarse al mecanizar ángulos, aristas vivas o si se produce un contragolpe. Esto puede provocar la pérdida de control o el contragolpe. No utilice discos dentados. Este tipo de herramientas suelen provocar un contragolpe o la pérdida de control de la herramienta eléctrica.
 - Introduzca siempre la herramienta eléctrica en el material según el sentido de giro marcado en la herramienta. Si inserta la herramienta eléctrica en la dirección incorrecta, el filo de la herramienta se saldrá de la pieza de trabajo, lo que hará que la herramienta eléctrica sea arrastrada en la dirección de avance.
 - Al mecanizar con limas rotativas, herramientas de fresado de alta velocidad o fresas de metal duro, la pieza de trabajo debe estar siempre bien sujeta. Incluso una ligera inclinación de una herramienta de trabajo de este tipo en la ranura puede provocar su bloqueo y, por tanto, su expulsión. Un bloqueo de la lima, la fresa de alta velocidad o la fresa de metal duro puede hacer que la herramienta salte de la ranura y provocar una pérdida de control de la herramienta eléctrica
- ## INSTRUCCIONES ESPECIALES DE SEGURIDAD PARA EL AMOLADO Y EL CORTE CON MUELAS ABRASIVAS
- Utilice únicamente la muela diseñada para la herramienta eléctrica y la protección diseñada para la muela. Las muelas que no son herramientas para la herramienta eléctrica específica no pueden estar suficientemente protegidas y no son suficientemente seguras.
 - Para las muelas cónicas y rectas, utilice únicamente muelas del tamaño y la longitud adecuados, sin socavar el empotramiento. Las muelas suministradas para este fin reducen la probabilidad de rotura.
 - Evite atascar el disco de corte o aplicar demasiada presión. No realice cortes excesivamente profundos. La sobrecarga del disco de corte aumenta su carga y su tendencia a atascarse o bloquearse y, por tanto, la posibilidad de que el disco retroceda o se rompa.
 - No coloque la mano delante o detrás del disco de corte giratorio. Si aleja el disco de corte de usted en la pieza de trabajo, la herramienta eléctrica puede saltar con el disco giratorio directamente hacia su mano en caso de contragolpe.
 - En caso de atasco, inmovilidad del disco de corte o parada, apague la herramienta eléctrica y espere hasta que el disco se haya detenido por completo. No intente nunca sacar el disco aún en movimiento de la zona de corte, ya que podría provocar un contragolpe. Tome medidas para eliminar la causa de un disco atascado e inmovilizado.
 - No reinicie la herramienta eléctrica mientras esté en el material. El disco de corte debe alcanzar su velocidad máxima antes de continuar cortando. De lo contrario, el disco de corte puede engancharse, saltar de la pieza o provocar un retroceso.
 - Las placas o los objetos grandes deben apoyarse antes del mecanizado para reducir el riesgo de contragolpe causado por un disco atascado. Las piezas grandes pueden doblarse por su propio peso. La pieza debe apoyarse en ambos lados, tanto cerca de la línea de corte como en el borde.
 - Tenga especial cuidado al cortar agujeros en las paredes o al operar en otras áreas invisibles. Un disco de corte que se sumerge en

el material puede hacer que la herramienta salga despedida al encontrar tuberías de gas, de agua, cableado eléctrico u otros objetos.

DIRECTRICES ESPECIALES DE SEGURIDAD PARA TRABAJAR CON CEPILLOS DE ALAMBRE

- Hay que tener en cuenta que, incluso con un uso normal, se pierden trozos de alambre por el cepillo. No sobrecargue los alambres aplicando demasiada presión. Los trozos de alambre transportados por el aire pueden penetrar fácilmente en la ropa y/o la piel finas.
 - Antes de empezar a trabajar, ponga en marcha la herramienta eléctrica para que los cepillos giren durante al menos un minuto a la velocidad normal de funcionamiento. Asegúrese de que no haya nadie delante del cepillo o en la misma línea que éste durante este tiempo. Al funcionar la herramienta eléctrica, pueden desprenderse trozos de alambre y salpicar.
 - Tampoco apunte el cepillo de alambre giratorio en su dirección. Al procesar con cepillos de alambre, pueden salir despedidos pequeños trozos de alambre a gran velocidad y penetrar en la piel.
- ### INFORMACIÓN DE SEGURIDAD ADICIONAL
- No manipule el eje de transmisión flexible si está excesivamente doblado. Una flexión excesiva del eje puede provocar un calentamiento excesivo de la armadura. Desconecte siempre la minilijadora de la red eléctrica antes de realizar cualquier ajuste o cambiar los accesorios. Si no lo hace, puede provocar lesiones personales inesperadas.
 - No deje nunca la minipimer en funcionamiento sin ninguna supervisión. Desconecte siempre su alimentación eléctrica de antemano. Aparte la miniesmeriladora sólo cuando el husillo haya dejado de girar.
 - No toque la herramienta de trabajo (piedra o punta) inmediatamente después de terminar el trabajo. Estos componentes se calientan mucho durante el funcionamiento.
 - Utilizar baterías y cargadores dedicados a este dispositivo.

NOTA: El aparato está destinado a ser utilizado en interiores.

A pesar del diseño intrínsecamente seguro, del uso de medidas de seguridad y de las medidas de protección adicionales, siempre existe un riesgo residual de lesiones.

NOTA: Utilícelo sólo en el exterior, mantenga a los niños pequeños alejados de la unidad.

Pictogramas y advertencias

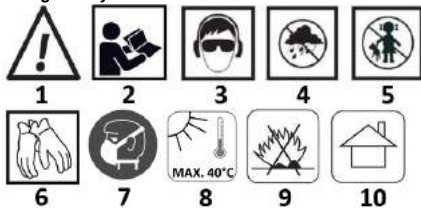

1. Advertencia
2. Lea todas las instrucciones
3. Proteja su vista y su oído
4. Proteger de la lluvia
5. Mantener fuera del alcance de los niños
6. Usar guantes de protección
7. Usar una máscara protectora
8. No exponer a temperaturas superiores a 40°C
9. No arrojar al fuego (especialmente la batería)
10. Para uso en interiores

Descripción de los elementos gráficos

NR	Descripción
A 1	Enchufe de la batería
A 2	Interruptor
A 3	Portaherramientas
A 4	Regulador de velocidad
A 5	Asiento de eje flexible
A 6	Soportes para accesorios de trabajo
A 7	Cajón para accesorios de trabajo
B 1	Rodillo flexible
B 2	Bloqueo del husillo
B 3	Palanca de mando del eje
B 4	Tuerca de fijación del eje flexible
B 5	Soporte de pasadores para accesorios
B 6	Soporte de eje flexible para la transmisión de la fuerza motriz

CÓMO UTILIZAR LA MINILIJADORA

Las figuras A ; B muestran los componentes esquemáticos del dispositivo

ANTES DE EMPEZAR A TRABAJAR

Saque con cuidado la herramienta y todos los accesorios de la caja. Compruebe que no hay daños antes de intentar utilizarla, introduzca la batería (no suministrada) en la toma fig.A1 y apague la herramienta con el interruptor de encendido fig.A2.

FUNCIONAMIENTO DEL DISPOSITIVO

- Asegure siempre todos los elementos con los que esté trabajando en un tornillo de banco o en una abrazadera de banco de trabajo para evitar que se muevan mientras trabaja con la herramienta.
- Mantenga la herramienta al frente y en el centro, manteniendo el accesorio de la herramienta alejado de la pieza de trabajo.
- Encienda la herramienta y espere a que el motor y el accesorio alcancen la velocidad máxima.
- Ajuste la velocidad con el botón de ajuste Fig. A4
- Baje la herramienta gradualmente hasta que el accesorio entre en contacto con la pieza.
- Mueva la herramienta continuamente a un ritmo constante.
- Ejercer una presión suficiente para que la herramienta no resbale ni rebote.

ON/OFF

Para encender la herramienta: pulse el interruptor fig. A2 ON/OFF a la posición ON fig. C1. Para apagar la herramienta: poner el interruptor fig. A2 ON/OFF en la posición OFF fig. C2.

INSTALACIÓN/RETIRADA DE ACCESORIOS

Para instalar el accesorio:

- Retire la batería (no suministrada)
- Deslice la palanca de bloqueo del eje fig. B2 hacia adelante y gire el eje con la mano hasta que el bloqueo del eje bloquee el eje, impidiendo que siga girando.
- Cuando el bloqueo del husillo esté activado, utilice la llave de pinza fig. B5 para aflojar la tuerca de la pinza si es necesario.
- Introduzca el pasador del accesorio en la pinza Fig. B5 hasta el tope y, a continuación, sáquelo unos 2 mm para evitar que el pasador se bloquee cuando se caliente demasiado.
- Con el bloqueo del husillo activado, apriete la tuerca de la pinza fig. B5 con la llave suministrada hasta que el pasador del accesorio sea capturado por la pinza. Evite apretar demasiado la tuerca de la pinza fig. B5.

PARA RETIRAR EL ACCESORIO:

Retire la batería (no suministrada)

Con el bloqueo del husillo activado fig. B2, afloje la tuerca de la pinza fig. B5 con la llave suministrada y retire el accesorio. **PELIGRO:** si cambia la punta de trabajo inmediatamente después del uso, tenga cuidado de no tocar la tuerca de la pinza o el accesorio con las manos desnudas. Podría quemarse debido a la acumulación de calor durante la operación. Utilice siempre la llave suministrada.

FUNCIONAMIENTO DE UNA HERRAMIENTA ROTATIVA

Aprender a utilizar una herramienta rotativa:

- Sostenga el bolígrafo Fig. B3 en la mano y acostúmbrese a su peso, equilibrio y forma del cuerpo. Su diseño le permite agarrarlo como si fuera un bolígrafo.
- Examine cuidadosamente los accesorios de la herramienta rotativa. Los accesorios dañados pueden desintegrarse si alcanzan una velocidad excesiva y no deben utilizarse en ese momento. **El uso de accesorios dañados puede causar graves lesiones personales.**
- Primero practique con material de desecho para ver cómo funciona la herramienta. Tenga en cuenta que el trabajo se realiza mediante una rotación muy alta del accesorio en la pinza. **No se apoye en la herramienta en funcionamiento ni presione demasiado la herramienta contra la pieza de trabajo.**
- Es mejor hacer una serie de pasadas con la herramienta en lugar de intentar hacer todo el trabajo en una sola pasada. Para hacer un corte, arrastre la herramienta hacia adelante y hacia atrás sobre el material en el que está trabajando, como si fuera un pequeño pincel. Corta un poco del material en cada pasada hasta que alcance la profundidad deseada. Para la mayoría de los trabajos, lo mejor es un toque suave; tendrá más control, cometerá menos errores y obtendrá el trabajo más eficiente del accesorio.
- Para un mejor control durante el trabajo de cerca, agarre la herramienta como un lápiz entre el pulgar y el índice.
- El método de "agarre manual" de la herramienta se utiliza para operaciones como el rectificado de una superficie plana o el uso de discos de corte.

MODOS DE FUNCIONAMIENTO

Ajustes de velocidad según el trabajo y el material:

- Rectificado de clavos/tornillos: 32000 rpm

- Cortar tornillos, pernos, clavos, madera fina: 30000 rpm
- Lijado de madera blanda: 30000 rpm
- Pulido de materiales duros como acero, aluminio, latón, piedra, cerámica, vidrio: 12-15000 rpm
- Perforación de agujeros en madera: 32000 rpm
- Cepillado de metales: 15000 rpm

Grabado: alta velocidad para madera, baja velocidad para metal

- Conformación de superficies curvas: 20-33000 rpm
- Rectificado de cantos metálicos: 32000 rpm

La regulación de las revoluciones se realiza mediante el regulador como se muestra en la fig. A4; en la fig. C se muestran las direcciones de disminución y aumento de las revoluciones. La rotación del mando en dirección MAX fig. C3 aumenta las revoluciones, mientras que la rotación en dirección MIN fig. C4 las disminuye.

LIMPIEZA Y MANTENIMIENTO

Limpieza

Mantenga limpias las ranuras de ventilación de la máquina para evitar el sobrecalentamiento del motor. Limpie regularmente la carcasa de la máquina con un paño suave, preferiblemente después de cada uso. Si la suciedad no sale, utilice un paño suave humedecido con agua jabonosa. No utilice nunca disolventes como gasolina, alcohol, agua amoniacal, etc. Estos disolventes pueden dañar las piezas de plástico.

CONSERVACIÓN

Nuestros equipos están diseñados para funcionar durante mucho tiempo con un mantenimiento mínimo. Sin embargo, un cuidado adecuado y una limpieza periódica aumentarán significativamente el tiempo de uso sin problemas.

REPARACIÓN

Utilice únicamente los accesorios y piezas de repuesto recomendados por el fabricante.

Si el aparato está dañado, póngase en contacto con un centro de servicio autorizado, sólo personas formadas y autorizadas pueden repararlo.

Contenido del juego:

- Accionamiento de la rectificadora
- Eje flexible
- Caja de accesorios 40 uds.
- Clave especial

Datos clasificados	
Tensión de la batería	18 V DC
Velocidad	5000-33000 min ⁻¹
Diámetro máximo del útil de trabajo	35 mm
Diámetro del portaherramientas de trabajo	3,2 mm
Tuerca exterior del husillo	M8
Clase de protección	III
Masa	1,12 kg
Año de producción	
58GE107 indica tanto el tipo como la designación de la máquina	

DATOS DE RUIDO Y VIBRACIONES

Nivel de presión sonora	L _{PA} = 78,3 dB(A) K=3dB(A)
Nivel de potencia sonora	L _{WA} = 89,3 dB(A) K=3dB(A)
Valores de aceleración	a _h = 2,678 m/s ² K=1,5 m/s ²

Información sobre el ruido y las vibraciones

El nivel de ruido emitido por el dispositivo se describe mediante: el nivel de presión sonora emitido L_{PA} y el nivel de potencia sonora L_{WA} (donde K denota la incertidumbre de la medición). La vibración emitida por el dispositivo se describe mediante el valor de la aceleración de la vibración a_h (donde K es la incertidumbre de la medición).

El nivel de presión sonora L_{PA}, el nivel de potencia sonora L_{WA} y el valor de aceleración de las vibraciones a_h especificados en estas instrucciones se han medido de acuerdo con la norma EN 60745-1. El nivel de vibración especificado a_h puede utilizarse para la comparación entre dispositivos y para la evaluación preliminar de la exposición a las vibraciones.

El nivel de vibración indicado es representativo únicamente del uso básico del aparato. Si la máquina se utiliza para otras aplicaciones o con otras herramientas de trabajo, el nivel de vibración puede cambiar. Un nivel de vibración más alto será causado por un mantenimiento insuficiente o infrecuente de la máquina. Las razones expuestas anteriormente pueden dar lugar a una mayor exposición a las vibraciones durante todo el período de trabajo.

Para estimar con precisión la exposición a las vibraciones, es necesario tener en cuenta los periodos en los que el equipo está apagado o cuando está encendido pero no se utiliza para trabajar.

Cuando todos los factores se estiman con precisión, la exposición total a las vibraciones puede ser significativamente menor.

Para proteger al usuario de los efectos de las vibraciones, deben aplicarse medidas de seguridad adicionales, tales como: el mantenimiento cíclico de la máquina y de las herramientas de trabajo, asegurar una temperatura adecuada de las manos y una correcta organización del trabajo.

PROTECCIÓN DEL MEDIO AMBIENTE



El producto no debe eliminarse con los residuos domésticos, sino que debe reciclarse en instalaciones adecuadas. El producto, si no se recicla, supone un peligro potencial para el medio ambiente y la salud humana.

"Grupa Topex Spółka z ograniczoną odpowiedzialnością" Spółka komandytowa con sede en Varsovia, ul. Pograniczna 2/4 (en adelante: "Grupa Topex") informa que todos los derechos de autor del contenido de este manual (en adelante: "Manual"), incluyendo entre otros. Su texto, fotografías, diagramas, dibujos, así como su composición, pertenecen exclusivamente a Grupa Topex y están sujetos a la protección legal en virtud de la Ley de 4 de febrero de 1994 sobre derechos de autor y derechos conexos (es decir, Diario de Leyes 2006 Nº 90, punto 631, en su versión modificada). La copia, el procesamiento, la publicación y la modificación con fines comerciales de todo el Manual, así como de sus componentes individuales, sin el consentimiento de Grupa Topex expresado por escrito, están estrictamente prohibidos y pueden dar lugar a responsabilidades civiles y penales.

Declaración de conformidad de la CE

Fabricante: Grupa Topex Sp. Z o.o. Sp.k., ul. Pograniczna 2/4 02-285 Warszawa

Producto: Mini lijadora sin cable

Modelo: 58GE107

Nombre comercial: GRAPHITE

Número de serie: 00001 + 99999

Esta declaración de conformidad se emite bajo la única responsabilidad del fabricante.

El producto mencionado anteriormente es conforme a las siguientes directivas de la UE:

Directiva sobre máquinas 2006/42/CE

Directiva CEM 2014/30/UE

Directiva RoHS 2011/65/UE modificada por la Directiva 2015/863/UE y cumple los requisitos de las siguientes normas:

EN 60745-1:2009+A11:2010; EN 60745-2-23:2013; EN ISO 12100:2010;

EN 55014-1:2017+A11:2020; EN 55014-2:2015;

IEC 62321-3-1:2013; IEC 62321-4:2017; IEC 62321-5:2013; IEC 62321-6:2015;

CE 62321-7-1:2015; CE 62321-7-2:2017; CE 62321-8:2017

Esta declaración se refiere exclusivamente a la máquina en el estado en que se comercializó y excluye los componentes que se añaden y/o las operaciones realizadas posteriormente por el usuario final.

Nombre y dirección de la persona que reside o está establecida en la UE y que está autorizada a elaborar el expediente técnico:

Firmado por y en nombre de:
Grupa Topex Sp. Z o.o. Sp.k.

Ul. Pograniczna 2/4
02-285 Varsovia

Paweł Kowalski

Paweł Kowalski

Agente de calidad GRUPA TOPEX

Varsovia, 2022-05-18

**IT
MANUALE DI TRADUZIONE (UTENTE)**

Mini levigatrice a batteria

Modello: 58GE107

ATTENZIONE: PRIMA DI UTILIZZARE L'APPARECCHIATURA, LEGGERE ATTENTAMENTE IL PRESENTE MANUALE E CONSERVARLO PER FUTURE CONSULTAZIONI. LE PERSONE CHE NON HANNO LETTO LE ISTRUZIONI NON DEVONO EFFETTUARE IL MONTAGGIO, LA REGOLAZIONE O IL FUNZIONAMENTO DELL'APPARECCHIATURA.

REGOLE DI SICUREZZA SPECIFICHE

NOTA!

Leggere attentamente le istruzioni per l'uso e seguire le avvertenze e le condizioni di sicurezza in esse contenute. Il dispositivo è progettato per un funzionamento sicuro. Tuttavia, l'installazione, la manutenzione e il

funzionamento dell'apparecchio possono essere pericolosi. L'osservanza di queste procedure ridurrà il rischio di incendi, scosse elettriche, lesioni personali e tempi di installazione.

LEGGERE ATTENTAMENTE IL PRESENTE MANUALE D'USO PER FAMILIARIZZARE CON L'APPARECCHIO. CONSERVARE IL PRESENTE MANUALE PER FUTURE CONSULTAZIONI.

REGOLE DI SICUREZZA

MINI GRINDER. AVVERTENZE DI SICUREZZA

Istruzioni di sicurezza per smerigliare, lucidare, fresare, levigare con carta vetrata, lavorare con spazzole metalliche e tagliare con una mola.

Questo elettrotensile può essere utilizzato come levigatrice, lucidatrice, ma anche per fresare, scalpellare, levigare con carta abrasiva e per la levigatura con spazzole metalliche. Seguire tutte le norme di sicurezza, le istruzioni, le descrizioni e i dati forniti con l'elettrotensile. La mancata osservanza delle istruzioni riportate di seguito può comportare il rischio di scosse elettriche, incendi e/o lesioni gravi.

Non utilizzare accessori che non siano previsti e raccomandati dal produttore specificamente per l'utensile. Il fatto che un accessorio possa essere montato su un elettrotensile non è garanzia di sicurezza. La velocità nominale dell'accessorio di levigatura deve essere al massimo pari alla velocità massima indicata sull'elettrotensile. Gli accessori di levigatura che operano a una velocità superiore a quella nominale possono rompersi e frantumarsi.

Il diametro esterno e lo spessore dell'utensile di lavoro devono corrispondere alle dimensioni dell'elettrotensile. Gli utensili di lavoro con dimensioni non corrette non possono essere sufficientemente schermati o ispezionati.

I dischi abrasivi, i rulli abrasivi e gli altri accessori devono adattarsi perfettamente al mandrino o al morsetto dell'elettrotensile. Gli accessori che non si adattano agli elementi di fissaggio dell'elettrotensile ruotano in modo irregolare, vibrano molto e possono far perdere il controllo dell'elettrotensile.

I dischi e i rulli abrasivi, gli utensili da taglio e qualsiasi altro utensile montato sul perno devono essere inseriti completamente nella pinza o nel mandrino. Si deve fare attenzione a mantenere al minimo la parte "sporgente" del mandrino o la parte del mandrino tra la mola e il morsetto. Se il gambo non è serrato a sufficienza o se la mola viene spinta troppo in fuori, l'utensile potrebbe allentarsi ed essere espulso ad alta velocità.

Non utilizzare in nessun caso strumenti di lavoro danneggiati. Prima di ogni utilizzo, ispezionare gli utensili, ad esempio i dischi di levigatura per verificare la presenza di schegge e crepe, i rulli di levigatura per verificare la presenza di crepe, abrasioni o forte usura, le spazzole metalliche per verificare la presenza di fili allentati o rotti. Se un elettrotensile o uno strumento di lavoro cade, controllare che non sia danneggiato o utilizzare un altro strumento non danneggiato. Dopo aver controllato e riparato l'elettrotensile, avviarlo e lasciarlo in funzione per un minuto alla massima velocità, avendo cura di rimanere fuori dalla portata dell'elettrotensile in rotazione e di evitare che gli astanti lo raggiungano.

non è stato in questa zona. Gli utensili danneggiati di solito si rompono durante questo periodo di prova.

È necessario indossare i dispositivi di protezione individuale. A seconda del tipo di lavoro, indossare una maschera protettiva che copra tutto il viso, una protezione per gli occhi o occhiali di sicurezza. Se necessario, utilizzare una maschera antipolvere, una protezione per l'udito, quanti protettivi o un grembiule speciale per proteggersi da piccole particelle di materiale abrasivo e di lavoro. Proteggere gli occhi dai corpi estranei aerodispersi generati durante il lavoro. Una maschera antipolvere e un dispositivo di protezione delle vie respiratorie devono filtrare la polvere che si forma durante il lavoro. L'esposizione prolungata al rumore può provocare la perdita dell'udito. Assicurarsi che gli astanti si trovino a distanza di sicurezza dalla zona di azione dell'elettrotensile. Chiunque si trovi nelle vicinanze di un elettrotensile in funzione deve utilizzare i dispositivi di protezione individuale. Le schegge dei pezzi o gli utensili rotti possono scheggiarsi e causare lesioni anche al di fuori della zona di portata immediata.

Quando si eseguono lavori in cui l'utensile potrebbe incontrare cavi elettrici nascosti, tenerlo solo per le superfici isolate dell'impugnatura. Il contatto con il cavo di alimentazione può trasmettere la tensione alle parti metalliche dell'utensile, con il rischio di scosse elettriche.

Tenere sempre saldamente l'elettrotensile durante l'avviamento. Quando si raggiunge la massima velocità, i contraccolpi del motore possono causare la torsione dell'elettrotensile nella mano.

Se possibile, utilizzare morsetti o una morsa per bloccare il pezzo in lavorazione. In nessun caso i pezzi piccoli devono essere tenuti con una mano e l'utensile con l'altra durante il lavoro. Il bloccaggio dei pezzi piccoli in una morsa consente di guidare l'elettrotensile con entrambe le mani e di avere un maggiore controllo. Quando si tagliano pezzi rotondi, come tasselli di legno, aste o tubi, può essere necessario Se questi oggetti rotolano in una direzione imprevista, causano l'inceppamento dell'attrezzo e di conseguenza vengono scagliati indietro verso l'operatore.

Non abbassare mai l'elettrotensile prima che l'utensile di lavoro si sia completamente fermato. Un utensile in rotazione potrebbe entrare in contatto con la superficie su cui è stato appoggiato e si potrebbe perdere il controllo dell'elettrotensile.

Dopo aver cambiato gli utensili di lavoro o dopo aver modificato le impostazioni dell'utensile, serrare saldamente il dado del morsetto e gli altri elementi di fissaggio. Gli elementi di fissaggio allentati possono muoversi inaspettatamente e causare la perdita di controllo dell'elettrotensile. Le parti rotanti non fissate possono essere espulse con grande forza.

Non trasportare un utensile elettrico in movimento. Il contatto accidentale tra gli indumenti e un utensile elettrico in rotazione può provocare la trazione dell'utensile e la perforazione del corpo dell'operatore.

Pulire regolarmente le fessure di ventilazione dell'elettrotensile. Il soffiatore del motore aspira la polvere nell'alloggiamento e un grande accumulo di polvere metallica può causare un rischio elettrico. Non utilizzare l'elettrotensile in prossimità di materiali infiammabili. Le scintille potrebbero incendiarli.

Non utilizzare strumenti che richiedono refrigeranti liquidi. L'uso di acqua o di altri liquidi refrigeranti può provocare scosse elettriche.

RINCULO E INDICAZIONI DI SICUREZZA APPROPRIATE

Il contraccolpo è la reazione improvvisa dell'elettrotensile al blocco o all'impigliamento di un utensile rotante come una mola, un platello, una spazzola metallica, ecc. L'impigliamento o il blocco portano a un arresto improvviso dell'utensile in rotazione. L'elettrotensile non controllato subirà quindi uno scossone in direzione opposta al senso di rotazione dell'utensile di lavoro. Se, ad esempio, la mola si incastra o si blocca nel pezzo, il bordo della mola, che è immerso nel materiale, può incastrarsi e causare la caduta o l'espulsione della mola. Il movimento della mola (verso o lontano dall'operatore) dipende quindi dalla direzione di movimento della mola nel punto di blocco. Inoltre, i dischi abrasivi possono rompersi. Il contraccolpo è il risultato di un uso improprio o non corretto dell'elettrotensile. Può essere evitato adottando le opportune precauzioni descritte di seguito.

Impugnare saldamente l'elettrotensile con il corpo e le mani in modo da ridurre il contraccolpo. Se l'impugnatura ausiliaria fa parte della dotazione standard, deve essere sempre utilizzata per avere il massimo controllo sulle forze di rinculo o sulla coppia di rinculo durante l'avviamento. L'operatore può controllare i fenomeni di strappo e rinculo adottando le opportune precauzioni.

Prestare particolare attenzione durante la lavorazione di angoli, spigoli vivi, ecc. Evitare che gli utensili di lavoro si ribaltino o si inceppino. Un utensile di lavoro rotante è più soggetto a incepparsi durante la lavorazione di angoli, spigoli vivi o in caso di contraccolpo. Ciò può comportare la perdita di controllo o il contraccolpo. **Non utilizzare dischi dentati.** Questi tipi di utensili causano spesso contraccolpi o perdita di controllo dell'elettrotensile.

Inserire sempre l'elettrotensile nel materiale seguendo il senso di rotazione indicato sull'utensile. Se si inserisce l'elettrotensile nella direzione sbagliata, il tagliente dell'utensile di lavoro fuoriesce dal pezzo e l'elettrotensile viene tirato nella direzione di avanzamento.

Quando si lavora con lime rotanti, utensili di fresatura ad alta velocità o frese in metallo duro, il pezzo da lavorare deve essere sempre saldamente bloccato. Anche una leggera inclinazione di un utensile di questo tipo nella scanalatura può causare il blocco e quindi l'espulsione. Un blocco della lima, della fresa ad alta velocità o della fresa in metallo duro può far saltare l'utensile fuori dalla scanalatura e causare la perdita di controllo dell'elettrotensile.

ISTRUZIONI SPECIALI DI SICUREZZA PER LA MOLATURA E IL TAGLIO CON MOLE ABRASIVE

Utilizzare esclusivamente la mola progettata per l'elettrotensile e la protezione progettata per la mola. Le mole che non sono previste per lo specifico elettrotensile non possono essere sufficientemente protette e non sono sufficientemente sicure.

Per le mole coniche e diritte, utilizzare solo mole di dimensioni e lunghezza corrette, senza sottosquadro sull'incassatura. Le mole fornite a questo scopo riducono la probabilità di rottura.

Evitare di inceppare il disco di taglio o di esercitare una pressione eccessiva. Non eseguire tagli troppo profondi. Il sovraccarico del

disco da taglio ne aumenta il carico e la tendenza a incepparsi o a bloccarsi, con conseguente possibilità di contraccolpo o rottura del disco.

Non posizionare la mano davanti o dietro il disco di taglio rotante. Allontanando il disco di taglio dal pezzo in lavorazione, l'elettrotensile potrebbe saltare con il disco rotante direttamente verso la mano in caso di contraccolpo.

In caso di inceppamento, di immobilità del disco di taglio o di arresto, spegnere l'utensile elettrico e attendere che il disco si arresti completamente. Non tentare mai di estrarre il disco ancora in movimento dall'area di taglio, poiché ciò potrebbe causare un contraccolpo. Intervenire per eliminare la causa di un disco inceppato e immobilizzato.

Non riavviare l'elettrotensile mentre è nel materiale. La mola deve raggiungere la massima velocità prima di continuare a tagliare. In caso contrario, la mola potrebbe impigliarsi, saltare via dal pezzo o causare contraccolpi.

Le piastre o gli oggetti di grandi dimensioni devono essere sostenuti prima della lavorazione per ridurre il rischio di contraccolpi causati da un disco inceppato. I pezzi di grandi dimensioni possono piegarsi sotto il loro stesso peso. Il pezzo in lavorazione deve essere sostenuto su entrambi i lati, sia vicino alla linea di taglio che sul bordo.

Prestare particolare attenzione quando si praticano fori nelle pareti o si opera in altre aree non visibili. Un disco da taglio che si immerge nel materiale può provocare l'espulsione dell'utensile quando incontra tubi del gas, tubi dell'acqua, cavi elettrici o altri oggetti.

LINEE GUIDA SPECIALI PER LA SICUREZZA NEL LAVORO CON LE SPAZZOLE METALLICHE

Si deve tenere conto del fatto che, anche con un uso normale, si perdono pezzi di filo attraverso la spazzola. Non sovraccaricare i fili applicando una pressione eccessiva. I pezzi di filo trasportati dall'aria possono facilmente penetrare negli indumenti sottili e/o nella pelle.

Prima di iniziare il lavoro, avviare l'elettrotensile in modo che le spazzole ruotino per almeno un minuto alla normale velocità di funzionamento. Assicurarsi che nessuno si trovi davanti alla spazzola o nella stessa linea della spazzola durante questo periodo. Durante il funzionamento dell'elettrotensile, alcuni pezzi di filo possono staccarsi e schizzare.

Inoltre, non puntare la spazzola metallica rotante nella propria direzione. Quando si lavora con le spazzole metalliche, piccoli pezzi di filo possono essere espulsi ad alta velocità e penetrare nella pelle.

ULTERIORI INFORMAZIONI SULLA SICUREZZA

Non maneggiare l'albero di trasmissione flessibile se è eccessivamente piegato. Un'eccessiva piegatura dell'albero può provocare un eccessivo riscaldamento dell'armatura. Scollegare sempre la mini levigatrice dall'alimentazione prima di effettuare qualsiasi regolazione o di cambiare gli accessori. La mancata osservanza di questa precauzione può causare lesioni personali impreviste.

Non lasciare mai il mini-smerigliatore in funzione senza sorveglianza. Spegnerne sempre prima l'alimentazione. Mettere da parte la mini-smerigliatrice solo quando il mandrino ha smesso di girare.

Non toccare l'utensile di lavoro (pietra o punta) subito dopo aver terminato il lavoro. Questi componenti diventano molto caldi durante il funzionamento.

Utilizzare batterie e caricabatterie dedicati a questo dispositivo.

NOTA: Il dispositivo è destinato all'uso interno.

Nonostante il design intrinsecamente sicuro, l'uso di misure di sicurezza e di misure di protezione aggiuntive, esiste sempre un rischio residuo di lesioni.

NOTA: Utilizzare solo all'aperto, tenere i bambini piccoli lontani dall'unità.

Pittogrammi e avvertenze



1. Avvertenze
2. Leggere tutte le istruzioni
3. Proteggere la vista e l'udito
4. Proteggere dalla pioggia
5. Tenere fuori dalla portata dei bambini
6. Indossare guanti protettivi

7. Indossare una maschera protettiva
8. Non esporre a temperature superiori a 40°C.
9. Non smaltire nel fuoco (soprattutto la batteria).
10. Per uso interno

Descrizione degli elementi grafici

NR	Descrizione
A 1	Presca della batteria
A 2	Interruttore
A 3	Portautensili
A 4	Regolatore di velocità
A 5	Sede dell'albero flessibile
A 6	Supporti per accessori da lavoro
A 7	Cassetto per gli accessori da lavoro
B 1	Rullo flessibile
B 2	Blocco del mandrino
B 3	Maniglia di comando dell'albero
B 4	Dado di fissaggio dell'albero flessibile
B 5	Supporto del perno accessorio
B 6	Supporto dell'albero flessibile per la trasmissione

COME UTILIZZARE LA MINI LEVIGATRICE

Le figure A e B mostrano i componenti schematici del dispositivo.

PRIMA DI INIZIARE IL LAVORO

Estrarre con cautela l'utensile e tutti gli accessori dalla scatola. Verificare che non vi siano danni prima di tentare di utilizzarlo, inserire la batteria (non fornita) nella presa fig. A1 e spegnere l'utensile con l'interruttore di alimentazione fig. A2.

FUNZIONAMENTO DEL DISPOSITIVO

- Fissare sempre tutti gli oggetti su cui si sta lavorando in una morsa o in un morsetto del banco da lavoro per evitare che si spostino mentre si lavora con l'utensile.
- Mantenere l'utensile in posizione frontale e centrale, allontanando l'accessorio dal pezzo in lavorazione.
- Accendere l'utensile e attendere che il motore e l'accessorio raggiungano la massima velocità.
- Regolare la velocità con la manopola di regolazione Fig. A4
- Abbassare gradualmente l'utensile finché l'accessorio non entra in contatto con il pezzo.
- Muovere l'utensile in modo continuo e a ritmo costante.
- Esercitare una pressione sufficiente affinché l'utensile non scivoli o rimbalzi.

ON/OFF

Per accendere l'utensile: spingere l'interruttore fig. A2 ON/OFF in posizione ON fig. C1. Per spegnere l'utensile: spingere l'interruttore fig. A2 ON/OFF in posizione OFF fig. C2.

INSTALLAZIONE/RIMOZIONE DI ACCESSORI

Per installare l'accessorio:

- Rimuovere la batteria (non in dotazione)
- Far scorrere in avanti la leva di bloccaggio del mandrino fig. B2 in avanti e ruotare l'albero a mano fino a quando il blocco del mandrino blocca l'albero, impedendone l'ulteriore rotazione.
- Quando il blocco del mandrino è inserito, utilizzare la chiave per pinze di serraggio fig. B5 per allentare il dado della pinza, se necessario.
- Inserire il perno accessorio nella pinza Fig. B5 fino all'arresto, quindi estrarlo di circa 2 mm per evitare che il perno si blocchi in posizione quando si scalda troppo.
- Con il blocco del mandrino inserito, stringere il dado della pinza fig. B5 con la chiave in dotazione fino a quando il perno dell'accessorio non viene catturato dalla pinza. Evitare di serrare eccessivamente il dado del colletto fig. B5.

PER RIMUOVERE L'ACCESSORIO:

Rimuovere la batteria (non in dotazione)

Con il blocco del mandrino inserito fig. B2, allentare il dado della pinza fig. B5 con la chiave in dotazione e rimuovere l'accessorio. **PERICOLO:** se si cambia la punta di lavoro subito dopo l'uso, fare attenzione a non toccare il dado della pinza o l'accessorio a mani nude. Potreste scottarvi a causa dell'accumulo di calore durante l'operazione. Utilizzare sempre la chiave in dotazione.

FUNZIONAMENTO DI UN UTENSILE ROTANTE

Imparare a usare un utensile rotante:

- Tenete in mano la penna Fig. B3 e abituatevi al suo peso, al suo equilibrio e alla sua forma. Il suo design consente di impugnarla come una penna.
- Esaminare attentamente gli accessori dell'utensile rotante. Gli accessori danneggiati possono disintegrarsi se raggiungono una velocità eccessiva e non devono essere utilizzati in quel momento. **L'uso di accessori danneggiati può causare gravi lesioni personali.**

- Esercitarci prima su materiale di scarto per vedere come funziona l'utensile. Si noti che il lavoro viene eseguito con una rotazione molto elevata dell'accessorio nella pinza. **Non appoggiarsi all'utensile in funzione e non premere troppo l'utensile contro il pezzo.**
- È preferibile eseguire una serie di passate con l'utensile piuttosto che cercare di eseguire l'intero lavoro in una sola passata. Per eseguire un taglio, trascinare l'utensile avanti e indietro sul materiale da lavorare, come un taglio pennello. Tagliare un po' di materiale a ogni passata fino a raggiungere la profondità desiderata. Per la maggior parte dei lavori è preferibile un tocco delicato: si avrà un maggiore controllo, si commetteranno meno errori e si otterrà un lavoro più efficiente dall'accessorio.
- Per un controllo ottimale durante il lavoro ravvicinato, afferrare l'utensile come una matita tra il pollice e l'indice.
- Il metodo "hand grip" di impugnare l'utensile è utilizzato per operazioni quali la rettifica di una superficie piana o l'utilizzo di mole da taglio.

MODALITÀ DI FUNZIONAMENTO

Impostazioni della velocità in base al lavoro e al materiale:

- Rettifica di chiodi / viti: 32000 giri/minuto
- Taglio di viti, bulloni, chiodi, legno sottile: 30000 giri/min.
- Levigatura di legno morbido: 30000 giri/minuto
- Lucidatura di materiali duri come acciaio, alluminio, ottone, pietra, ceramica e vetro: 12-15000 giri/min.
- Foratura del legno: 32000 giri/minuto
- Spazzolatura del metallo: 15000 giri/minuto

Incisione: alta velocità per il legno, bassa velocità per il metallo

- Sagomatura di superfici curve: 20-33000 giri/min.
 - Rettifica dei bordi in metallo: 32000 giri/minuto
- La regolazione dei giri avviene tramite il regolatore come mostrato nella fig. A4; in fig. C sono indicate le direzioni di diminuzione e aumento dei giri. La rotazione della manopola in direzione **MAX** fig. C3 aumenta i giri, mentre la rotazione in direzione **MIN** fig. C4 li diminuisce.

PULIZIA E MANUTENZIONE

Pulizia

Mantenere pulite le fessure di ventilazione della macchina per evitare il surriscaldamento del motore.
Pulire regolarmente l'alloggiamento della macchina con un panno morbido, preferibilmente dopo ogni utilizzo.
Se lo sporco non viene via, utilizzare un panno morbido inumidito con acqua e sapone.
Non utilizzare mai solventi come benzina, alcol, acqua ammoniacale, ecc. Questi solventi possono danneggiare le parti in plastica.

CONSERVAZIONE

Le nostre apparecchiature sono progettate per funzionare a lungo con una manutenzione minima. Tuttavia, una cura adeguata e una pulizia regolare aumenteranno notevolmente il tempo di utilizzo senza problemi.

RIPARAZIONE

Utilizzare solo accessori e ricambi raccomandati dal produttore.
Se l'apparecchio è danneggiato, rivolgersi a un centro di assistenza autorizzato; solo persone addestrate e autorizzate possono ripararlo.

Contenuto del set:

- Azionamento della rettificatrice
- Albero flessibile
- Scatola di accessori 40 pezzi.
- Chiave speciale

Dati nominali	
Tensione della batteria	18 V CC
Velocità	5000-33000 min ⁻¹
Diámetro massimo dell'utensile di lavoro	35 mm
Diámetro del supporto del gambo dell'utensile di lavoro	3,2 mm
Dado esterno del mandrino	M8
Classe di protezione	III
Massa	1,12 kg
Anno di produzione	
58GE107 indica sia il tipo che la designazione della macchina	

DATI SU RUMORE E VIBRAZIONI

Livello di pressione sonora	$L_{PA} = 78,3 \text{ dB(A)}$ $K=3\text{dB(A)}$
Livello di potenza sonora	$L_{WA} = 89,3 \text{ dB(A)}$ $K=3\text{dB(A)}$
Valori di accelerazione	$a_h = 2,678 \text{ m/s}^2$ $K=1,5 \text{ m/s}^2$

Informazioni su rumore e vibrazioni

Il livello di rumore emesso dal dispositivo è descritto da: il livello di pressione sonora emesso L_{PA} e il livello di potenza sonora L_{WA} (dove K indica l'incertezza di misura). Le vibrazioni emesse dal dispositivo sono

descritte dal valore di accelerazione delle vibrazioni a_h (dove K indica l'incertezza di misura).

Il livello di pressione sonora L_{PA} , il livello di potenza sonora L_{WA} e il valore di accelerazione delle vibrazioni a_h , specificati in queste istruzioni sono stati misurati in conformità con la norma EN 60745-1. Il livello di vibrazione a_h , specificato può essere utilizzato per il confronto tra dispositivi e per la valutazione preliminare dell'esposizione alle vibrazioni. Il livello di vibrazioni indicato è rappresentativo solo dell'uso di base dell'apparecchio. Se la macchina viene utilizzata per altre applicazioni o con altri strumenti di lavoro, il livello di vibrazioni può cambiare. Un livello di vibrazioni più elevato sarà causato da una manutenzione insufficiente o poco frequente della macchina. I motivi sopra indicati possono comportare un aumento dell'esposizione alle vibrazioni durante l'intero periodo di lavoro.

Per stimare accuratamente l'esposizione alle vibrazioni, è necessario tenere conto dei periodi in cui l'apparecchiatura è spenta o accesa ma non utilizzata per il lavoro. Quando tutti i fattori sono stimati con precisione, l'esposizione totale alle vibrazioni può essere significativamente inferiore.

Per proteggere l'utente dagli effetti delle vibrazioni, è necessario adottare ulteriori misure di sicurezza, quali: la manutenzione ciclica della macchina e degli strumenti di lavoro, la garanzia di un'adeguata temperatura delle mani e una corretta organizzazione del lavoro.

PROTEZIONE DELL'AMBIENTE



Il prodotto non deve essere smaltito con i rifiuti domestici, ma deve essere riciclato presso strutture adeguate. Il prodotto, se non riciclato, rappresenta un potenziale pericolo per l'ambiente e la salute umana.

"Grupa Topex Spółka z ograniczoną odpowiedzialnością". Spółka komandytowa con sede a Varsavia, ul. Pograniczna 2/4 (di seguito: "Grupa Topex") informa che tutti i diritti d'autore sul contenuto del presente manuale (di seguito: "Manuale"), compresi tra gli altri. Il testo, le fotografie, i diagrammi, i disegni e la loro composizione appartengono esclusivamente a Grupa Topex e sono tutelati dalla legge del 4 febbraio 1994 sul diritto d'autore e sui diritti connessi (Gazzetta ufficiale 2006 n. 90, voce 631, e successive modifiche). La copia, l'elaborazione, la pubblicazione, la modifica a fini commerciali dell'intero Manuale e dei suoi singoli componenti, senza il consenso di Grupa Topex espresso per iscritto, è severamente vietata e può comportare responsabilità civili e penali.

può comportare responsabilità civili e penali.

Dichiarazione di conformità CE

Produttore: Grupa Topex Sp. z o.o. Sp.k., ul. Pograniczna 2/4 02-285 Warszawa

Prodotto: Mini levigatrice a batteria

Modello: 58GE107

Nome commerciale: GRAFITE

Numero di serie: 00001 + 99999

La presente dichiarazione di conformità è rilasciata sotto l'esclusiva responsabilità del produttore.

Il prodotto sopra elencato è conforme alle seguenti direttive UE:

Direttiva macchine 2006/42/CE

Direttiva EMC 2014/30/UE

Direttiva RoHS 2011/65/UE, modificata dalla direttiva 2015/863/UE.

E soddisfa i requisiti dei seguenti standard:

EN 60745-1:2009+A11:2010; EN 60745-2-23:2013; EN ISO 12100:2010;

EN 55014-1:2017+A11:2020; EN 55014-2:2015;

IEC 62321-3-1:2013; IEC 62321-4:2017; IEC 62321-5:2013; IEC 62321-6:2015;

IEC 62321-7-1:2015; IEC 62321-7-2:2017; IEC 62321-8:2017

La presente dichiarazione si riferisce esclusivamente alla macchina nello stato in cui è stata immessa sul mercato ed esclude i componenti aggiunti e/o le operazioni effettuate successivamente dall'utilizzatore finale.

Nome e indirizzo della persona residente o stabilita nell'UE e autorizzata

a compilare il fascicolo tecnico:

Firmato in nome e per conto di:

Grupa Topex Sp. z o.o. Sp.k.

Ul. Pograniczna 2/4

02-285 Warszawa

Pawel Kowalski

Pawel Kowalski

Agente di qualità GRUPA TOPEX

Varsavia, 2022-05-18

NL
VERTALING (GEBRUIKERSHANDLEIDING)

Snoerloze minischuurmachine

Model: 58GE107

LET OP: LEES DEZE HANDLEIDING ZORGVULDIG DOOR VOORDAT U DE APPARATUUR IN GEBRUIK NEEMT EN BEWAAR HEM VOOR TOEKOMSTIG GEBRUIK. PERSONEN DIE DE HANDLEIDING NIET HEBBEN GELEZEN, MOGEN DE APPARATUUR NIET MONTEREN, AFSTELLEN OF BEDIENEN.

SPECIFIEKE VEILIGHEIDSVOORSCHRIFTEN

LET OP!

Lees de gebruiksaanwijzing zorgvuldig door en neem de daarin vervatte waarschuwingen en veiligheidsvoorschriften in acht. Het toestel is ontworpen voor een veilig gebruik. Niettemin: installatie, onderhoud en bediening van het toestel kunnen gevaarlijk zijn. Als u deze procedures volgt, vermindert u het risico op brand, elektrische schokken, persoonlijk letsel en installatietijd

LEES DEZE GEBRUIKSAANWIJZING ZORGVULDIG DOOR OM VERTROUWD TE RAKEN MET HET TOESTEL. BEWAAR DEZE HANDLEIDING VOOR TOEKOMSTIG GEBRUIK.

VEILIGHEIDSVOORSCHRIFTEN

MINI GRINDER. VEILIGHEIDSWAARSCHUWINGEN

Veiligheidsinstructies voor slijpen, polijsten, frezen, schuren met schuurpapier, werken met staalborstels en snijden met een slijpschijf.

Dit elektrische gereedschap kan worden gebruikt als schuurmachine, polijstmachine, maar ook voor frezen, beitselen, schuren met schuurpapier en voor het schuren met staalborstel. Volg alle veiligheidsvoorschriften, instructies, beschrijvingen en gegevens die bij het elektrische gereedschap worden geleverd. *Het niet opvolgen van de onderstaande instructies kan leiden tot gevaar voor elektrische schokken, brand en/of ernstig letsel.*

Gebruik geen hulpstukken die niet door de fabrikant speciaal voor het apparaat zijn bedoeld en worden aanbevolen. *Het feit dat een hulpstuk op een elektrisch gereedschap kan worden gemonteerd is geen garantie voor een veilig gebruik.*

• Het nominale toerental van het schuuraccessoire moet maximaal gelijk zijn aan het maximale toerental dat op het elektrische gereedschap is aangegeven. *Schuuraccessoires die met een hoger toerental dan het nominale toerental werken, kunnen breken en versplinteren.*

De buitendiameter en dikte van het werkgereedschap moeten overeenkomen met de afmetingen van het elektrische gereedschap. *Werkgereedschap met onjuiste afmetingen kan niet voldoende worden afgeschermd of geïnspecteerd*

Schuurschijven, schuurrollen en andere accessoires moeten precies op de spindel of de klem van uw elektrische apparaat passen. *Accessoires die niet op de klemmen van het elektrische gereedschap passen, zullen ongelijkmatig draaien, zeer sterk trillen en kunnen ertoe leiden dat u de controle over het elektrische gereedschap verliest*

Slijpschijven en -rollen, snijgereedschappen en alle andere gereedschappen die op de as zijn gemonteerd, moeten volledig in de klem of boorhouder worden gestoken. Het "uitstekende" deel van de opspandoorn of het deel van de opspandoorn tussen de slijpschijf en de klem moet tot een minimum beperkt worden. *Indien de schacht niet strak genoeg wordt vastgeklemd of de schijf te ver naar buiten wordt geduwd, kan het gereedschap losraken en met hoge snelheid worden uitgeworpen.*

In geen geval mag beschadigd gereedschap worden gebruikt. Controleer voor elk gebruik het gereedschap, bijv. schuurschijven op spanen en scheuren, schuurrollen op scheuren, slijtage of sterke slijtage, draadborstels op losse of gebroken draden. Als een elektrisch gereedschap of werkinstrument valt, controleer het dan op beschadigingen of gebruik een ander onbeschadigd gereedschap. Nadat u het elektrische apparaat hebt gecontroleerd en gerepareerd, start u het en laat u het gedurende één minuut op maximumsnelheid draaien, waarbij u ervoor zorgt dat u buiten het bereik van het draaiende elektrische apparaat blijft en er geen omstanders zijn

niet in deze zone is geweest. *Beschadigd gereedschap breekt meestal tijdens deze proefperiode.*

Persoonlijke beschermingsmiddelen moeten worden gedragen. Draag afhankelijk van het soort werk een gezichtsbedekkend beschermingsmasker, oogbescherming of veiligheidsbril. Gebruik indien nodig een stofmasker, gehoorbescherming, beschermende handschoenen of een speciaal schort ter bescherming tegen kleine

deeltjes slijp- en werkmateriaal. *Bescherm uw ogen tegen vreemde voorwerpen in de lucht die tijdens het werk ontstaan. Een stofmasker en een ademhalingsbeschermingsapparaat moeten stof filteren dat tijdens het werk ontstaat. Langdurige blootstelling aan lawaai kan leiden tot gehoorverlies.*

Zorg ervoor dat omstanders zich op veilige afstand van de reikwijdte van het elektrische apparaat bevinden. Iedereen die zich in de buurt van een werkend elektrisch apparaat bevindt, moet persoonlijke beschermingsmiddelen gebruiken. *Werkstuksplinters of gebroken werkgereedschap kunnen ook buiten de directe reikzone splinteren en letsel veroorzaken.*

Bij werkzaamheden waarbij het apparaat op verborgen elektriciteitsdraden kan stuiten, het apparaat alleen bij de geïsoleerde oppervlakken van de handgreep vasthouden. *Contact met het netsnoer kan spanning overbrengen op de metalen delen van het elektrische gereedschap, wat een elektrische schok tot gevolg kan hebben.*

Houd het elektrische apparaat tijdens het starten altijd stevig vast. *Wanneer het apparaat op volle snelheid draait, kunnen de terugslagmomenten van de motor ervoor zorgen dat het apparaat in uw hand draait.*

Gebruik indien mogelijk klemmen of een bankschroef om het werkstuk op zijn plaats te houden. Houd in geen geval kleine werkstukken in de ene hand en het gereedschap in de andere tijdens het werken. *Door kleine werkstukken in een bankschroef te klemmen, kunt u het elektrische gereedschap met beide handen geleiden en hebt u meer controle. Bij het zagen van ronde werkstukken, zoals houten deukels, staven of buizen, kan het nodig zijn om. Als deze voorwerpen in een onvoorziene richting weggrollen, zullen zij het werktuig doen vastlopen en bijgevolg naar de bediener teruggeslingerd worden.*

Leg het elektrische apparaat nooit neer voordat het volledig tot stilstand is gekomen. *Een draaiend gereedschap kan in contact komen met het oppervlak waarop het is neergezet, en u kunt de controle over het elektrische apparaat verliezen*

Draai de klemmer en andere bevestigingsmiddelen stevig vast na het verwisselen van het gereedschap of na het wijzigen van de instellingen van het gereedschap. *Loszittende bevestigingsmiddelen kunnen onverwacht bewegen en verlies van controle over het elektrische gereedschap veroorzaken. Niet vastgezette draaiende delen kunnen met grote kracht worden uitgeworpen.*

Draag geen motorapparaat dat in beweging is. *Onbedoord contact tussen kleding en een draaiend elektrisch apparaat kan ertoe leiden dat het apparaat naar binnen wordt getrokken en het apparaat in het lichaam van de gebruiker boort.*

Maak de ventilatiesleuven van het elektrische apparaat regelmatig schoon. *De motorventilator zuigt stof aan in de behuizing, en een grote opeenhoping van metaalstof kan elektrisch gevaar veroorzaken. Gebruik het elektrische apparaat niet in de buurt van ontvlambare materialen. Vonken kunnen deze doen ontbranden.*

Gebruik geen gereedschap dat vloeibare koelvloeistof nodig heeft. *Het gebruik van water of andere vloeibare koelvloeistoffen kan leiden tot elektrische schokken*

TERUGSLAG EN PASSENDE VEILIGHEIDSVOORSCHRIFTEN

Terugslag is de plotselinge reactie van het elektrische gereedschap op het blokkeren of blijven haken van een draaiend gereedschap zoals een slijpschijf, schuurzool, staalborstel, enz. Het vastgrijpen of blokkeren leidt tot een plotselinge stop van het draaiende werktuig. Het ongecontroleerde elektrische gereedschap zal daardoor een ruk krijgen in de richting die tegengesteld is aan de draairichting van het werkgereedschap. Als bijvoorbeeld de slijpschijf in het werkstuk vastloopt of geblokkeerd raakt, kan de rand van de slijpschijf, die in het materiaal is ondergedompeld, vast komen te zitten, waardoor de slijpschijf eraf valt of wordt uitgeworpen. De beweging van de slijpschijf (naar de bediener toe of van hem af) is dan afhankelijk van de bewegingsrichting van de slijpschijf op het punt van de blokkering. Bovendien kunnen slijpschijven ook breken. Terugslag is het gevolg van verkeerd of oneigenlijk gebruik van het elektrisch gereedschap. Het kan worden vermeden door de juiste voorzorgsmaatregelen te nemen die hieronder worden beschreven.

Houd het motorapparaat stevig vast, met uw lichaam en handen in een positie die terugslag vermindert. Als een hulphandgreep tot de standaarduitrusting behoort, moet deze altijd worden gebruikt om de terugslagkrachten of het terugslagkoppel tijdens het starten zo goed mogelijk onder controle te hebben. *De bediener kan de schokken en terugslagverschijnselen onder controle houden door de juiste voorzorgsmaatregelen te nemen.*

Wees bijzonder voorzichtig bij het bewerken van hoeken, scherpe kanten, enz. *Voorom dat het werkgereedschap terugslaat of vastloopt. Een draaiend werkgereedschap is gevaarlijker voor vastlopen bij het bewerken van hoeken, scherpe randen of als het terugslaat. Dit kan leiden tot verlies van controle of terugslag. Gebruik geen getande*

schijven. Dit soort gereedschap veroorzaakt vaak terugslag of verlies van controle over het elektrische gereedschap.

Steek het elektrische gereedschap altijd in het materiaal in overeenstemming met de draairichting die op het gereedschap is aangegeven. Als het elektrische gereedschap in de verkeerde richting wordt ingebracht, zal de snijkant van het gereedschap uit het werkstuk springen, waardoor het elektrische gereedschap in de aanvoerrichting wordt getrokken.

Bij het bewerken met rotatievrijen, hogesnelheidsfreesen of hardmetalen frezen moet het werkstuk altijd goed vastgeklemd zijn. Zelfs een lichte kanteling van een dergelijk werkgereedschap in de greef kan ertoe leiden dat het vastloopt en daardoor uitwerpt. Een blokkering van de vijl, hogesnelheidsfrees of hardmetalen frees kan ertoe leiden dat het gereedschap uit de greef springt en de controle over het elektrische gereedschap verliest

SPECIALE VEILIGHEIDSLIJNEN VOOR HET SLIJPEN EN DOORSLIJPEN MET SLIJPSCHEIJVEN

Gebruik alleen de slijpschijf die is ontworpen voor het elektrische gereedschap en de afscherming die is ontworpen voor de slijpschijf. Slijpschijven die niet voor het specifieke elektrische gereedschap zijn bestemd, kunnen niet voldoende worden afgeschermd en zijn niet voldoende veilig.

• **Gebruik voor conische en rechte slijpundersen alleen slijpschijven met de juiste maat en lengte, zonder ondersnijding op de inbedding.** De hiervoor bestemde slijpschijven verminderen de kans op breuk.

Vorkom dat de snijschijf vastloopt of dat er te veel druk wordt uitgeoefend. Maak geen te diepe sneden. Overbelasting van de doorslijpschijf verhoogt de belasting en de neiging tot vastklemmen of blokkeren en daarmee de kans op terugslag van de schijf of schijfbreuk. **Plaats uw hand niet voor of achter de draaiende snijschijf.** Als u de doorslijpschijf in het werkstuk van u af beweegt, kan het elektrische gereedschap wegspringen met de draaiende schijf direct in de richting van uw hand in het geval van een terugslag.

Bij vastlopen, onbeweeglijk worden van de doorslijpschijf of stilstand het motorapparaat uitschakelen en wachten tot de schijf volledig tot stilstand is gekomen. Probeer nooit de nog bewegende schijf uit het snijgebied te trekken, omdat dit een terugslag kan veroorzaken. **Onderneem actie om de oorzaak van een vastgelopen, geïmmobiliseerd mes weg te nemen.**

Start het elektrische gereedschap niet opnieuw terwijl het zich in het materiaal bevindt. De slijpschijf moet zijn volle snelheid bereiken alvorens verder te slijpen. Anders kan de slijpschijf blijven haken, van het werkstuk springen of een terugslag veroorzaken.

Platen of grote voorwerpen moeten vóór het bewerken worden ondersteund om het risico van terugslag door een vastgelopen schijf te verminderen. Grote werkstukken kunnen doorbuigen onder hun eigen gewicht. Het werkstuk moet aan beide kanten worden ondersteund, zowel bij de snijlijn als bij de rand.

Wees bijzonder voorzichtig bij het snijden van gaten in muren of het werken in andere onzichtbare gebieden. Een snijschijf die in het materiaal duikt, kan het gereedschap doen wegschieten wanneer het in aanraking komt met gasleidingen, waterleidingen, elektrische bedrading of andere voorwerpen.

SPECIALE VEILIGHEIDSVORSCHRIFTEN VOOR HET WERKEN MET STAALBORSTELS

• Er moet rekening mee worden gehouden dat zelfs bij normaal gebruik stukjes draad door de borstel verloren gaan. **Overbelast de draden niet door te veel druk uit te oefenen.** Door de lucht verspreide stukjes draad kunnen gemakkelijk door dunne kleding en/of huid dringen. **Voor dat met de werkzaamheden wordt begonnen, moet het motorapparaat zo worden gestart dat de borstels minstens een minuut bij normaal bedrijfsvoertal ronddraaien.** Zorg ervoor dat er gedurende deze tijd niemand voor de borstel staat of in dezelfde lijn als de borstel staat. **Als het motorapparaat draait, kunnen stukjes draad losraken en uit elkaar spatten.**

Richt de roterende draadborstel ook niet in uw richting. Bij het werken met draadborstels kunnen kleine stukjes draad met hoge snelheid worden uitgeworpen en de huid binnendringen.

EXTRA VEILIGHEIDSLIJNEN

Hanteer de flexibele aandrijfs niet als deze overmatig gebogen is. Overmatig buigen van de as kan leiden tot overmatige verhitting van het pantser. **Haal altijd de stekker van de mini-schuurmachine uit het stopcontact voordat u aanpassingen doet of accessoires verwisselt.** Doet u dit niet, dan kan dit leiden tot onverwacht persoonlijk letsel. **Laat de minimolen nooit zonder toezicht werken.** Schakel de stroomtoevoer altijd van tevoren uit. Leg de minischuurmachine pas opzij als de spindel niet meer draait.

Raak het werkgereedschap (steen of punt) niet onmiddellijk na het beëindigen van de werkzaamheden aan. Deze onderdelen worden tijdens het gebruik zeer heet.

• Gebruik batterijen en opladers die speciaal voor dit toestel zijn bedoeld

OPMERKING: Het toestel is bedoeld voor gebruik binnenshuis.

Onlangs het inherent veilige ontwerp, het gebruik van veiligheidsmaatregelen en aanvullende beschermingsmaatregelen, blijft er altijd een restrisico van verwondingen bestaan.

OPMERKING: Alleen buitenshuis gebruiken, houd kleine kinderen uit de buurt van het toestel.

Pictogrammen en waarschuwingen

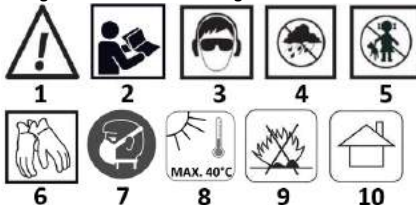

1. Waarschuwing
2. Lees alle instructies
3. Bescherm uw gezichtsvermogen en gehoor
4. Beschermen tegen regen
5. Buiten bereik van kinderen bewaren
6. Draag beschermende handschoenen
7. Draag een beschermingsmasker
8. Niet blootstellen aan temperaturen hoger dan 40°C
9. Niet in het vuur werpen (vooral de batterij)
10. Voor gebruik binnenshuis

Beschrijving van grafische elementen

NR	Beschrijving
A 1	Batterijaansluiting
A 2	Schakelaar
A 3	Gereedschapouder
A 4	Snelheidsregelaar
A 5	Flexibele aszitting
A 6	Houders voor werkaccessoires
A 7	Lade voor werkaccessoires
B 1	Flexibele rol
B 2	Spilvergrendeling
B 3	Schacht bedieningshendel
B 4	Flexibele as bevestigingsmoer
B 5	Accessoire pin houder
B 6	Flexibele ashouder voor aandrijfvoerbrengring

HOE DE MINI-SCHUURMACHINE TE GEBRUIKEN

Figuren A ; B tonen schematische onderdelen van de inrichting

VOORDAT JE AAN HET WERK GAAT

Haal het apparaat en alle accessoires voorzichtig uit de doos. Controleer er geen beschadigingen zijn voordat u het apparaat in gebruik neemt, plaats de batterij (niet meegeleverd) in de aansluiting fig.A1 en schakel het apparaat vervolgens uit met de aan/uit-schakelaar fig.A2.

WERKEN VAN HET APPARAAT

- Zet alle voorwerpen waaraan u werkt altijd vast in een bankschroef of werkbankklem om te voorkomen dat ze verschuiven terwijl u met het gereedschap werkt.
- Houd het gereedschap vooraan en in het midden, en houd het gereedschap uit de buurt van het werkstuk.
- Zet het gereedschap aan en wacht tot de motor en het toebehoren op volle snelheid zijn.
- Regel de snelheid met de regelknop **Fig. A4**
- Laat het gereedschap geleidelijk zakken tot het accessoire in contact komt met het werkstuk.
- Beweeg het gereedschap continu in een rustig tempo.
- Oefen voldoende druk uit zodat het gereedschap niet wegglijdt of stuitert.

AAN/UIT

Om het apparaat in te schakelen: druk de schakelaar fig. A2 ON/OFF in de stand ON fig. C1. Om het apparaat uit te schakelen: druk de schakelaar fig. A2 AAN/UIT in de UIT-stand fig. C2.

INSTALLATIE/VERWIJDERING VAN ACCESSOIRES

- Om het accessoire te installeren:
- Verwijder de batterij (niet meegeleverd)

- Schuif de hendel van de asblokkering **fig. B2** naar voren en draai de as met de hand rond totdat de asblokkering de as blokkeert en verdere draaiing verhindert.
- Wanneer de spilvergrendeling is ingeschakeld, gebruikt u de spantangsluutel **fig. B5** om de spantangmoer indien nodig los te draaien.
- Steek de accessoirepen tot aan de aanslag in de spantang **Fig. B5** en trek hem er dan ongeveer 2 mm uit om te voorkomen dat de pen vastklikt wanneer de pen te heet wordt.
- Draai, met de spilvergrendeling ingeschakeld, de spantangmoer **fig. B5** met de bijgeleverde sleutel aan totdat de accessoirepen door de spantang wordt opgevangen. Voorkom dat de spantangmoer **fig. B5**.

OM HET ACCESSOIRE TE VERWIJDEREN:

Verwijder de batterij (niet meegeleverd)
Met de asblokkering ingeschakeld **fig B2**, draait u de spantangmoer **fig B5** los met de bijgeleverde sleutel en verwijdert u het accessoire. **GEVAAR:** als u de werkput onmiddellijk na gebruik verwisselt, moet u oppassen dat u de spantangmoer of het accessoire niet met uw blote handen aanraakt. U zou zich kunnen verbranden als gevolg van de warmteontwikkeling tijdens het gebruik. Gebruik altijd de bijgeleverde sleutel.

WERKING VAN EEN DRAAIEND GEREEDSCHAP

Leren omgaan met een draaiend gereedschap:

- Houd de **Fig. B3** pen in uw hand en raak gewend aan zijn gewicht, evenwicht en lichaamsvorm. Door het ontwerp kunt u de pen vasthouden als een pen.
- Onderzoek accessoires van rotatiegereedschap zorgvuldig. Beschadigde accessoiren kunnen uiteenvallen als ze een te hoog toerental bereiken en mogen op dat moment niet worden gebruikt. **Gebruik van beschadigde accessoiren kan ernstig persoonlijk letsel veroorzaken.**
- Oefen eerst op afvalmateriaal om te zien hoe het gereedschap werkt. Merk op dat het werk wordt gedaan door een zeer hoge rotatie van het hulpstuk in de spantang. **Leun niet op het draaiende gereedschap en druk het gereedschap niet te hard tegen het werkstuk.**
- Het is het beste om het gereedschap in een aantal stappen te gebruiken in plaats van alles in één keer te doen. Om een snede te maken, sleept u het gereedschap heen en weer over het materiaal waar u in werkt, net als een kleine verkfawst. Snel bij elke beweging een beetje van het materiaal af totdat u de gewenste diepte hebt bereikt. Voor de meeste klussen is zachtjes werken het beste; u hebt meer controle, maakt minder fouten en haalt het meeste rendement uit het gereedschap.
- Voor de beste controle bij dichtbij werk, houdt u het gereedschap vast als een potlood tussen duim en wijsvinger.
- De "handgreep"-methode om het gereedschap vast te houden wordt gebruikt voor bewerkingen zoals het slijpen van een vlak oppervlak of het gebruik van doorslijpschijven.

GEBRUIKSMODI

Snelheidsinstellingen afhankelijk van werk en materiaal:

- Slijpen van spijkers / schroeven: 32000 omw/min
- Snijden van schroeven, bouten, spijkers, dun hout: 30000 omw/min
- Schuren van zacht hout: 30000 omw/min
- Polijsten van harde materialen zoals staal, aluminium, messing, steen, keramiek, glas: 12-15000 rpm
- Gaten boren in hout: 32000 tpm
- Metaal borstelen: 15000 tpm

Graven: hoge snelheid voor hout, lage snelheid voor metaal

- Vormgeven van gebogen oppervlakken: 20-33000 tpm
- Metalen randen slijpen: 32000 omw/min

De regeling van de omwentelingen geschiedt door middel van de regulateur zoals afgebeeld in **fig. A4**; in **fig. C** zijn de richtingen voor afnemend en toenemend toerental aangegeven. Draaiing van de knop in de richting **MAX fig. C3** verhoogt het toerental, terwijl door draaien in de richting **MIN fig. C4** het toerental verlaagt.

REINIGING EN ONDERHOUD

Reiniging

Houd de ventilatiesleuven van de machine schoon om oververhitting van de motor te voorkomen.

Reinig de behuizing van het apparaat regelmatig met een zachte doek, bij voorkeur na elk gebruik.

Als het vuil er niet af wil, gebruik dan een zachte doek die met zeepwater is bevochtigd.

Gebruik nooit oplosmiddelen zoals benzine, alcohol, ammoniakwater, enz. Deze oplosmiddelen kunnen plastic onderdelen beschadigen.

CONSERVATIE

Onze apparatuur is ontworpen om lange tijd te functioneren met minimaal onderhoud. Goed onderhoud en regelmatige reiniging zullen de tijd van probleemloos gebruik echter aanzienlijk verlengen.

REPAIR

Gebruik alleen accessoires en reserveonderdelen die door de fabrikant worden aanbevolen.

Als het apparaat beschadigd is, dient u contact op te nemen met een erkend servicecentrum; alleen opgeleide en bevoegde personen mogen het apparaat repareren.

Inhoud van de set:

- Aandrijving slijpmachine
- Flexibele as
- Doos met toebehoren 48 stuks.
- Speciale sleutel

Nominale gegevens	
Batterijspanning	18 V DC
Snelheid	5000-33000 min ⁻¹
Maximale diameter van het werktuig	35 mm
Diameter van de schachthouder van het werkgereedschap	3,2 mm
Buitenmoer van de spindel	M8
Beschermingsklasse	III
Massa	1,12 kg
Jaar van productie	
58GE107 geeft zowel het type als de machineaanduiding aan	

GELUIDS- EN TRILLINGSGEVEENS

Geluidsdruk	$L_{PA} = 78,3 \text{ dB(A)}$ $K=3\text{dB(A)}$
Geluidsvermogensniveau	$L_{WA} = 89,3 \text{ dB(A)}$ $K=3\text{dB(A)}$
Versnellingswaarden	$a_h = 2,678 \text{ m/s}^2$ $K=1,5 \text{ m/s}^2$

Informatie over lawaai en trillingen

Het door het toestel voortgebrachte geluidsniveau wordt beschreven door: het niveau van de uitgezonden geluidsdruk L_{PA} en het geluidsvermogensniveau L_{WA} (waarbij K de meetonzekerheid aangeeft). De door het toestel voortgebrachte trillingen worden beschreven door de trillingsversnellingswaarde a_h (waarbij K de meetonzekerheid aangeeft). Het geluidsdrukniveau L_{PA} , het geluidsvermogensniveau L_{WA} en de trillingsversnellingswaarde a_h , die in deze gebruiksaanwijzing worden genoemd, zijn gemeten overeenkomstig EN 60745-1. Het gespecificeerde trillingsniveau a_h kan worden gebruikt voor een vergelijking tussen toestellen en voor een voorlopige beoordeling van de blootstelling aan trillingen.

Het aangegeven trillingsniveau is alleen representatief voor het basisgebruik van het apparaat. Als het apparaat wordt gebruikt voor andere toepassingen of met andere werktuigen, kan het trillingsniveau veranderen. Een hoger trillingsniveau zal worden veroorzaakt door onvoldoende of onregelmatig onderhoud van de machine. De bovengenoemde redenen kunnen leiden tot een verhoogde blootstelling aan trillingen gedurende de gehele werkperiode.

Om de blootstelling aan trillingen nauwkeurig te kunnen schatten, moet rekening worden gehouden met perioden waarin de apparatuur is uitgeschakeld of wanneer deze is ingeschakeld maar niet voor het werk wordt gebruikt. Wanneer alle factoren nauwkeurig zijn ingeschat, kan de totale blootstelling aan trillingen aanzienlijk lager uitvallen.

Om de gebruiker tegen de gevolgen van trillingen te beschermen, moeten aanvullende veiligheidsmaatregelen worden genomen, zoals: cyclisch onderhoud van de machine en de werktuigen, zorgen voor een geschikte handtemperatuur en een goede organisatie van het werk.

MILIEUBESCHERMING



Het product mag niet met het huisvuil worden weggegooid, maar moet in geschikte installaties worden gerecycled. Indien het product niet wordt gerecycled, vormt het een potentieel gevaar voor het milieu en de menselijke gezondheid.

"Grupa Topex Spółka z ograniczoną odpowiedzialnością" Spółka komandytowa met hoofdkantoor in Warschau, ul. Pograniczna 2/4 (hierna: "Grupa Topex") deelt mee dat alle auteursrechten op de inhoud van dit handboek (hierna: "Handboek"), inclusief onder andere. De tekst, foto's, schema's, tekeningen, alsmede de samenstelling ervan, behoren uitsluitend toe aan Grupa Topex en zijn onderworpen aan wettelijke bescherming krachtens de wet van 4 februari 1994 betreffende het auteursrecht en de naburige rechten (d.w.z. Staatsblad 2006 nr. 90, punt 631, zoals gewijzigd). Het kopiëren, verwerken, publiceren en wijzigen voor commerciële doeleinden van het gehele Handboek, alsmede de afzonderlijke onderdelen daarvan, zonder de schriftelijke toestemming van Grupa Topex, is ten strengste verboden en kan leiden tot civiel- en strafrechtelijke aansprakelijkheid.

kan leiden tot civiele en strafrechtelijke aansprakelijkheid.

EG-verklaring van overeenstemming

Fabrikant: Grupa Topex Sp. z o.o. Sp.k., ul. Pograniczna 2/4 02-285 Warszawa

Product: Mini snoerloze schuurmachine

Model: 58GE107

Handelsbenaming: GRAPHITE
Serienummer: 00001 + 99999

Deze verklaring van overeenstemming wordt afgegeven onder de uitsluitende verantwoordelijkheid van de fabrikant.
Het hierboven vermelde product is in overeenstemming met de volgende EU-richtlijnen:

Machinerichtlijn 2006/42/EG

EMC-richtlijn 2014/30/EU

RoHS-richtlijn 2011/65/EU, gewijzigd bij Richtlijn 2015/863/EU

En voldoet aan de eisen van de volgende normen:

EN 60745-1:2009+A11:2010; EN 60745-2-23:2013; EN ISO 12100:2010;

EN 55014-1:2017+A11:2020; EN 55014-2:2015;

IEC 62321-3-1:2013; IEC 62321-4:2017; IEC 62321-5:2013; IEC 62321-6:2015;

IEC 62321-7-1:2015; IEC 62321-7-2:2017; IEC 62321-8:2017

Deze verklaring betreft uitsluitend de machine in de toestand waarin zij in de handel is gebracht, met uitsluiting van de componenten die de eindgebruiker later heeft toegevoegd en/of de bewerkingen die hij later heeft uitgevoerd.

Naam en adres van de persoon die in de EU woont of gevestigd is en gemachtigd is om het technisch dossier samen te stellen:

Ondertekend voor en namens:

Grupa TopeX Sp. z o.o. Sp.k.

Ul. Pograniczna 2/4

02-285 Warszawa

Paweł Kowalski

Paweł Kowalski

GRUPA TOPEX Kwaliteitsagent

Warschau, 2022-05-18

FR MANUEL DE TRADUCTION (UTILISATEUR)

Mini ponceuse sans fil

Modèle : 58GE107

ATTENTION : AVANT D'UTILISER L'APPAREIL, VEUILLEZ LIRE ATTENTIVEMENT CE MANUEL ET LE CONSERVER POUR TOUTE RÉFÉRENCE ULTÉRIEURE. LES PERSONNES QUI N'ONT PAS LU LES INSTRUCTIONS NE DOIVENT PAS EFFECTUER LE MONTAGE, LE RÉGLAGE OU LE FONCTIONNEMENT DE L'APPAREIL.

RÈGLES SPÉCIFIQUES DE SÉCURITÉ

NOTE !

Lisez attentivement le mode d'emploi, respectez les avertissements et les conditions de sécurité qu'il contient. L'appareil est conçu pour un fonctionnement sûr. Néanmoins : l'installation, l'entretien et le fonctionnement de l'appareil peuvent être dangereux. Le respect de ces procédures réduira les risques d'incendie, de choc électrique, de blessures corporelles et de temps d'installation.

LISEZ ATTENTIVEMENT CE MANUEL D'UTILISATION POUR VOUS FAMILIARISER AVEC L'APPAREIL. CONSERVEZ CE MANUEL POUR TOUTE RÉFÉRENCE ULTÉRIEURE.

RÈGLES DE SÉCURITÉ

MINI GRINDER. AVERTISSEMENTS DE SÉCURITÉ

Instructions de sécurité pour le meulage, le polissage, le fraisage, le ponçage avec du papier de verre, le travail avec des brosses métalliques et le découpage avec une meule.

- Cet outil électrique peut être utilisé comme ponceuse, polisseuse, peut également être utilisé pour le fraisage, le burinage, le ponçage au papier de verre et le ponçage à la brosse métallique. Suivez toutes les consignes de sécurité, instructions, descriptions et données fournies avec l'outil électrique. Le non-respect des instructions ci-dessous peut entraîner un risque de choc électrique, d'incendie et/ou de blessure grave.
- N'utilisez pas d'accessoires qui ne sont pas prévus et recommandés par le fabricant spécifiquement pour l'outil. Le fait qu'un accessoire puisse être monté sur un outil électrique ne garantit pas une utilisation sûre.
- La vitesse nominale de l'accessoire de ponçage doit être au plus égale à la vitesse maximale marquée sur l'outil électrique. Les accessoires de ponçage fonctionnant à une vitesse supérieure à la vitesse nominale peuvent se casser et se briser.

- Le diamètre extérieur et l'épaisseur de l'outil de travail doivent correspondre aux dimensions de l'outil électrique. Les outils de travail aux dimensions incorrectes ne peuvent pas être suffisamment blindés ou inspectés.
- Les disques de ponçage, les rouleaux de ponçage et autres accessoires doivent s'adapter exactement à la broche ou à la pince de votre outil électrique. Les accessoires qui ne correspondent pas aux éléments de serrage de l'outil électrique tourneront de manière irrégulière, vibreront très fortement et peuvent vous faire perdre le contrôle de l'outil électrique....
- Les disques et rouleaux de meulage, les outils de coupe ainsi que tout autre outil qui a été monté sur le mandrin doivent être complètement insérés dans la pince ou le mandrin de perçage. Il faut veiller à maintenir au minimum la partie "saillante" du mandrin ou la partie du mandrin située entre la meule et la pince. Si le mandrin n'est pas suffisamment serré ou si la meule est poussée trop loin, l'outil peut se détacher et être éjecté à grande vitesse.
- Il ne faut en aucun cas utiliser des outils de travail endommagés. Avant chaque utilisation, inspectez l'outillage, par exemple les disques de ponçage à la recherche de copeaux et de fissures, les rouleaux de ponçage à la recherche de fissures, d'abrasion ou d'usure importante, les brosses métalliques à la recherche de fils lâches ou cassés. Si un outil électrique ou un outil de travail tombe, vérifiez qu'il n'est pas endommagé ou utilisez un autre outil non endommagé. Après avoir vérifié et réparé l'outil électrique, mettez-le en marche et laissez-le tourner pendant une minute à la vitesse maximale, en veillant à rester hors de portée de l'outil électrique en rotation et à l'abri des passants.
- n'a pas été dans cette zone. Les outils endommagés se brisent généralement pendant cette période d'essai.
- Le port d'un équipement de protection individuelle est obligatoire. Selon le type de travail, portez un masque de protection qui couvre l'ensemble du visage, une protection oculaire ou des lunettes de sécurité. Si nécessaire, utilisez un masque anti-poussière, une protection auditive, des gants de protection ou un tablier spécial pour vous protéger contre les petites particules d'abrasif et de matériau de travail. Protégez vos yeux des corps étrangers en suspension dans l'air générés pendant le travail. Un masque anti-poussière et un appareil de protection respiratoire doivent filtrer la poussière qui se forme pendant le travail. Une exposition prolongée au bruit peut entraîner une perte d'audition.
- Veillez à ce que les personnes présentes se trouvent à une distance sûre de la zone de portée de l'outil électrique. Toute personne qui se trouve à proximité d'un outil électrique en fonctionnement doit utiliser un équipement de protection individuelle. Les éclats de pièces ou les outils de travail cassés peuvent se briser et causer des blessures même en dehors de la zone de portée immédiate.
- Lorsque vous effectuez des travaux où l'outil pourrait rencontrer des fils électriques cachés, tenez l'outil uniquement par les surfaces isolées de la poignée. Le contact avec le fil électrique peut transmettre une tension aux parties métalliques de l'outil électrique, ce qui peut entraîner un choc électrique.
- Tenez toujours fermement l'outil électrique pendant le démarrage. Lorsqu'il atteint sa vitesse maximale, les moments de rebond du moteur peuvent faire en sorte que l'outil électrique se torde dans votre main.
- Si possible, utilisez des pinces ou un étai pour retenir la pièce à travailler. En aucun cas, les petites pièces ne doivent être tenues dans une main et l'outil dans l'autre pendant le travail. Le fait de serrer les petites pièces dans un étai vous permettra de guider l'outil électrique des deux mains et d'avoir un meilleur contrôle. Lors de la coupe de pièces rondes, telles que des chevilles, des tiges ou des tuyaux en bois, il peut être nécessaire de
Si ces objets roulent dans une direction imprévue, ils risquent de bloquer l'outil et donc d'être projetés vers l'opérateur.
- Ne posez jamais l'outil électrique avant l'arrêt complet de l'outil de travail. Un outil en rotation peut entrer en contact avec la surface sur laquelle il est posé, et vous pouvez perdre le contrôle de l'outil électrique....
- Serrez fermement l'écrou de serrage et les autres fixations après avoir changé les outils de travail ou après avoir modifié les réglages de l'outil. Les fixations desserrées peuvent se déplacer de manière inattendue et entraîner une perte de contrôle de l'outil électrique. Les pièces rotatives non fixées peuvent être éjectées avec une grande force.
- Ne portez pas un outil électrique en mouvement. Un contact accidentel entre un vêtement et un outil électrique en rotation peut entraîner une traction sur l'outil et percer l'outil électrique dans le corps de l'opérateur.
- Nettoyez régulièrement les fentes de ventilation de l'outil électrique. Le ventilateur du moteur attire la poussière dans le boîtier, et une importante accumulation de poussière métallique peut entraîner un

risque électrique. N'utilisez pas l'outil électrique à proximité de matériaux inflammables. Des étincelles pourraient les enflammer.

● **N'utilisez pas d'outils nécessitant des liquides de refroidissement.** L'utilisation d'eau ou d'autres liquides de refroidissement peut entraîner un choc électrique.

LE REcul ET LES INDICATIONS DE SÉCURITÉ APPROPRIÉES

● Le kickback est la réaction soudaine de l'outil électrique au blocage ou à l'accrochage d'un outil rotatif tel qu'une meule, un patin de ponçage, une brosse métallique, etc. L'accrochage ou le blocage entraîne un arrêt brutal de l'outil de travail en rotation. Le coincement ou le blocage entraîne un arrêt brutal de l'outil de travail en rotation. L'outil électrique non contrôlé sera donc secoué dans le sens opposé au sens de rotation de l'outil de travail. Si, par exemple, la meule se coince ou se bloque dans la pièce, le bord de la meule, qui est immergé dans le matériau, peut se coincer et provoquer sa chute ou son éjection. Le mouvement de la meule (vers ou à l'opposé de l'opérateur) dépend alors du sens du mouvement de la meule au point de blocage. En outre, les disques de meulage peuvent également se briser. Le kickback est le résultat d'une utilisation inadéquate ou incorrecte de l'outil électrique. Il peut être évité en prenant les précautions appropriées décrites ci-dessous.

● **Tenez fermement l'outil électrique, avec votre corps et vos mains dans une position permettant d'atténuer le recul.** Si une poignée auxiliaire fait partie de l'équipement standard, elle doit toujours être utilisée pour avoir le plus grand contrôle sur les forces de recul ou le couple de recul lors du démarrage. L'opérateur peut contrôler les phénomènes d'à-coups et de recul en prenant les précautions appropriées.

● **Soyez particulièrement prudent lors de l'usinage de coins, d'arêtes vives, etc. Empêchez les outils de travail de rebondir ou de se coincer.** Un outil de travail rotatif est plus susceptible de se bloquer lors de l'usinage d'angles, d'arêtes vives ou en cas de rebond. Cela peut entraîner une perte de contrôle ou un rebond. N'utilisez pas de disques dentés. Ces types d'outils provoquent souvent un rebond ou une perte de contrôle de l'outil électrique.

● **Insérez toujours l'outil électrique dans le matériau en suivant le sens de rotation indiqué sur l'outil.** Si vous insérez l'outil électrique dans le mauvais sens, le bord de coupe de l'outil de travail sortira de la pièce et l'outil électrique sera tiré dans le sens de l'avance.

● **Lors de l'usinage avec des limes rotatives, des outils de fraise à grande vitesse ou des fraises en carbure, la pièce doit toujours être solidement serrée.** Même une légère inclinaison d'un tel outil de travail dans la rainure peut entraîner son blocage et donc son éjection. Un blocage de la lime, de la fraise à grande vitesse ou de la fraise en carbure peut faire sauter l'outil hors de la rainure et entraîner une perte de contrôle de l'outil électrique.

INSTRUCTIONS PARTICULIÈRES DE SÉCURITÉ POUR LE ME ME ME ME ME ME ET LA COUPE AVEC ME

● **Utilisez uniquement la meule conçue pour l'outil électrique et le protecteur conçu pour la meule.** Les meules qui ne sont pas des outils pour l'outil électrique spécifique ne peuvent pas être suffisamment protégées et ne sont pas suffisamment sûres.

● **Pour les points de meulage coniques et droits, utilisez uniquement des meules de taille et de longueur correctes, sans contre-dépouille sur l'encastrement.** Les meules prévues à cet effet réduisent les risques de casse.

● **Évitez de coincer le disque de coupe ou d'appliquer une pression trop forte. Ne faites pas de coupes excessivement profondes.** La surcharge du disque de coupe augmente sa charge et sa tendance à se coincer ou à se bloquer et donc la possibilité de recul du disque ou de rupture du disque.

● **Ne placez pas votre main devant ou derrière le disque de coupe en rotation.** Le fait d'éloigner le disque de coupe de vous dans la pièce à travailler peut faire sauter l'outil électrique avec le disque rotatif directement vers votre main en cas de rebond.

● **En cas de bourrage, d'immobilisation du disque de coupe ou d'arrêt, éteignez l'outil électrique et attendez l'arrêt complet du disque.** N'essayez jamais de tirer le disque encore en mouvement hors de la zone de coupe, car cela pourrait provoquer un rebond. Prenez des mesures pour éliminer la cause d'un disque bloqué ou immobilisé.

● **Ne redémarrez pas l'outil électrique lorsqu'il est dans le matériau.** La meule de coupe doit atteindre sa vitesse maximale avant de continuer à couper. Sinon, la meule peut s'accrocher, sauter de la pièce ou provoquer un rebond.

● **Les plaques ou les grands objets doivent être soutenus avant l'usinage afin de réduire le risque de rebond causé par un disque bloqué.** Les pièces de grande taille peuvent plier sous leur propre poids. La pièce doit être soutenue des deux côtés, aussi bien près de la ligne de coupe que sur le bord.

● **Faites particulièrement attention lorsque vous découpez des trous dans des murs ou que vous opérez dans d'autres zones**

invisibles. Un disque de coupe plongeant dans le matériau peut provoquer l'éjection de l'outil lorsqu'il rencontre des tuyaux de gaz, des conduites d'eau, des câbles électriques ou d'autres objets.

DIRECTIVES PARTICULIÈRES DE SÉCURITÉ POUR LE TRAVAIL AVEC LES B B B B B B B B C

● **Il faut tenir compte du fait que, même en cas d'utilisation normale, des morceaux de fil sont perdus par la brosse. Ne surchargez pas les fils en appliquant une pression trop forte.** Les morceaux de fil en suspension dans l'air peuvent facilement pénétrer dans les vêtements fins et/ou la peau.

● **Avant de commencer le travail, mettez l'outil électrique en marche de manière à ce que les brosses tournent pendant au moins une minute à la vitesse de fonctionnement normale. Veillez à ce que personne ne se tienne devant la brosse ou dans la même ligne que la brosse pendant cette période.** Lorsque l'outil électrique fonctionne, des morceaux de fil peuvent se détacher et éclabousser.

● **De même, ne dirigez pas la brosse métallique rotative dans votre direction.** Lors du traitement avec des brosses métalliques, de petits morceaux de fil peuvent être éjectés à grande vitesse et pénétrer dans la peau.

● Ne manipulez pas l'arbre d'entraînement flexible s'il est excessivement courbé. Une flexion excessive de l'arbre peut entraîner un échauffement excessif de l'armure. Débranchez toujours la mini ponceuse de l'alimentation électrique avant d'effectuer tout réglage ou de changer d'accessoire. Le non-respect de cette consigne peut entraîner des blessures corporelles inattendues.

● Ne laissez jamais le mini-meuleur en marche sans aucune surveillance. Coupez toujours son alimentation électrique au préalable. Ne mettez la mini ponceuse de côté que lorsque la broche a cessé de tourner.

● Ne touchez pas l'outil de travail (pierre ou pointe) immédiatement après avoir terminé le travail. Ces composants deviennent très chauds pendant le fonctionnement.

REMARQUE : L'appareil est destiné à être utilisé à l'intérieur.

Malgré une conception intrinsèquement sûre, l'utilisation de mesures de sécurité et de mesures de protection supplémentaires, il existe toujours un risque résiduel de blessure.

REMARQUE : N'utilisez l'appareil qu'à l'extérieur, tenez les jeunes enfants éloignés de l'appareil.

Pictogrammes et avertissements



1. Avertissement
2. Lire toutes les instructions
3. Protégez votre vue et votre ouïe
4. Protéger de la pluie
5. Tenir hors de portée des enfants
6. Portez des gants de protection
7. Portez un masque de protection
8. Ne pas exposer à des températures supérieures à 40°C
9. Ne pas jeter au feu (surtout la batterie).
10. Pour une utilisation à l'intérieur

Description des éléments graphiques

NR	Description
A 1	Prise pour batterie
A 2	Interrupteur
A 3	Porte-outil
A 4	Contrôleur de vitesse
A 5	Siège de l'arbre flexible
A 6	Supports pour accessoires de travail
A 7	Tiroir pour les accessoires de travail
B 1	Rouleau flexible
B 2	Blocage de la broche
B 3	Poignée de commande de l'arbre
B 4	Ecrou de fixation de l'arbre flexible
B 5	Porte-goupille pour accessoires

B	6	Support d'arbre flexible pour la transmission de l'entraînement
---	---	---

COMMENT UTILISER LA MINI PONSEUSE

Les figures A ; B montrent des composants schématiques du dispositif

AVANT DE COMMENCER LES TRAVAUX

Retirez soigneusement l'outil et tous les accessoires de la boîte. Vérifiez qu'ils ne sont pas endommagés avant d'essayer de les utiliser, insérez la batterie (non fournie) dans la prise fig.A1 et éteignez l'outil en utilisant l'interrupteur fig.A2.

FUNCTIONNEMENT DE L'APPAREIL

- Fixez toujours tous les éléments sur lesquels vous travaillez dans un état ou une pince d'établi pour éviter qu'ils ne bougent pendant que vous travaillez avec l'outil.
- Gardez l'outil devant et au centre, en éloignant l'accessoire de l'outil de la pièce à travailler.
- Mettez l'outil en marche et attendez que le moteur et l'accessoire atteignent leur vitesse maximale.
- Régulez la vitesse avec le bouton de réglage Fig. A4
- Abaissez progressivement l'outil jusqu'à ce que l'accessoire entre en contact avec la pièce.
- Déplacez l'outil en continu, à un rythme régulier.
- Utilisez une pression suffisante pour que l'outil ne glisse pas ou ne rebondisse pas.

ON/OFF

Pour allumer l'outil : pousser l'interrupteur fig. A2 ON/OFF sur la position ON fig. C1. Pour éteindre l'outil : pousser l'interrupteur fig. A2 ON/OFF sur la position OFF fig. C2.

INSTALLATION/DÉSINSTALLATION D'ACCESSOIRES

Pour installer l'accessoire :

- Retirer la batterie (non fournie)
- Faites glisser le levier de blocage de la broche fig. B2 vers l'avant et faites tourner l'arbre à la main jusqu'à ce que le verrouillage de la broche bloque l'arbre, empêchant toute rotation supplémentaire.
- Lorsque le verrouillage de la broche est engagé, utilisez la clé à pince fig. B5 pour desserrer l'écrou du collet si nécessaire.
- Insérez la broche de l'accessoire dans la pince de serrage Fig. B5 jusqu'à la butée, puis retirez-la d'environ 2 mm pour éviter que la broche ne se bloque en place lorsqu'elle est trop chaude.
- Une fois le blocage de la broche engagé, serrez l'écrou du collet fig. B5 avec la clé fournie jusqu'à ce que l'axe de l'accessoire soit capturé par la pince de serrage. Évitez de trop serrer l'écrou de la pince de serrage fig. B5.

POUR RETIRER L'ACCESSOIRE :

Retirer la batterie (non fournie)

Une fois le blocage de la broche enclenché fig. B2, desserrer l'écrou de la pince de serrage fig. B5 avec la clé fournie et retirer l'accessoire. **DANGER** : si vous changez l'embout de travail immédiatement après l'avoir utilisé, veillez à ne pas toucher l'écrou de la pince de serrage ou l'accessoire à mains nues. Vous pourriez vous brûler en raison de l'accumulation de chaleur pendant le fonctionnement. Utilisez toujours la clé fournie.

FUNCTIONNEMENT D'UN OUTIL ROTATIF

Apprendre à utiliser un outil rotatif :

- Tenez le stylo Fig. B3 dans votre main et habituez-vous à son poids, son équilibre et sa forme. Sa conception vous permet de le tenir comme un stylo.
- Examinez soigneusement les accessoires de l'outil rotatif. Les accessoires endommagés peuvent se désintégrer s'ils atteignent une vitesse excessive et ne doivent pas être utilisés à ce moment-là. **L'utilisation d'accessoires endommagés peut entraîner des blessures graves.**
- Première pratique sur des déchets pour voir comment l'outil fonctionne. Notez que le travail s'effectue par une rotation très élevée de l'accessoire dans la pince de serrage. **Ne vous appuyez pas sur l'outil en marche et ne le pressez pas trop fort contre la pièce à usiner.**
- Il est préférable de faire une série de passes avec l'outil plutôt que d'essayer de faire tout le travail en une seule passe. Pour effectuer une coupe, faites glisser l'outil d'avant en arrière sur le matériau sur lequel vous travaillez, comme un petit pinceau. Coupez un peu du matériau à chaque passage jusqu'à ce que vous atteigniez la profondeur souhaitée. Pour la plupart des travaux, il est préférable de procéder en douceur ; vous aurez plus de contrôle, ferez moins d'erreurs et obtiendrez un travail plus efficace avec l'accessoire.
- Pour un meilleur contrôle lors des travaux rapprochés, tenez l'outil comme un crayon entre votre pouce et votre index.
- La méthode de prise en main de l'outil est utilisée pour des opérations telles que le meulage d'une surface plane ou l'utilisation de disques à tronçonner.

MODES DE FONCTIONNEMENT

Réglage de la vitesse en fonction du travail et du matériau :

- Broyage de clous / vis : 32000 tr/min
- Coupe des vis, boulons, clous, bois fin : 30000 rpm
- Ponçage du bois tendre : 30000 tr/min
- Polissage de matériaux durs tels que l'acier, l'aluminium, le laiton, la pierre, la céramique, le verre : 12-15000 rpm
- Perçage de trous dans le bois : 32000 tr/min
- Brossage du métal : 15000 rpm

Gravure : haute vitesse pour le bois, basse vitesse pour le métal

- Façonnage de surfaces courbes : 20-33000 tr/min
- Meulage des bords de métal : 32000 tr/min

La régulation des révolutions s'effectue au moyen du régulateur comme le montre la fig. A4 ; la fig. C, les directions de diminution et d'augmentation des révolutions sont indiquées. La rotation du bouton dans le sens **MAX** fig. C3 augmente le nombre de tours, tandis que la rotation dans le sens **MIN** fig. C4 les diminue.

NETTOYAGE ET ENTRETIEN

Nettoyage

Maintenez les fentes de ventilation de la machine propres pour éviter la surchauffe du moteur. Nettoyez régulièrement le boîtier de la machine avec un chiffon doux, de préférence après chaque utilisation. Si la saleté ne s'enlève pas, utilisez un chiffon doux imbibé d'eau savonneuse. N'utilisez jamais de solvants tels que l'essence, l'alcool, l'eau ammoniacale, etc. Ces solvants peuvent endommager les pièces en plastique.

CONSERVATION

Nos équipements sont conçus pour fonctionner longtemps avec un minimum d'entretien. Cependant, un entretien approprié et un nettoyage régulier augmenteront considérablement la durée d'utilisation sans problème.

REPAIR

N'utilisez que les accessoires et les pièces de rechange recommandés par le fabricant.

Si l'appareil est endommagé, contactez un centre de service agréé, seules des personnes formées et autorisées peuvent le réparer.

Contenu de l'ensemble :

- Entraînement de la meuleuse
- Arbre flexible
- Boîte d'accessoires 40 pièces.
- Clé spéciale

Données nominales	
Tension de la batterie	18 V DC
Vitesse	5000-33000 min ⁻¹
Diamètre maximal de l'outil de travail	35 mm
Diamètre du support de la tige de l'outil de travail	3,2 mm
Ecrou extérieur de la broche	M8
Classe de protection	III
Masse	1,12 kg
Année de production	
58GE107 indique à la fois le type et la désignation de la machine.	

DONNÉES SUR LE BRUIT ET LES VIBRATIONS

Niveau de pression acoustique	L _{PA} = 78,3 dB(A) K=3dB(A)
Niveau de puissance acoustique	L _{WA} = 89,3 dB(A) K=3dB(A)
Valeurs d'accélération	a _h = 2,678 m/s ² K=1,5 m/s ²

Informations sur le bruit et les vibrations

Le niveau de bruit émis par le dispositif est décrit par : le niveau de pression acoustique émis L_{PA} et le niveau de puissance acoustique L_{WA} (où K désigne l'incertitude de mesure). Les vibrations émises par le dispositif sont décrites par la valeur d'accélération des vibrations a_h (où K représente l'incertitude de mesure).

Le niveau de pression acoustique L_{PA}, le niveau de puissance acoustique L_{WA} et la valeur d'accélération des vibrations a_h spécifiés dans ces instructions ont été mesurés conformément à la norme EN 60745-1. Le niveau de vibration spécifié a_h peut être utilisé pour la comparaison entre les appareils et pour l'évaluation préliminaire de l'exposition aux vibrations.

Le niveau de vibration indiqué n'est représentatif que de l'utilisation de base de l'appareil. Si la machine est utilisée pour d'autres applications ou avec d'autres outils de travail, le niveau de vibration peut changer. Un niveau de vibration plus élevé sera causé par un entretien insuffisant ou peu fréquent de la machine. Les raisons mentionnées ci-dessus peuvent entraîner une exposition accrue aux vibrations pendant toute la période de travail.

Pour estimer avec précision l'exposition aux vibrations, il est nécessaire de prendre en compte les périodes où l'équipement est éteint ou lorsqu'il est allumé mais non utilisé pour le travail.

Lorsque tous les facteurs sont estimés avec précision, l'exposition totale aux vibrations peut être considérablement réduite.

Afin de protéger l'utilisateur des effets des vibrations, des mesures de sécurité supplémentaires doivent être mises en œuvre, telles que : l'entretien cyclique de la machine et des outils de travail, la garantie d'une température appropriée pour les mains et une bonne organisation du travail.

PROTECTION DE L'ENVIRONNEMENT



Le produit ne doit pas être éliminé avec les déchets ménagers, mais recyclé dans des installations appropriées. Le produit, s'il n'est pas recyclé, présente un danger potentiel pour l'environnement et la santé humaine.

"Grupa Topex Spółka z ograniczoną odpowiedzialnością" Spółka komandytowa dont le siège est à Varsovie, ul. Pograniczna 2/4 (ci-après : "Grupa Topex") informe que tous les droits d'auteur sur le contenu de ce manuel (ci-après : "Manuel"), incluant entre autres. Son texte, ses photographies, ses diagrammes, ses dessins, ainsi que sa composition, appartiennent exclusivement à Grupa Topex et font l'objet d'une protection légale en vertu de la loi du 4 février 1994 sur le droit d'auteur et les droits connexes (le Journal des lois 2006 n° 90, point 631, tel que modifié). La copie, le traitement, la publication, la modification à des fins commerciales de l'ensemble du Manuel, ainsi que de ses composants individuels, sans le consentement de Grupa Topex exprimé par écrit, sont strictement interdits et peuvent entraîner une responsabilité civile et pénale. peu entraîner une responsabilité civile et pénale.

Déclaration de conformité CE

Fabricant : Grupa Topex Sp. Z o.o. Sp.k., ul. Pograniczna 2/4 02-285 Warszawa

Produit : Mini ponceuse sans fil

Modèle : 58GE107

Nom commercial : GRAPHITE

Numéro de série : 00001 + 99999

Cette déclaration de conformité est délivrée sous la seule responsabilité du fabricant.

Le produit mentionné ci-dessus est conforme aux directives européennes suivantes :

Directive sur les machines 2006/42/CE

Directive CEM 2014/30/EU

Directive RoHS 2011/65/EU modifiée par la directive 2015/863/EU

Et répond aux exigences des normes suivantes :

EN 60745-1:2009+A11:2010 ; EN 60745-2-23:2013 ; EN ISO 12100:2010 ;

EN 55014-1:2017+A11:2020 ; EN 55014-2:2015 ;

IEC 62321-3-1:2013 ; IEC 62321-4:2017 ; IEC 62321-5:2013 ; IEC 62321-6:2015 ;

IEC 62321-7-1:2015 ; IEC 62321-7-2:2017 ; IEC 62321-8:2017

Cette déclaration concerne exclusivement la machine dans l'état dans lequel elle a été mise sur le marché et exclut les composants ajoutés et/ou les opérations effectuées ultérieurement par l'utilisateur final.

Nom et adresse de la personne résidant ou établie dans l'UE et autorisée à constituer le dossier technique :

Signé pour et au nom de :

Grupa Topex Sp. Z o.o. Sp.k.

Ul. Pograniczna 2/4

02-285 Warszawa

Paweł Kowalski

GRUPA TOPEX Agent de qualité

Varsovie, 2022-05-18